



# Réservoir HF

## Manuel d'utilisation

**DRT7170**

B - 2023/10

Toute communication ou reproduction de ce document, sous quelque forme que ce soit, et toute exploitation ou communication de son contenu sont interdites, sauf autorisation écrite expresse de **Sames**.

Les descriptions et caractéristiques contenues dans ce document sont susceptibles d'être modifiées sans avis préalable.

© Sames 2020 - Notice originale

## Services



### Certification et référencement

La société **Sames** est certifiée centre de formation auprès de la DIRRECTE de la région Auvergne Rhône Alpes sous le numéro 84 38 06768 38.

Notre société dispense, tout au long de l'année, des formations permettant d'acquérir le savoir faire indispensable à la mise en oeuvre et à la maintenance de vos équipements pour en garantir durablement toutes les performances. Un catalogue est disponible sur simple demande.

[www.sames.com/france/fr/services-training.html](http://www.sames.com/france/fr/services-training.html)



### Audit de ligne

Inscrit dans un programme d'assistance technique de nos clients utilisateurs de matériels **Sames** les audits de lignes sont destinés à vous aider à optimiser et maîtriser votre outil de production.

Notre réseau d'experts est continuellement formé et qualifié pour fournir à nos clients, une expertise technique sur les installations liquide ou poudre dans lesquelles notre matériel est intégré. L'environnement global des lignes de production est prise en compte au cours de cette vérification technique.

Une brochure est disponible en téléchargement:

[www.sames.com/france/fr/services-service-contract.html](http://www.sames.com/france/fr/services-service-contract.html)



### Contrat de maintenance

Un contrat de maintenance annuelle (incluant ou non les consommables devant être remplacés lors de chaque intervention) peut être envisagé avec le partenariat de **Sames**. Il est associé à un plan de maintenance préventive établi lors d'une première visite d'audit qui détaille les points de contrôle nécessaires pour garantir les performances des équipements installés.

[www.sames.com/france/fr/services-service-contract.html](http://www.sames.com/france/fr/services-service-contract.html)



### Hotline

[www.sames.com/france/fr/services-service-contract.html](http://www.sames.com/france/fr/services-service-contract.html)

## Réservoir HF

1. Consignes de santé et sécurité	2
1.1. Marquage	2
1.2. Signification des pictogrammes	3
1.3. Analyse simplifiée des sources potentielles d'inflammation selon la norme EN 80079-36	4
1.4. Précautions d'utilisation	4
1.5. Avertissements	4
1.6. Recommandations importantes	6
1.6.1. Ventilation	6
1.6.2. Joints toriques d'étanchéité	6
1.6.3. Température ambiante	6
1.6.4. Niveau sonore	6
2. Description	7
3. Caractéristiques	8
3.1. Caractéristiques générales	8
3.2. Qualité de l'air comprimé	8
4. Fonctionnement	9
5. Mise en service	10
5.1. Outillage spécifique	10
5.2. Installation pour version murale	10
5.2.1. Connexions	10
5.3. Utilisation du réservoir HF en version murale	11
6. Maintenance	12
6.1. Tableau récapitulatif de maintenance	12
6.2. Entretien	12
6.2.1. Procédure A: Nettoyage de l'équipement	12
6.2.2. Procédure B: Nettoyage du clapet anti-retour sur l'air d'injection	13
6.2.3. Procédure C: Vidange du réservoir	13
6.3. Remplacement	14
6.3.1. Procédure D1: Remplacement du filtre	14
6.3.2. Procédure D2: Remplacement du vibreur	15
7. Dépannage	16
8. Liste des pièces de rechange	17
8.1. Equipement Minigun HF, versions Europe et US	18
8.1.1. Réservoir HF versions Europe et US	21
8.1.2. Ensemble injecteur	23
9. Historique des indices de révision	24
10. Annexes	25
10.1. Déclarations UE et UK de conformité	25

## 1. Consignes de santé et sécurité

Ce manuel d'emploi comporte des liens vers les manuels d'emploi suivants:

- [voir DRT7132](#) pour les pistolets **Inogun M**.
- [voir DRT7145](#) pour le module de commande **Inobox**.

### 1.1. Marquage

Le **réservoir HF** est de catégorie 3 suivant les directives ATEX 2014/34/UE et SI 2016 N° 1107 et est prévu pour une utilisation en zone 22.

Le mode de protection appliqué est la "sécurité par construction"

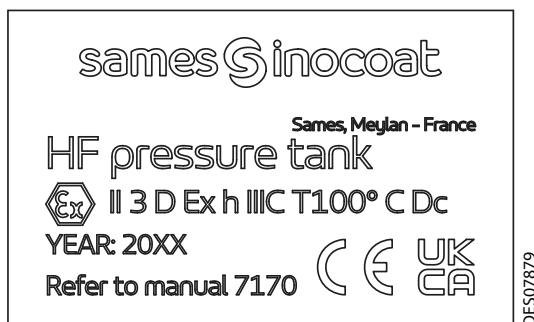

## 1.2. Signification des pictogrammes

				
Danger Electricité	Danger Démarrage automatique	Danger Surface chaude	Danger Matières explosives	Danger Général
				
Danger Haute pression	Danger Ecrasement des mains	Danger Atmosphères explosives	Danger Matières inflammables	Danger Substance corrosive
				
Danger Matières toxiques	Danger Produits nocifs	Interdiction aux personnes portant un stimulateur cardiaque	Protection auditive obligatoire	Visière de protection obligatoire
				
Protection des voies respiratoires obligatoire	Chaussures de sécurité obligatoire	Vêtements de protection obligatoires	Gants de protection obligatoires	Casque de protection obligatoire
				
Lunettes de protection opaques obligatoire	Obligation Générale	Mise à la terre obligatoire	Consulter la notice d'instructions	

### 1.3. Analyse simplifiée des sources potentielles d'inflammation selon la norme EN 80079-36

Risque d'inflammation		Mesures appliquées pour empêcher la source d'inflammation de devenir effective
Source potentielle d'inflammation	Description / Cause essentielle (Quelles sont les conditions à l'origine du risque d'inflammation)	Description de la mesure appliquée
Surface chaude	Echauffement du vibreur	Température maximale de surface du vibreur de 100°C
Electricité statique	Décharge électrostatique interne dans tuyau poudre	Tuyau antistatique
	Décharge électrostatique sur le réservoir	Equipotentialité des pièces métalliques + mise à la terre

### 1.4. Précautions d'utilisation

Ce document contient des informations que tout opérateur doit connaître et comprendre avant d'utiliser l'équipement. Ces informations ont pour but de signaler les situations qui peuvent engendrer des dommages graves et d'indiquer les précautions à prendre pour les éviter.



**Avant d'utiliser l'équipement, s'assurer que tous les opérateurs:**



- ont bien été préalablement formés par la société **Sames** ou par ses Distributeurs agréés par elle à cet effet.
- ont lu et compris le Manuel d'utilisation ainsi que toutes les règles d'installation et d'utilisation énumérées ci-dessous.



Il appartient au Responsable d'atelier des opérateurs de s'en assurer et de veiller également que tous les opérateurs ont lu et compris les manuels d'emploi des équipements électriques périphériques présents dans le périmètre de la pulvérisation.

### 1.5. Avertissements



**Il est impératif que toute personne portant un stimulateur cardiaque n'utilise pas l'équipement et n'entre pas dans la zone de projection.**  
En effet, la haute tension peut entraîner un dysfonctionnement du stimulateur cardiaque.



**Cet équipement peut être dangereux s'il n'est pas utilisé, démonté et remonté conformément aux règles précisées dans ce manuel et dans toute Norme Européenne ou règlement national de sécurité applicable.**



Cet équipement est uniquement destiné à projeter de la peinture en poudre.



Le bon fonctionnement du matériel n'est garanti qu'avec l'emploi de pièces de rechange d'origine distribuées par Sames.



Afin de garantir un montage optimum, les pièces de rechange doivent être stockées à une température proche de leur température d'utilisation. Dans le cas contraire, un temps d'attente suffisant doit être observé avant l'installation, pour que tous les éléments soient assemblés à la même température.

- 1 Il est impératif de relier la borne de terre du réservoir à la borne de terre de l'installation de poudrage (ou de la cabine de poudrage) afin d'assurer la sécurité des opérateurs ainsi que le bon fonctionnement des équipements de poudrage.
- 2 L'utilisation d'équipements de protection individuelle limitera les risques résultant du contact et/ou de l'inhalation de produits toxiques et poussières qui peuvent être créés par l'utilisation de l'équipement. L'utilisateur doit suivre les recommandations du fabricant du produit de revêtement.
- 3 Le contact ou l'inhalation des produits utilisés avec ce matériel peut être dangereux pour le personnel (cf: fiches de sécurité des produits utilisés).  
Le produit de revêtement sous pression ou l'air comprimé ne doit pas être dirigé vers des personnes ou des animaux.
- 4 Tout remplissage du réservoir avec de la poudre doit être fait dans une zone ventilée prévue à cet effet. **Il est impératif de couper toutes les alimentations lors des phases de remplissage ou de vidange du réservoir.**
- 5 L'équipement de projection électrostatique de poudre doit être entretenu régulièrement en respectant les indications et instructions données par **Sames**.  
Les réparations doivent être effectuées en respectant strictement ces instructions.



## **1.6. Recommandations importantes**

### **1.6.1. Ventilation**

Ne pas démarrer l'application de poudre tant que le système de ventilation n'est pas mis en marche.

Si la ventilation est coupée, des substances toxiques ou des poussières, peuvent rester dans l'environnement et entraîner un risque d'incendie, un empoisonnement ou des irritations.

### **1.6.2. Joints toriques d'étanchéité**

Utiliser les joints recommandés dans le présent manuel d'utilisation.

### **1.6.3. Température ambiante**

L'équipement est conçu pour fonctionner normalement à une température ambiante comprise entre 0°C et + 40°C (32 °F à 104 °F).

La température de stockage ne devra jamais excéder +60°C.

### **1.6.4. Niveau sonore**

Le niveau de pression acoustique engendré par vibreur est égal à 65,6 dBA dans les conditions d'utilisation spécifiées.

#### **Conditions de mesurage:**

L'équipement a été mis en fonctionnement aux caractéristiques maximales, les mesures ont été effectuées à différentes positions à 1 m du chariot et à 1,6 m du sol sans présence de poudre dans le laboratoire Poudre sur le site de **Sames** de Meylan en France.

#### **Méthode de mesurage:**

Le niveau de pression acoustique équivalent pondéré 65,6 dBA est en valeur LEQ, mesuré sur des périodes d'observation d'au moins 30 secondes.

## 2. Description

Le **réservoir HF** est destiné à l'application de forts débits (application forte épaisseurs) ou à l'application de poudres difficiles. Le pot à une capacité de 24 litres.

Il est soit installé sur le chariot **Inocart NDT/HF** ([voir DRT7161](#)), soit en version murale.

Le réservoir HF est principalement équipé des éléments suivants:

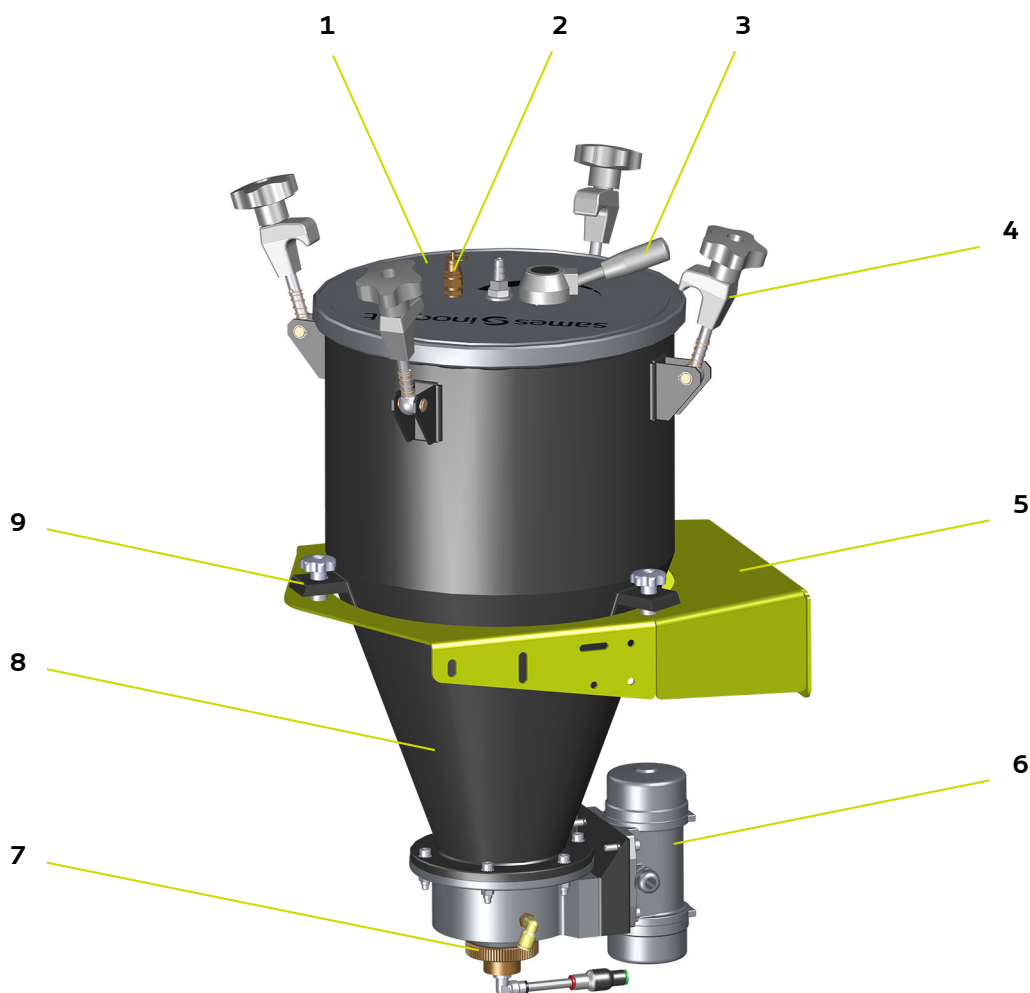

Repère	Désignation
1	Couvercle
2	Soupape d'échappement rapide
3	Manette
4	Etriers de blocage
5	Support
6	Vibrateur
7	Ensemble injecteur / éjecteur
8	Corps du réservoir (contient la peinture en poudre)
9	Plots en caoutchouc

### 3. Caractéristiques

#### 3.1. Caractéristiques générales

- Capacité du **réservoir HF** : volume total 24 litres, soit environ 10 à 12 kg de poudre fluidisée selon leur densité.
- Masse totale réservoir + support sans poudre: 18 kg
- Le vibreur utilisé sur le réservoir HF est électrique.

#### 3.2. Qualité de l'air comprimé

Caractéristiques de l'air comprimé d'alimentation selon la norme NF ISO 8573-1:	
Point de rosée maximal à 6 bar (87 psi)	classe 4 soit + 3°C (37°F)
Granulométrie maximale des polluants solides	classe 3 soit 5 µm
Concentration maximale en huile	classe 1 soit 0,01 mg/m <sup>3</sup> *
Concentration maximale en polluants solides	classe 3 soit 5 mg/m <sup>3</sup> *

\*: les valeurs de débit d'air sont données pour une température de 20 °C (68 °F), à la pression atmosphérique de 1013 mbar.



Le non respect de ces caractéristiques peut conduire à un mauvais fonctionnement du module de commande Inobox.



Un filtre 5 µm doit être obligatoirement monté en amont de l'alimentation en air comprimé du module de commande Inobox. Ce filtre est dimensionné en fonction de la taille de l'installation. Sames conseille d'utiliser un filtre de type de celui indiqué ([voir DRT7161](#)). En cas de dommages survenant sur l'équipement en raison de l'utilisation d'air pollué, la garantie peut ne pas être appliquée.

Pression d'air d'alimentation de l'équipement	7 bar +/- 1 bar (*)
Débit d'air total	85 l/min



(\*) Une pression supérieure à 8 bar peut entraîner des défauts de fonctionnement.

#### 4. Fonctionnement

- La poudre contenue dans le réservoir (3) est fluidisée au niveau du pot de fluidisation par l'intermédiaire de l'air (raccord situé sur le pot de fluidisation 6) traversant le cône poreux (7).
- L'air d'injection (clapet anti-retour 5) permet de mettre sous pression le réservoir HF. Les airs d'injection et de fluidisation s'additionnent et contribuent au transport de la poudre jusqu'au projecteur.
- Le vibreur électrique (4) empêche toute accumulation de poudre au niveau du cône poreux.
- Sur le module de commande **Inobox**, il faut régler la consigne d'injection à 80 et la fluidisation à 43. Le réglage du débit de poudre de poudre s'effectue par la manette (1) située sur le couvercle. Celle-ci actionne le volet (2) qui obture plus ou moins le tube de l'éjecteur de poudre. Le réglage peut être affiné en modifiant la consigne d'air d'injection sur le module **Inobox** ou directement sur les touches + ou – du pistolet.



**En aucun cas la hauteur maximale de remplissage du réservoir ne doit dépasser un seuil de 10 cm au dessous de l'extrémité du tube éjecteur.**

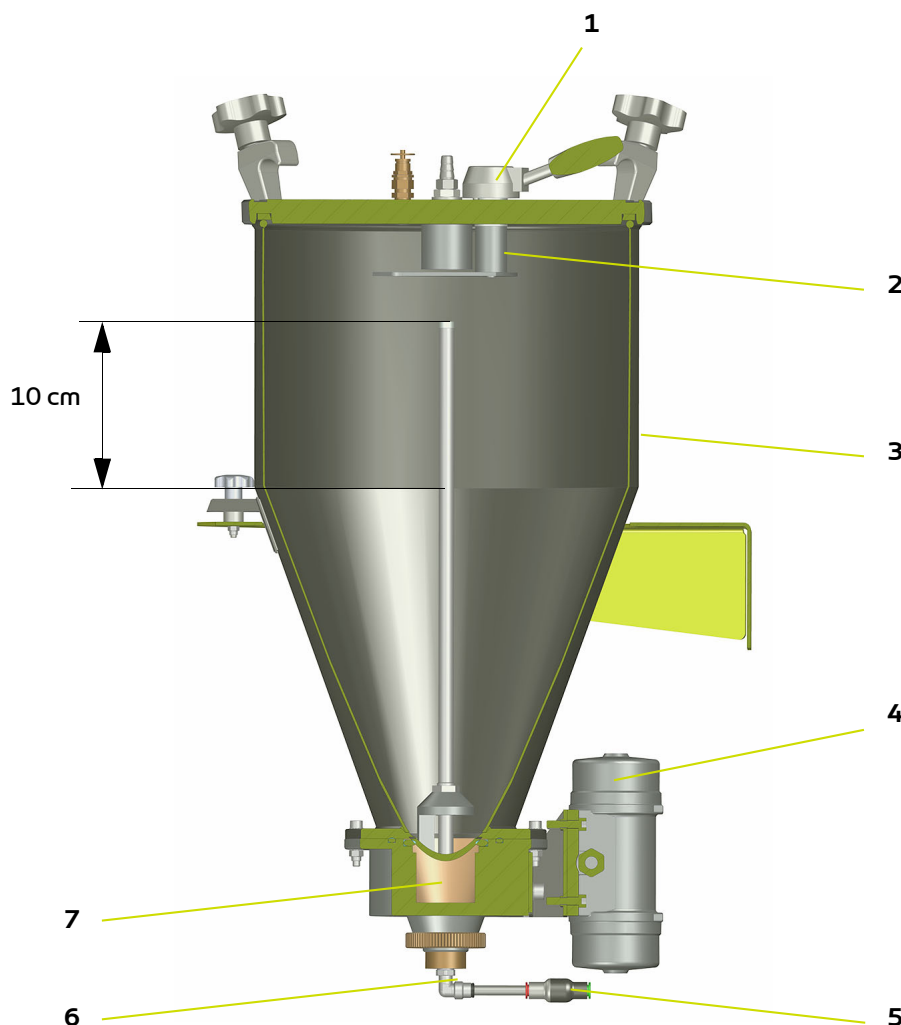

## 5. Mise en service

### 5.1. Outillage spécifique

Aucun

### 5.2. Installation pour version murale

#### 5.2.1. Connexions

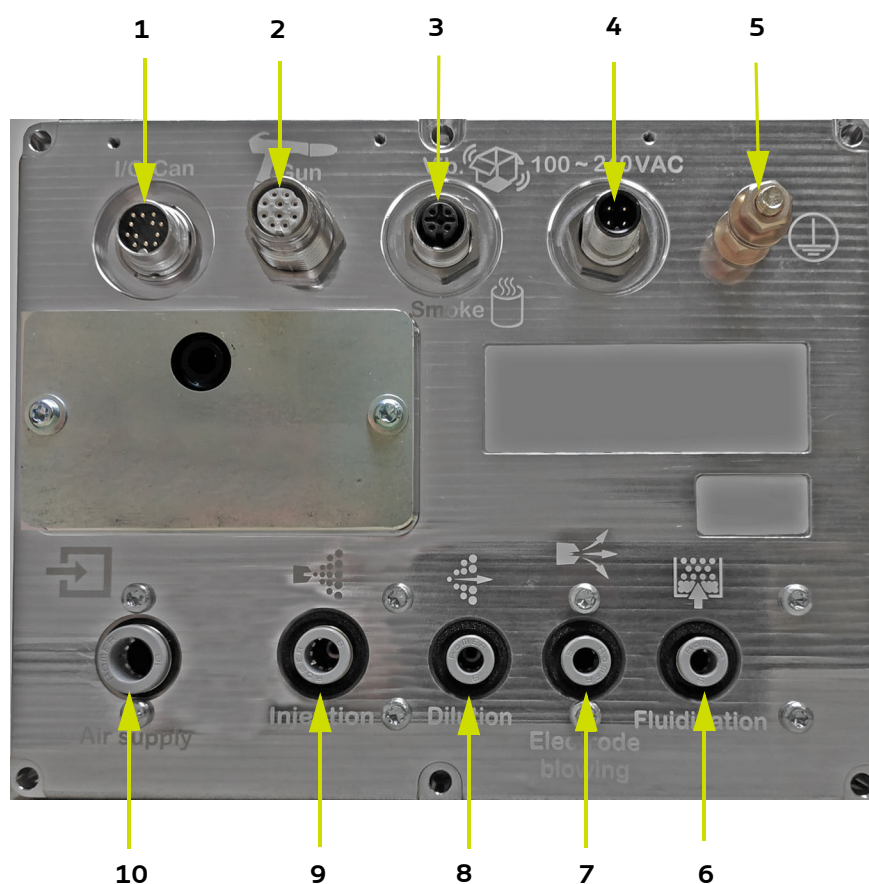

Repère	Désignation
1	Liaison automate
2	Connexion pistolet
3	Connexion vibreur
4	Alimentation secteur 100 / 240 VAC
5	Borne de raccordement de terre
6	Non connectée
7	Sortie air de soufflage électrode
8	Sortie air de fluidisation
9	Sortie air d'injection
10	Entrée air général

### 5.3. Utilisation du réservoir HF en version murale

L'équipement étant préalablement installé selon les règles de sécurité ([voir § 1 page 2](#)), suivre les étapes décrites ci-dessous:

- **Etape 1:** Raccorder le câble de masse du réservoir à une partie conductrice et reliée à la terre de la cabine d'application; le potentiel de terre doit être identique à celui de la pièce à peindre.
- **Etape 2:** Alimenter électriquement et pneumatiquement l'équipement.
- **Etape 3:** Mettre de la poudre dans le réservoir et fermer le couvercle à l'aide des étriers,



#### Réservoir sous pression en fonctionnement.

- **Etape 4:** Mettre en service le module de commande **Inobox** ([voir DRT7145](#)) (bouton ON situé en face avant du module).  
Configurer le module de commande **Inobox NF** ([voir DRT7145](#)), en fonctionnement pot sous pression. La sortie de fluidisation à l'arrière du module doit être obturée.
- **Etape 5:** Choisir la caractéristique HT appropriée ou créer un programme personnalisé.
- **Etape 6:** Diriger la buse du pistolet vers la cabine et la pièce à peindre et appuyer sur la gâchette.

Le réservoir HF est équipé d'un injecteur de 1,7 m et d'un tuyau de diamètre intérieur 9/13 avec un raccord adapté sur le couvercle.

Régler le **paramètre d'injection sur le module Inobox sur 80 et la fluidisation sur 43.**

Puis régler le débit de poudre en faisant varier la position du volet sur le réservoir.

A titre indicatif, avec 6 m de tuyau 9mm et avec une poudre standard:

<b>Position du volet</b>	1	2	3	4	5
<b>Débit de poudre (kg/h)</b>	6	14	44	70	80

## 6. Maintenance

### 6.1. Tableau récapitulatif de maintenance

La salissure et l'usure des différents éléments du **réservoir HF** engendrées par le passage de la poudre dépend de la nature de cette dernière et des conditions de fonctionnement.

Aussi la périodicité de l'entretien indiquée dans les procédures ci-dessous n'est qu'indicative. L'utilisateur devra au fur et à mesure de l'utilisation du matériel **Sames**, se créer sa propre gamme d'entretien.

Procédure	Détail	Durée	Fréquence
<b>Entretien</b>			
<b>A</b>	Nettoyage de l'équipement	2 min	8 h
<b>B</b>	Nettoyage du clapet anti-retour sur l'air d'injection	2 min	-
<b>C</b>	Vidange du réservoir	5 min	8 h ou à chaque changement de teinte
<b>Remplacement</b>			
<b>D</b>	<b>D1</b>	Remplacement du filtre	10 min
	<b>D2</b>	Remplacement du vibreur	30 min

### 6.2. Entretien

#### 6.2.1. Procédure A: Nettoyage de l'équipement

Avant toute intervention, se référer aux consignes de santé et sécurité ([voir § 1 page 2](#)).



**Porter toujours des lunettes de sécurité.**  
Lors de toute manipulation de poudre, porter des gants dans un matériau résistant approprié.  
Travailler dans une zone bien ventilée.



**Toutes les opérations de nettoyage ne doivent se faire qu'au moyen d'air comprimé détendu à une pression maximale de 2,5 bar, d'un chiffon ou éventuellement d'une brosse.**  
**Il ne faut jamais utiliser ni d'eau ni de solvant pour nettoyer l'équipement.**

- Nettoyer l'équipement complet à l'air comprimé toutes les 8 heures.

### 6.2.2. Procédure B: Nettoyage du clapet anti-retour sur l'air d'injection

- Couper l'alimentation haute tension,
- **Etape 1:** Couper les alimentations en air.
- **Etape 2:** Déconnecter le tuyau en amont du clapet en appuyant sur la bague verte, puis en aval sur la bague rouge.
- **Etape 3:** Puis nettoyer le clapet à l'air comprimé. Nettoyer si nécessaire l'injecteur du réservoir.

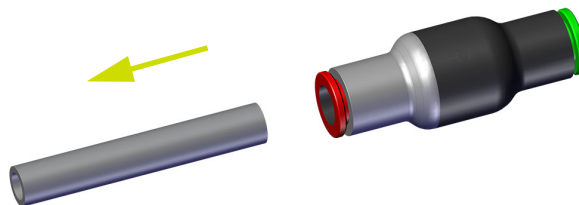

### 6.2.3. Procédure C: Vidange du réservoir

#### 6.2.3.1. Procédure 1

- **Etape 1:** Déconnecter les alimentations en air du réservoir.
- **Etape 2:** Retirer le couvercle en dévissant les étriers.
- **Etape 3:** Déconnecter le fil de terre du réservoir.
- **Etape 4:** Dévisser les 3 boutons de fixation du réservoir sur son support. Sortir le réservoir en prenant soin de ne pas choquer le vibreur.
- **Etape 5:** Vider le réservoir dans la cabine puis nettoyer, à l'air comprimé, la poudre restante.

#### 6.2.3.2. Procédure 2

- **Etape 1:** Déconnecter l'alimentation d'air d'injection du réservoir.
- **Etape 2:** Placer un bac de récupération sous le réservoir.
- **Etape 3:** Dévisser la bague fileté et sortir l'ensemble injecteur/éjecteur vers le haut. La poudre tombe alors dans le bac. Nettoyer à l'air comprimé la poudre restante.



### 6.3. Remplacement

Les opérations suivantes de maintenance sont à effectuer en atelier.

#### 6.3.1. Procédure D1: Remplacement du filtre

- **Etape 1:** Déconnecter les arrivées d'air.
- **Etape 2:** Dévisser les 2 vis de fixation situées sur le support mural.
- **Etape 3:** Retirer le filtre.
- **Etape 4: Pour le remontage, procéder en sens inverse:**  
Remplacer le filtre. Le fixer sur le support mural à l'aide des 2 vis de fixation.  
Reconnecter les arrivées d'air.

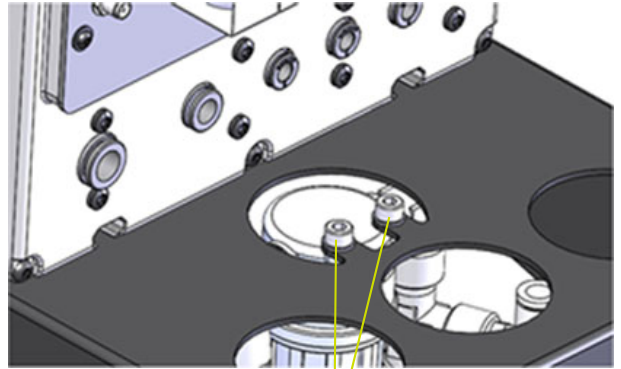

Vis de fixation (2)

### 6.3.2. Procédure D2: Remplacement du vibreur

#### Démontage

- **Etape 1:** Débrancher le câble du vibreur côté **Inobox**.
- **Etape 2:** Déconnecter le fil de terre du vibreur.



- **Etape 3:** Dévisser les 4 vis de fixation du vibreur.

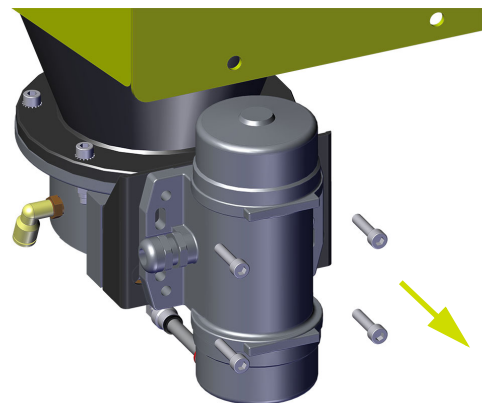

#### Remontage

- **Etape 4:** Enduire de quelques gouttes de frein filet normal (Réf.: H2CPAL046) sur les 4 vis de fixation.
- **Etape 5:** Mettre en place le vibreur sur le réservoir, visser les vis en croix et en approche puis serrer au couple de 10 N.m.
- **Etape 6:** Fixer la cosse du câble de masse en serrant la vis au couple de 7 N.m.
- **Etape 7:** Reconnecter le câble du vibreur côté **Inobox**.

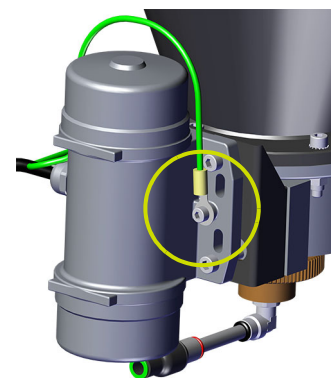
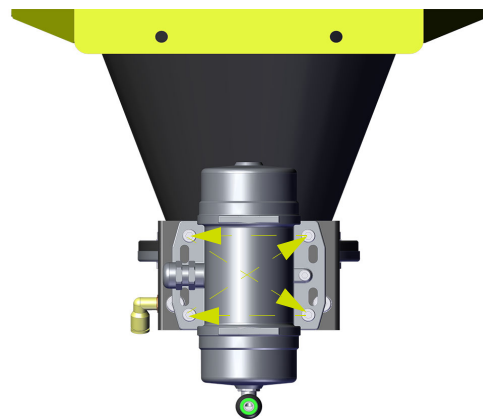

## 7. Dépannage

Symptômes	Causes probables	Remèdes
La poudre sort par à-coups	Fluidisation de la poudre insuffisante	Augmenter le débit d'air de fluidisation Vérifier l'état du cône poreux, le remplacer s'il est obstrué
	Débit d'air injection insuffisant	Augmenter le débit d'air d'injection
	Diamètre du tuyau de transport de poudre inadapté.	Utiliser le tuyau recommandé par <b>Sames</b>
	Absence du joint dessous le corps	Mettre un joint neuf

## 8. Liste des pièces de rechange

Les pièces de rechange sont classées en 2 catégories distinctes:

- **Les pièces de 1ère urgence:**

Les pièces de 1ère urgence sont des éléments stratégiques qui ne sont pas nécessairement des consommables mais qui en cas de défaillance interdisent le fonctionnement de l'appareil.

En fonction de l'engagement de la ligne peinture et des cadences de production imposées, les pièces de 1ère urgence ne sont pas nécessairement tenues à disposition dans le stock du client.

En effet si une interruption du flux de production est possible, le stockage n'est pas nécessaire.

En revanche, si l'arrêt n'est pas envisageable, les pièces de 1ère urgence seront maintenues en stock.

- **Les pièces d'usure:**

Les pièces d'usure sont des éléments consommables tels que des joints toriques qui subissent une dégradation régulière et étalée dans le temps, au cours du fonctionnement normal de l'installation. Il convient donc de remplacer celles-ci selon un fréquentiel défini et adapté au temps de fonctionnement de l'installation.

Les pièces d'usure devront donc être tenues à disposition dans le stock du client.



**Afin de garantir un montage optimum, les pièces de rechange doivent être stockées à une température proche de leur température d'utilisation. Dans le cas contraire, un temps d'attente suffisant doit être observé avant l'installation, pour que tous les éléments soient assemblés à la même température.**

### 8.1. Equipement Minigun HF, versions Europe et US

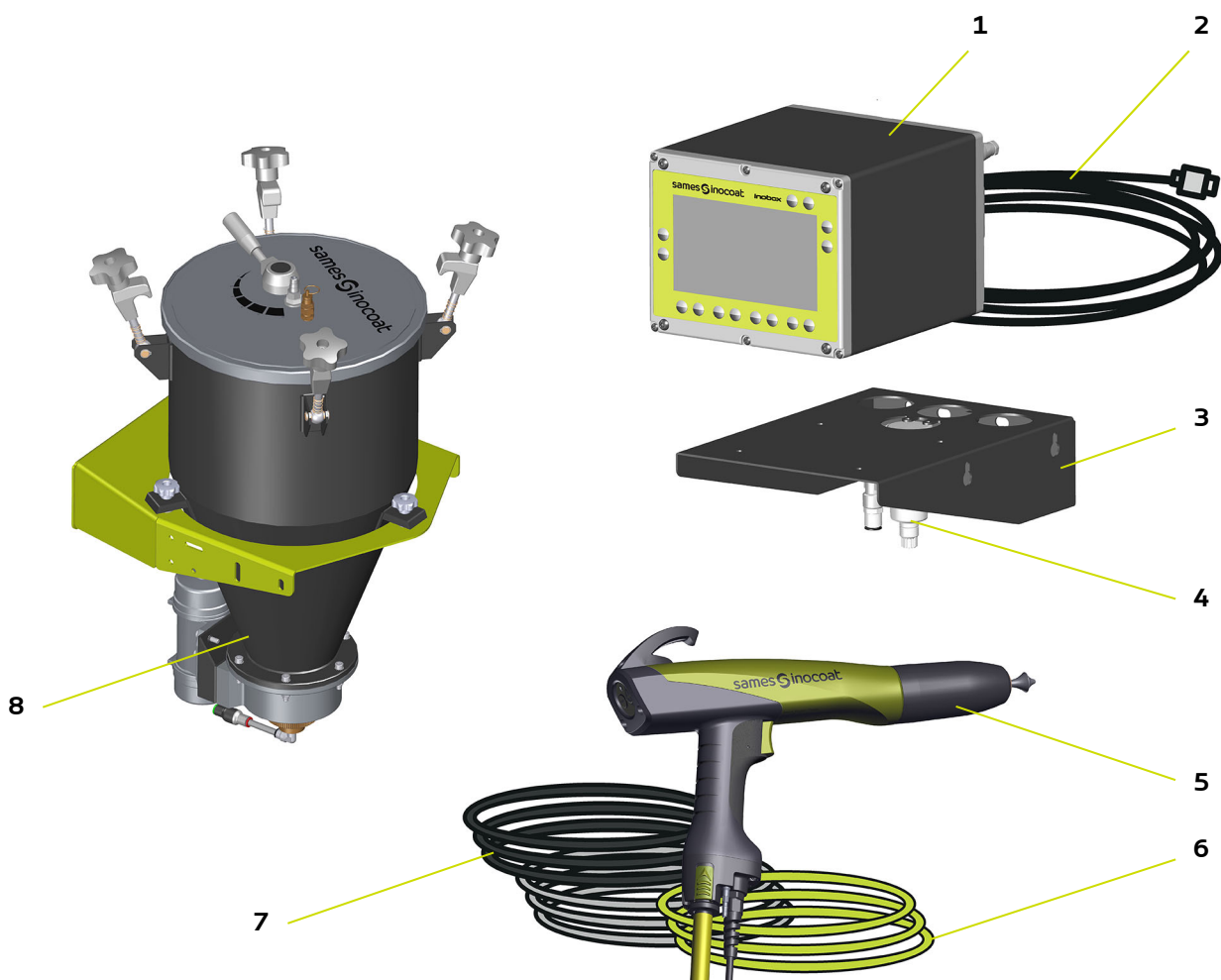

Version Europe

Rep.	Référence	Désignation	Qté	Unité de vente	Niveau Pièces de Rechange (*)
	910031462	Minigun HF - 6m	1	1	-
	910031462-12	Minigun HF- 12m	1	1	-
1	910030576	Module de commande Inobox NF (voir DRT7145)	1	1	-
2	910030041	Cordon secteur Inobox EU, lg: 2,5 m	1	1	-
3	910030910	Kit support mural	1	1	-
4	910027878	Filtre à air 5 microns équipé (inclus dans le Rep. 3)	1	1	1-2
5	910030034	Pistolet Inogun M équipé (avec câble lg: 6 m) (voir DRT7132)	1	1	-
	910030034-12	Pistolet Inogun M équipé (avec câble lg: 12 m) (voir DRT7132)	1	1	-
6	U1FGBA104#	Tuyau EVA 9/13 mm	6	50 m	2
		Tuyau EVA 9/13 mm	12	50 m	2
7	130000625-6	Tuyau air soufflage électrode Polyuréthane Ø 6mm noir antistatique	1	1	2
	130000625-12	Tuyau air soufflage électrode Polyuréthane Ø 6mm noir antistatique	1	1	2
8	910031405	Réservoir HF version Europe (voir § 8.1.1 page 21)	1	1	-
<b>Non représenté</b>					
	910030085	Câble de terre vibrateur	1	1	-
	910031355	Cordon secteur Inobox UK, lg: 2 m	1	1	-

(\*)

Niveau 1: Pièces de 1ère Urgence

Niveau 2: Pièces d'usure

Version US

Rep.	Référence	Désignation	Qté	Unité de vente	Niveau Pièces de Rechange (*)
	910031525	Minigun HF US - 6m	1	1	-
	910031525-12	Minigun HF US - 12m	1	1	-
1	910030576	Module de commande Inobox NF ( <a href="#">voir DRT7145</a> )	1	1	-
2	910030398	Cordon secteur Inobox US, lg: 2,5 m	1	1	-
3	910030910	Kit support mural	1	1	-
4	910027878	Filtre à air 5 microns équipé (inclus dans le Rep. 3)	1	1	1-2
5	910030034	Pistolet Inogun M équipé (avec câble lg: 6 m) ( <a href="#">voir DRT7132</a> )	1	1	-
	910030034-12	Pistolet Inogun M équipé (avec câble lg: 12 m) ( <a href="#">voir DRT7132</a> )	1	1	-
6	U1FGBA104#	Tuyau EVA 9/13 mm	6	50 m	2
		Tuyau EVA 9/13 mm	12	50 m	2
7	130000625-6	Tuyau air soufflage électrode Polyuréthane Ø 6mm noir antistatique	1	1	2
	130000625-12	Tuyau air soufflage électrode Polyuréthane Ø 6mm noir antistatique	1	1	2
8	910031512	Réservoir HF version US ( <a href="#">voir § 8.1.1 page 21</a> )	1	1	-
<b>Non représenté</b>					
	910030085	Câble de terre vibreur	1	1	-

(\*)

Niveau 1: Pièces de 1ère Urgence

Niveau 2: Pièces d'usure

8.1.1. Réservoir HF versions Europe et US

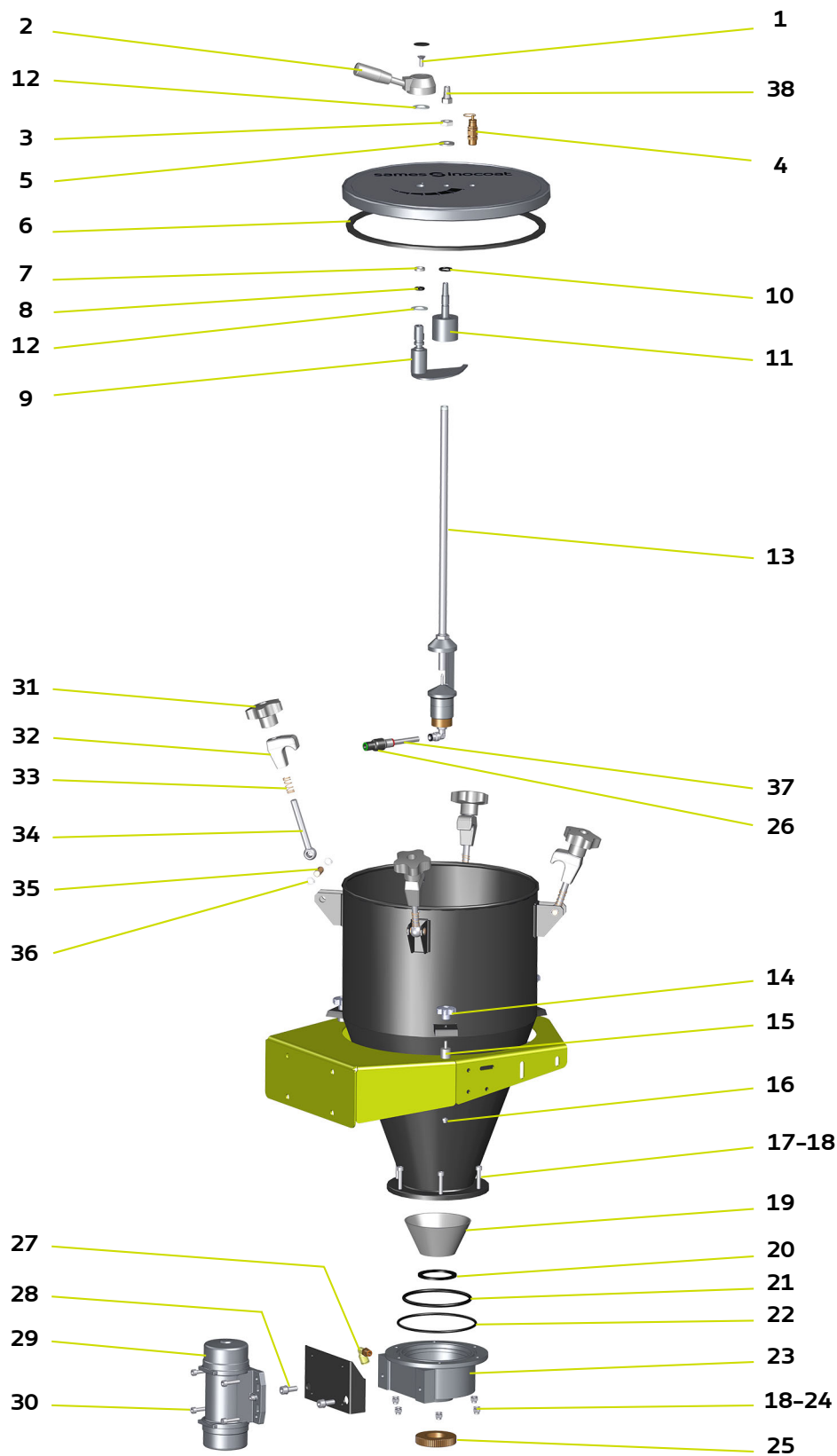



Rep.	Référence	Désignation	Qté	Unité de vente	Niveau Pièces de Rechange (*)
	<b>910031405</b>	<b>Réservoir HF, version Europe</b>	<b>1</b>	<b>1</b>	
	<b>910031512</b>	<b>Réservoir HF, version US</b>	<b>1</b>	<b>1</b>	
1	X2BVFP223	Vis F/90 M6 x16 AC 8/8 zingué	1	1	-
2	Q1BPGN139	Levier de manoeuvre	1	1	
3	X2BEHM012	Ecrou HM bas M12 U AC zingué	1	1	-
4	F1SSRL015	Soupape d'échappement rapide	1	1	
5	X2BDZU012	Rondelle à dents M12	1	1	-
6	440014	Joint de couvercle	1	1	
7	J3TSEG121	Segment de guidage	1	1	
8	J2CTCN021	Joint torique	1	1	2
9	1203225	Volet avec axe	1	1	
10	J2CTCN032	Joint torique	1	1	2
11	440005	Entonnoir	1	1	
12	548169	Rondelle PTFE	2	1	
13		<b>Ensemble injecteur (voir § 8.1.2 page 23)</b>	<b>1</b>	<b>1</b>	-
14	200000317	Bouton	3	1	
15	Q4BPGS075	Support élastique	3	1	
16	X2BEHS005	Ecrou nylstop M5	3	1	
17	X2BVHA228	Vis HM 6 x 30 AC 8/8 zingué	6	1	-
18	X2BDVX006	Rondelle éventail AZ 6	12	1	-
19	302398	Cône poreux	1	1	
20	440022	Joint plat	1	1	2
21	J2CTCN229	Joint torique	1	1	2
22	J2CTCN190	Joint torique	1	1	2
23	325829	Pot de fluidisation	1	1	
24	X2BEHS006	Ecrou nylstop zingué M6	6	1	2
25	440021	Ecrou	1	1	
26	F6RRAF043	Clapet anti-retour	1	1	
27	F6RLCS184	Raccord coudé 1/4	1	1	
28	X3AVSY283	Vis CHC M8 x 20 AC 8/8 zingué	2	1	-
29	<b>910030011</b>	<b>Vibrateur Inocart Europe</b>	<b>1</b>	<b>1</b>	<b>1-2</b>
	<b>910030896</b>	<b>Vibrateur Inocart US</b>	<b>1</b>	<b>1</b>	<b>1-2</b>
30	X3AVSY227	Vis CHC M6 x 25 AC 8/8 zingué	4	1	-
31	200000384	Bouton étoilé débouchant M10	4	1	
32	052465601M	Serre joint	4	1	
33	050313302M	Ressort Ø10.5 int lg.: 24	4	1	
34	052500600	Vis à oeil	4	1	
35	900017684	Gougeon à gorge sans tête	4	1	
36	X3DQEX033	Anneau élastique	8	1	
37	130000624	Tube PU D: 08 x1,25 noir antistatique	0,05	m	
38	900020493	Embout tuyau 9/13	1	1	

(\*)

**Niveau 1: Pièces de 1ère Urgence**

**Niveau 2: Pièces d'usure**

### 8.1.2. Ensemble injecteur

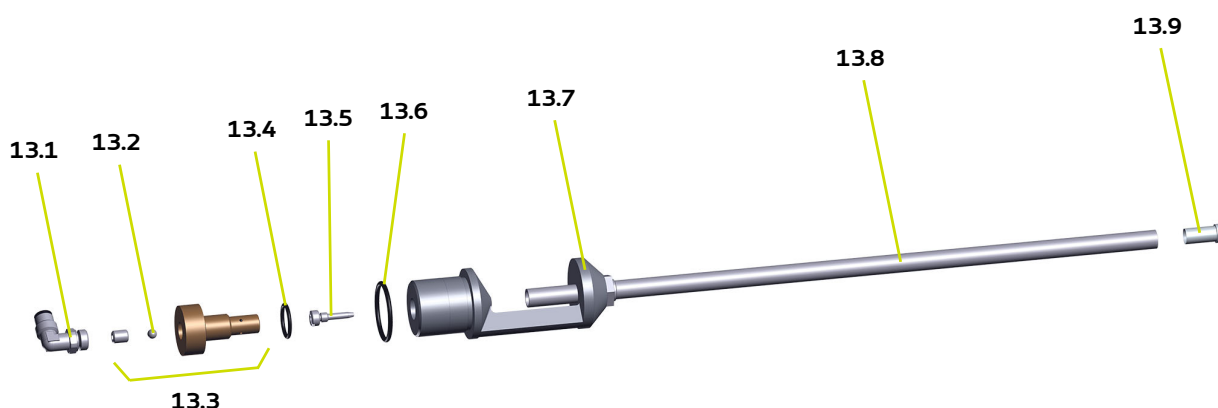

Rep	Référence	Description	Qté	Unité de vente	Niveau Pièces de rechange (*)
<b>13</b>		<b>Ensemble injecteur/ éjecteur</b>	<b>1</b>	<b>1</b>	-
13.1	130001160	Raccord orientable	1	1	-
13.2	K6RKBL118	Bille (inclus dans le rep. 13.3)	1	5	1
13.3	<b>456423</b>	<b>Clapet assemblé</b>	<b>1</b>	<b>1</b>	-
13.4	J2CTCN038	Joint torique	1	5	2
13.5	1405926	Injecteur calibre 17	1	1	-
13.6	J2CTCN067	Joint torique	1	1	2
13.7	442001	Corps	1	1	-
13.8	441998	Tube éjecteur de poudre	1	1	-
13.9	441216	Embout de tube central	1	1	-

(\*)

Niveau 1: Pièces de 1ère Urgence

Niveau 2: Pièces d'usure

## 9. Historique des indices de révision

Créé par:		Vérifié par: S. Tadem		Approuvé par: S. Court	
Date	Par:	Indice	Objet de la modification et Localisation		
2020/10	S. Court	A	Création		
2023/10	O. Aubin	B	Marquage UKCA Changement d'identité et logo Mise à jour charte graphique		

## 10. Annexes

### 10.1. Déclarations UE et UK de conformité



UE DECLARATION OF CONFORMITY

(1) The manufacturer herewith declares that the equipment is in conformity with the relevant Union harmonization legislation.

(2) <b>Equipment type</b>	<b>Réservoir poudre / Powder pressure tank</b>		
	réservoir HF / HF pressure tank		
(3) <b>Applicable Directives</b>	2014/34/UE ATEX Directive	(4) <b>Marking</b>	 II 3 D Ex h IIIC T100°C Dc
		(5) <b>Harmonised standards</b>	EN 80079-36 : 2016 EN 80079-37 : 2016
		(6) <b>Conformity assessment procedure</b>	Module A Technical Documentation
(7) This declaration of conformity is issued under the sole responsibility of the manufacturer.			

R&D Manager of MEYLAN site : Cyrille MEDARD

DocuSigned by:  
Cyrille Medard  
945D2100D3BD453...

Established in Meylan, on 15-nov.-23 | 11:50 CET

**Sames**

Siège Social / Headquarter: 13, chemin de Malacher - CS70086 - 38243 Meylan Cedex - France - Tél / Phone: +33 (0)4 76 41 60 60  
SAS au capital de 12.720.000 euros | RCS Grenoble: 572 051 688 | Code APE: 2829B | TVA intracom: FR36 572051688  
[info@sames.com](mailto:info@sames.com) - [www.sames.com](http://www.sames.com) | Société d'EXEL Industries / EXEL Industries company



## UE DECLARATION OF CONFORMITY

(1)	<p>Le Fabricant déclare que le matériel désigné ci-après est conforme à la législation d'harmonisation de l'Union applicable suivante/ Der Hersteller erklärt, dass das nachfolgend bezeichnete Material den folgenden anwendbaren Harmonisierungsrechtsvorschriften der Union entspricht / El fabricante declara que el equipo designado a continuación es conforme con la siguiente legislación de armonización de la UE aplicable / Il fabbricante dichiara che l'attrezzatura designata di seguito è conforme alla seguente legislazione di armonizzazione UE applicabile / O Fabricante declara que o equipamento designado abaixo está em conformidade com a seguinte legislação de harmonização aplicável da UE / Producent deklaruje, że urządzenie wskazane poniżej jest zgodne z następującymi obowiązującymi przepisami harmonizacyjnymi UE/ De fabrikant verklaart dat de hieronder beschreven apparatuur in overeenstemming is met de volgende toepasselijke EU-harmonisatiewetgeving/ Výrobce prohlašuje, že níže uvedené zařízení je ve shodě s těmito platnými harmonizačními právními předpisy EU/ Výrobce prohlašuje, že níže uvedené zařízení je ve shodě s těmito platnými harmonizačními právními předpisy EU/ Producenten erklærer, at det nedenfor angivne udstyr er i overensstemmelse med følgende gældende EU-harmoniseringslovgivning/ Valmistaja vakuuttaa, että jäljempänä mainitut laitteet ovat seuraavien sovellettävien EU:n yhdenmukaistamislainsäädäntöjen mukaisia./ Tootja kinnitab, et allpool nimetatud seadmed vastavad järgmistele kohaldatavatele ELi ühtlustamise õigusaktidele./ Ražotājs apliecina, ka turpmāk norādītās iekārtas atbilst šādiem piemērojamiem ES saskaņošanas tiesību aktiem./ Gamintojas pareiškia, kad toliau nurodyta įranga atitinka šiuos taikytinus ES derinamuosius teisės aktus/ Производителят декларира, че посоченото по-долу оборудване е в съответствие със следното приложимо законодателство на ЕС за хармонизация/ A gyártó kijelenti, hogy az alább megjelölt berendezés megfelel a következő alkalmazandó uniós harmonizációs jogszabályoknak / Producătorul declară că echipamentul desemnat mai jos este în conformitate cu următoarea legislație de armonizare a UE aplicabilă/ Ο κατασκευαστής δηλώνει ότι ο εξοπλισμός που αναφέρεται κατωτέρω συμμορφώνεται με την ακόλουθη ισχύουσα νομοθεσία ενωμοσύνης της ΕΕ/ Προϊζνοδαč ovime izjavljuje da je oprema u skladu sa zakonskim zahtjevima Ujedinjene Kraljevine./ Výrobca vyhlasuje, že nižšie uvedené zariadenie je v súlade s týmito platnými harmonizačnými právnymi predpismi EÚ/ Произвојалец изјављује, да је сподат наведена опрема складна з насљедној вељавној усклађевалној законоданој ЕУ/ Производител заявяет, что указанное ниже оборудование соответствует следующим применимым законодательным актам ЕС по гармонизации/ 製造者は、以下に指定された装置が、適用される以下のEU調和法に適合していることを宣言する。/ 制造商声明・下面指定的设备符合以下适用的欧盟协调立法。</p>
(2)	<p>Type d'équipement/ Art der Ausrüstung/ Tipo de equipo/ Tipo di attrezzatura/ Tipo de equipamento/ Rodzaj sprzętu/ Type uitrusting/ Typ zařízení/ Typ av anordning/ Type af anordning/ Laitteen tyyppi/ Seadme tüüp/ Iekārtas tips/ Įrangos tipas/ Вид оборудване/ A berendezés típusa/ Tipul de echipament/ Τύπος εξοπλισμού/ Vrsta opreme/ Typ zariadenia/ Vrsta naprave/ Тип оборудованя/ 機器的種類/ 设备类型</p>
(3)	<p>Directives applicables/Anwendbare Richtlinien/Directivas aplicables/Direttive applicabili/Directivas aplicáveis/Obowiązujące dyrektywy/Toepasselijke richtlijnen/Platné smernice/ Tillämpliga direktiv/ Gældende direktiver/ Sovellettavat direktiivit/ Kohaldatavad direktiivid/ Piemērojamas direktīvas/ Taikomos direktyvos/ Приложими директиви/ Alkalmazandó irányelvek/ Directive aplicabile/ Ισχύουσες οδηγίες/ Priljubljenive smjernice/ Uplatnitelne smernice/ Veļjavne directive/ Применимые директивы/ 適用される指令/ 适用的指令</p>
(4)	<p>Marquage/Markierung/Marcado/Marcação/ Znakovanie/ Markering/ Označení/ Märkning/ Mærkning/ Merkintä/ Märgistus/ Marķējums/ Ženklinimas/ Маркировка/ Jelölés/ Marcare/ Ίζημανση/ Obilježava/ Označovanie / Označevanje/ Маркировка/ マーキング/ 标识</p>
(5)	<p>Normes harmonisées/Harmonisierte Normen / Normas armonizadas/ Norme armonizate/Normas harmonizadas / Normy zharmonizowane/ Geharmoniseerde normen / Harmonizované normy / Harmoniserade standarder / Harmoniserede standarder / Yhdenmukaistetut standardit / Harmoniseeritud standardid / Saskaņotie standarti / Suderinli standartai / Хармонизирани стандарти / Harmonizált szabványok / Standarde armonizate/ Evarmonisiména prótotipa / Harmonizirani standardi / Harmonizované normy / Usklajeni standardi / Гармонизированные стандарты / 整合規格 / 协调标准</p>
(6)	<p>Procédure d'évaluation de la conformité/Verfahren der Konformitätsbewertung/Procedimiento de evaluación de la conformidad/Procedura di valutazione della conformità/Procedimento de avaliação da conformidade/Procedura oceny zgodności/Conformiteitsbeoordelingsprocedure/Postup posuzování shody / Förfarande för bedömning av överensstämmelse/Procedure for overensstemmelsesvurdering / Vaatimustenmukaisuuden arviointimenettely / Vastavushindamisemenetlus/Atbilstības novērtēšanas procedūra / Atitikties vertinimo procedūra / Процедура за оценка на съответствието / Megfelelőségértékelési eljárás / Procedura de evaluare a conformității/ Διαδικασία αξιολόγησης της συμμόρφωσης / Postupak ocjene usklađenosti / Postup posuzovanja zhody / Postopek ugotavljanja skladnosti / Процедура оценки соответствия / 適合性評價手順 / 符合性評估程序</p>
(7)	<p>Cette déclaration de conformité est délivrée sous la seule responsabilité du fabricant. / Diese Konformitätserklärung wird unter der alleinigen Verantwortung des Herstellers ausgestellt./ Esta declaración de conformidad se emite bajo la única responsabilidad del fabricante./ Questa dichiarazione di conformità è rilasciata sotto la sola responsabilità del produttore./ Esta declaração de conformidade é emitida sob a exclusiva responsabilidade do fabricante./ Niniejsza deklaracja zgodności została wydana na wyłączną odpowiedzialność producenta./ Deze verklaring van overeenstemming wordt afgegeven onder de uitsluitende verantwoordelijkheid van de fabrikant./ Toto prohlášení o shodě je vydáno na výhradní odpovědnost výrobce./ Denna försäkran om överensstämmelse utfärdas på tillverkarens eget ansvar. / Denne overensstemmelseserklæring er udstedt på producentens eget ansvar./ Tämä vaatimustenmukaisuusvakuutus annetaan valmistajan yksinomisella vastuulla./ Käesolev vastavusdeklaratsioon on välja antud tootja ainuvastusel./ Šī atbilstības deklarācija ir izdota uz ražotāja atbildību./ Už šią atitikties deklaraciją atsako tik gamintojas./ Настоящата декларация за съответствие се издава на пълната отговорност на производителя./ Ezt a megfelelőségi nyilatkozatot a gyártó kizárólagos felelősége mellett adjuk ki./ Prezenta declarație de conformitate este emisă pe răspunderea exclusivă a producătorului./ Η παρούσα δήλωση συμμόρφωσης εκδίδεται με αποκλειστική ευθύνη του κατασκευαστή./ Ova izjava o skladnosti izdaje se isključivo pod odgovornošću proizvođača./ Toto vyhlásenie o zhode sa vydáva na výhradnú zodpovednosť výrobcu./ Za to izjavo o skladnosti je odgovoren izključno proizvajalec./ Din izdeljarzjoni ta' konformità għandha tinfahreg taht ir-responsabbiltà unika tal-manifattur./ Данная декларация соответствия выдана под исключительную ответственность производителя./ この適合宣言は、製造者の単独責任のもとで発行されています。/本符合性声明由制造商全权负责发布。</p>

SAMES

Siège Social / Headquarter: 13, chemin de Malacher - CS70086 - 38243 Meylan Cedex - France - Tél / Phone: +33 (0)4 76 41 60 60  
 SAS au capital de 12.720.000 euros | RCS Grenoble: 572 051 688 | Code APE: 2829B | TVA intracom: FR36 572051688  
[info@sames.com](mailto:info@sames.com) - [www.sames.com](http://www.sames.com) | Société d'EXEL Industries / EXEL Industries company



## UK DECLARATION OF CONFORMITY

(1) The manufacturer herewith declares that the equipment is in conformity with the relevant Union harmonization legislation.

(2) Equipment type	Réservoir poudre / Powder pressure tank		
	réservoir HF / HF pressure tank		
(3) Applicable Directives	2016 No. 1107	(4) Marking	Ex II 3 D Ex h IIIC T100°C Dc
		(5) Designated standards	EN 80079-36 : 2016 EN 80079-37 : 2016
		(6) Conformity assessment procedure	Module A Technical Documentation
(7) This declaration of conformity is issued under the sole responsibility of the manufacturer.			

R&D Manager of MEYLAN site : Cyrille MEDARD

DocuSigned by:  
Cyrille Medard  
945D2100D3BD453...

Established in Meylan, on 15-nov.-23 | 11:50 CET

**Sames**

Siège Social / Headquarter: 13, chemin de Malacher - CS70086 - 38243 Meylan Cedex - France - Tél / Phone: +33 (0)4 76 41 60 60  
SAS au capital de 12.720.000 euros | RCS Grenoble: 572 051 688 | Code APE: 2829B | TVA intracom: FR36 572051688  
[info@sames.com](mailto:info@sames.com) - [www.sames.com](http://www.sames.com) | Société d'EXEL Industries / EXEL Industries company



## UK DECLARATION OF CONFORMITY

(1)	<p>Le Fabricant déclare que le matériel désigné ci-après est conforme à la législation d'harmonisation de l'Union applicable suivante/ Der Hersteller erklärt, dass das nachfolgend bezeichnete Material den folgenden anwendbaren Harmonisierungsrechtsvorschriften der Union entspricht / El fabricante declara que el equipo designado a continuación es conforme con la siguiente legislación de armonización de la UE aplicable / Il fabbricante dichiara che l'attrezzatura designata di seguito è conforme alla seguente legislazione di armonizzazione UE applicabile / O Fabricante declara que o equipamento designado abaixo está em conformidade com a seguinte legislação de harmonização aplicável da UE / Producent deklaruje, że urządzenie wskazane poniżej jest zgodne z następującymi obowiązującymi przepisami harmonizacyjnymi UE/ De fabrikant verklaart dat de hieronder beschreven apparatuur in overeenstemming is met de volgende toepasselijke EU-harmonisatiewetgeving/ Výrobce prohlašuje, že níže uvedené zařizení je ve shodě s těmito platnými harmonizačními právními předpisy EU/ Výrobce prohlašuje, že níže uvedené zařizení je ve shodě s těmito platnými harmonizačními právními předpisy EU/ Producenten erklærer, at det nedenfor angivne udstyr er i overensstemmelse med følgende gældende EU-harmoniseringslovgivning/ Valmistaja vakuuttaa, että jäljempänä mainitut laitteet ovat seuraavien sovellettävien EU:n yhdenmukaistamislainsäädännön mukaisia./ Tootja kinnitab, et allpool nimetatud seadmed vastavad järgmistele kohaldatavatele ELi ühtlustamise õigusaktidele./ Ražotājs apliecina, ka turpmāk norādītās iekārtas atbilst šādiem piemērojamiem ES saskaņošanas tiesību aktiem./ Gamintojas pareiškia, kad toliau nurodyta įranga atitinka šiuos taikytinus ES derinamuosius teisės aktus/ Производителят декларира, че посоченото по-долу оборудване е в съответствие със следното приложимо законодателство на ЕС за хармонизация/ A gyártó kijelenti, hogy az alább megjelölt berendezés megfelel a következő alkalmazandó uniós harmonizációs jogszabályoknak / Producătorul declară că echipamentul desemnat mai jos este în conformitate cu următoarea legislație de armonizare a UE aplicabilă/ Ο κατασκευαστής δηλώνει ότι ο εξοπλισμός που αναφέρεται κατωτέρω συμμορφώνεται με την ακόλουθη ισχύουσα νομοθεσία ενωμοποίησης της ΕΕ/ Προϊζοδαč ovlme izjavljuje da je oprema u skladu sa zakonskim zahtjevima Ujedinjene Kraljevine./ Výrobca vyhlasuje, že nižšie uvedené zariadenie je v súlade s týmito platnými harmonizačnými právnymi predpismi EÚ/ Произвојалец изјављује, да је сподјат наведена опрема складна з насљедњој вељавно усклајевално законоданој ЕУ/ Производител заявяет, что указанное ниже оборудование соответствует следующим применимым законодательным актам ЕС по гармонизации/ 製造者は、以下に指定された装置が、適用される以下のEU調和法に適合していることを宣言する。/ 制造商声明·下面指定的设备符合以下适用的欧盟协调立法。</p>
(2)	<p>Type d'équipement/ Art der Ausrüstung/ Tipo de equipo/ Tipo de attrezzatura/ Tipo de equipamento/ Rodzaj sprzętu/ Type uitrusting/ Typ zařizení/ Typ av anordning/ Type af anordning/ Laitteen tyyppi/ Seadme tüüp/ Iekārtas tips/ Įrangos tipas/ Вид оборудване/ A berendezés típusa/ Tipul de echipament/ Τύπος εξοπλισμού/ Vrsta opreme/ Typ zariadenia/ Vrsta naprave/ Тип оборудования/ 機器の種類/ 设备类型</p>
(3)	<p>Directives applicables/Anwendbare Richtlinien/Directivas aplicables/Directive applicabili/Directivas aplicáveis/Obowiązujące dyrektywy/Toepasselijke richtlijnen/Platné smernice/Тilämpliigä direktiiv/Gældende direktiver/Sovellettavat direktiivit/Kohaldatavad direktiivid/Piemērojamas direktīvas/Taikomos direktyvos/Приложими директиви/Alkalmazandó irányelvek/Directive aplicabile/Ισχύουσες οδηγίες/Primjenjive smjernice/Uplatnitelne smernice/Veljavne directive/Применимые директивы/適用される指令/适用的指令</p>
(4)	<p>Marquage/Markierung/Marcado/Marcatura/Marcacão/Знакование/Markering/Označeni/Märkning/Mærkning/Merkintä/Mārgstus/Markējums/Ženklinimas/Маркировка/Jelölés/Marcare/Σήμανση/Obilježava/Označovanie /Označevanje/Маркировка/マーキング / 标识</p>
(5)	<p>Normes désignées/Bezeichnete Normen /Normas designadas /Norme designate /Normas designadas /Normy wyznaczone / Aangewezen normen/Určené normy/Utpekade standarder /Udpegede standarder /Nimeyt standardit /Määratud standardid /Izraudzītie standarti /Paskirtieji standartai /Определени стандарти /Kijelölt szabványok /Standarde desemnate /Καθορισμένα πρότυπα /Odredeni standardi /Určené normy / Določeni standardi /Назначенные стандарты /指定された規格 /指定的标准</p>
(6)	<p>Procédure d'évaluation de la conformité/Verfahren der Konformitätsbewertung/Procedimiento de evaluación de la conformidad/Procedura di valutazione della conformità/Procedimento de avaliação da conformidade/Procedura oceny zgodności/Conformiteitsbeoordelingsprocedure/Postup posuzování shody / Förfarande för bedömning av överensstämmelse/Procedura for overensstemmelsesvurdering /Vaatimustenmukaisuuden arviointimenettely / Vastavushindamismenetlus/Atbilstības novērtēšanas procedūra /Atitikties vertinimo procedūra /Процедура за оценка на съответствието /Megfelelőségértékelési eljárás / Procedura de evaluare a conformității/Διαδικασία αξιολόγησης της συμμόρφωσης /Postupak ocjene usklađenosti /Postup posuzovania zhody /Postopek ugotavljanja skladnosti /Процедура оценки соответствия /適合性評價手順 /符合性評估程序</p>
(7)	<p>Cette déclaration de conformité est délivrée sous la seule responsabilité du fabricant. / Diese Konformitätserklärung wird unter der alleinigen Verantwortung des Herstellers ausgestellt./ Esta declaración de conformidad se emite bajo la única responsabilidad del fabricante./ Questa dichiarazione di conformità è rilasciata sotto la sola responsabilità del produttore./ Esta declaração de conformidade é emitida sob a exclusiva responsabilidade do fabricante./ Niniejsza deklaracja zgodności została wydana na wyłączonej odpowiedzialności producenta./ Deze verklaring van overeenstemming wordt afgegeven onder de uitsluitende verantwoordelijkheid van de fabrikant./ Toto prohlášení o shodě je vydáno na výhradní odpovědnost výrobce./ Denna försäkran om överensstämmelse utfärdas på tillverkarens eget ansvar. / Denne overensstemmelseserklæring er udstedt på producentens eget ansvar./ Tämä vaatimustenmukaisuusvakuutus annetaan valmistajan yksinomaisella vastuulla./ Käesolev vastavusdeklaratsioon on välja antud tootja ainuvastutusel./ Šī atbilstības deklarācija ir izdota uz ražotāja atbildību./ Už šią atitikties deklaraciją atsako tik gamintojas./ Настоящата декларация за съответствие се издава на пълната отговорност на производителя./ Ezt a megfelelőségi nyilatkozatot a gyártó kizárólagos felelőssége mellett adjuk ki./ Prezentata declarație de conformitate este emisă pe răspunderea exclusivă a producătorului./ Η παρούσα δήλωση συμμόρφωσης εκδίδεται με αποκλειστική ευθύνη του κατασκευαστή./ Ova izjava o skladnosti izdaje se isključivo pod odgovornošću proizvođača./ To to vyhlásenie o zhode sa vydáva na výhradnú zodpovednosť výrobcu./ Za to izjavo o skladnosti je odgovoren izključno proizvajalec./ Din iddikjarazzjoni ta' konformità għandha tinħareġ taht ir-responsabbiltà unika tal-manifattur./ Данная декларация соответствия выдана под исключительную ответственность производителя./ この適合宣言は、製造者の単独責任のもとで発行されています。/本符合性声明由制造商全权负责发布。</p>

SAMES

Siège Social / Headquarter: 13, chemin de Malacher - CS70086 - 38243 Meylan Cedex - France - Tél / Phone: +33 (0)4 76 41 60 60  
 SAS au capital de 12.720.000 euros | RCS Grenoble: 572 051 688 | Code APE: 2829B | TVA intracom: FR36 572051688  
[info@sames.com](mailto:info@sames.com) - [www.sames.com](http://www.sames.com) | Société d'EXEL Industries / EXEL Industries company



Depuis près d'un siècle, **Sames** propose des services et des équipements d'application de peintures liquides ou en poudre, d'adhésifs et de mastics pour coller, protéger et embellir tous les types de surfaces.

Nous concevons, produisons et commercialisons des solutions complètes - pistolets manuels, pulvérisateurs automatiques et robotiques, pompes et machines de dosage...

Nous proposons des solutions à la pointe de l'innovation technologique, au service de l'efficacité industrielle des clients les plus exigeants, et respectueuses de l'environnement.

**Sames** colle, protège et embellit tous les matériaux.

Plus qu'un fournisseur, **Sames** est le partenaire de votre performance.

*We **Simply Apply** the **Most Efficient Solutions**.*

Prendre plaisir à être les meilleurs *ensemble*



Siège social : 13, Chemin de Malacher - CS70086 - 38243 Meylan Cedex - France  
☎ +33 (0)4 76 41 60 60 - [www:sames.com](http://www:sames.com)