

DOKUMENTACJA

**POMPA 65F260**

**AIRLESS®**

Instrukcja Obsługi : 582.010.110-PL - 2403

*Data : 12/03/24*

*Zastępuje : 04/08/22*

*Zmian. : Aktualizacja*

**TŁUMACZENIE Z ORYGINALNEJ INSTRUKCJI OBSŁUGI**

**WAŻNE:** *Przed montażem i uruchomieniem należy przeczytać i dokładnie zrozumieć wszystkie dokumenty związane z tym sprzętem (tylko do użytku profesjonalnego).*

OBRAZY I RYSUNKI NIE SĄ OBJĘTE UMOWĄ. ZASTRZEGAMY SOBIE PRAWO DO ZMIAN BEZ WCZEŚNIEJSZEGO POWIADOMIENIA

**SAMES KREMLIN SAS**

13, chemin de Malacher  
38 240 - MEYLAN - France



 : 33 (0)4 76 41 60 60

**[www.sames-kremlin.com](http://www.sames-kremlin.com)**



DECLARATION OF INCORPORATION  
OF PARTLY COMPLETED MACHINERY  
EU DECLARATION OF CONFORMITY

(1) The manufacturer herewith declares that the equipment is in conformity with the relevant Union harmonization legislation.

|  |  |   |   |
|--|--|---|---|
| (2) Equipment type   | FLOWMAX AIRLESS PUMP 65F260  |   |   |
| (3) Applicable Directives  | 2006/42/CE   | (4) The relevant technical documentation was compiled as specified in annex VII, part B.  |   |
|  |  | The essential health and safety requirements mentioned in the Directive 2006/42/CE on Machinery have been applied.<br>Articles: 1.1 , 1.1.2 ,1.1.3, 1.1.5 , 1.2 , 1.2.2, 1.2.3, 1.2.4, 1.2.4.1 , 1.2.4.3 , 1.2.6, 1.3 ,1.3.1, 1.3.2, 1.3.3, 1.3.4, 1.3.6, 1.3.7, 1.3.9, 1.4,1.4.1,1.4.2, 1.4.2.1, 1.5, 1.5.2, 1.5.3, 1.5.4, 1.5.5, 1.5.6, 1.5.7, 1.5.8, 1.6, 1.6.1 , 1.6.2, 1.6.3, 1.6.4, 1.7, 1.7.1, 1.7.2 |   |
|  | (5) That partly completed machinery is also in conformity with the provisions of |   |   |
|  | 2014/34/UE   | (6) Marking   | <p>FLOWMAX AIRLESS PUMP 65F260<br/>  II 2G Ex h IIB T5 Gb X</p> <p>FLOWMAX AIRLESS PUMPS RANGE<br/>  II 2G Ex h IIB T1-T6 Gb X</p> <p>Ex h =&gt; Protection par sécurité deconstruction (c) /<br/>           Protection by constructional safety (c)<br/>           Conditions spéciales d'utilisation, le signe X indique de se référer aux prescriptions figurant dans le manuel d'instructions qui accompagnent le produit.<br/>           - Specific conditions of use, X indicates to refer to the prescriptions specified in the instructions manual that accompanies the product.</p> |
|  |  | (7) Harmonised standards  | EN ISO 80079-36 : 2016<br>EN ISO 80079-37 : 2016<br>EN 1127-1 : 2019  |
|  |  | (8) Conformity assessment procedure   | Module A Technical documentation (Annex VIII)   |
| (9) Notified body  | INERIS 0080 – 60550 Verneuil-en-Halatte – France – INERIS-EQEN                   |   |   |
| <p>(10) This partly completed machinery must not be put into service until the final machinery in which it is to be incorporated has been declared in conformity with Directive 2006/42/CE on Machinery.</p> <p>Sames is allowed to compile the technical documentation.</p> <p>Sames undertakes to transmit, in response to a reasoned request by the national authorities, relevant information on the partly completed machinery in the most appropriate form. This declaration of incorporation of partly completed machinery and this declaration of conformity are issued under the sole responsibility of the manufacturer.</p> |  |   |   |

Director of the STAINS site - Executive Management (EM)

Hervé WALTER

Established in Stains, on 05<sup>th</sup> March 2024

DocuSigned by:

*Herve Walter*

361F833E514C4D1...

SAMES

Siège Social / Headquarter: 13, chemin de Malacher - CS70086 - 38243 Meylan Cedex - France - Tél / Phone: +33 (0)4 76 41 60 60

SAS au capital de 12.720.000 euros | RCS Grenoble: 572 051 688 | Code APE: 2829B | TVA intracom: FR36 572051688





DECLARATION OF INCORPORATION  
OF PARTLY COMPLETED MACHINERY  
UK DECLARATION OF CONFORMITY

**(1) The manufacturer herewith declares that the equipment is in conformity with the UK statutory requirements.**

|  |   |   |  |
|--|---|---|--|
| <b>(2) Equipment type</b>  | FLOWMAX AIRLESS PUMP 65F260   |   |  |
| <b>(3) Applicable Directives</b>   | 2008 No. 1597   | <b>(4) The relevant technical documentation was compiled as specified in annex VII, part B.</b>   |  |
|  |   | The essential health and safety requirements mentioned in Supply of Machinery (Safety) Regulations 2008 have been applied.<br>Articles: 1.1 , 1.1.2 ,1.1.3, 1.1.5 , 1.2 , 1.2.2, 1.2.3, 1.2.4, 1.2.4.1 , 1.2.4.3 , 1.2.6, 1.3 ,1.3.1, 1.3.2, 1.3.3, 1.3.4, 1.3.6, 1.3.7, 1.3.9, 1.4,1.4.1,1.4.2, 1.4.2.1, 1.5, 1.5.2, 1.5.3, 1.5.4, 1.5.5, 1.5.6, 1.5.7, 1.5.8, 1.6, 1.6.1 , 1.6.2, 1.6.3, 1.6.4, 1.7, 1.7.1, 1.7.2 |  |
|  | <b>(5) That partly completed machinery is also in conformity with the provisions of</b> |   |  |
|  | 2016 No. 1107   | <b>(6) Marking</b>  | FLOWMAX AIRLESS PUMP 65F260<br>⊕ II 2G Ex h IIB T5 Gb X<br><br>FLOWMAX AIRLESS PUMPS RANGE<br>⊕ II 2G Ex h IIB T1-T6 Gb X<br><br>Ex h => Protection par sécurité deconstruction (c) /<br>Protection by constructional safety (c)<br>Conditions spéciales d'utilisation, le signe X indique de se référer aux prescriptions figurant dans le manuel d'instructions qui accompagnent le produit.<br>- Specific conditions of use, X indicates to refer to the prescriptions specified in the instructions manual that accompanies the product. |
|  |   | <b>(7) Designated standards</b>   | EN ISO 80079-36 : 2016<br>EN ISO 80079-37 : 2016<br>EN 1127-1 : 2019   |
|  |   | <b>(8) Conformity assessment procedure</b>  | Module A Technical documentation (Annex VIII)  |
| <b>(9) Approved body</b>   |   | CML 2503 - Ellesmere Port - United Kingdom  |  |
| <b>(10) This partly completed machinery must not be put into service until the final machinery in which it is to be incorporated has been declared in conformity with Supply of Machinery (Safety) Regulations 2008. Sames is allowed to compile the technical documentation. Sames undertakes to transmit, in response to a reasoned request by the national authorities, relevant information on the partly completed machinery in the most appropriate form. This declaration of incorporation of partly completed machinery and this declaration of conformity are issued under the sole responsibility of the manufacturer.</b> |   |   |  |

Director of the STAINS site - Executive Management (EM)

Hervé WALTER

Established in Stains, on 05<sup>th</sup> March 2024

DocuSigned by:

Herve Walter

361F833E514C4D1...





# **ZALECENIA BEZPIECZEŃSTWA I INSTALACJI**

## **TŁUMACZENIE ORYGINALNEJ INSTRUKCJI**

***WAŻNA UWAGA: Należy uważnie przeczytać wszystkie dokumenty przed rozpoczęciem przechowywania, instalacją lub uruchomieniem wyposażenia (przeznaczonego wyłącznie do zastosowań profesjonalnych).***

ZDJĘCIA I RYSUNKI NIE STANOWIĄ OFERTY HANDLOWEJ. WYPOSAŻENIE MOŻE ZOSTAĆ PODDANE MODYFIKACJOM BEZ UPRZEDNIEGO POWIADOMIENIA.

**SAMES KREMLIN SAS**  
13, chemin de Malacher  
38 240 - MEYLAN - France  
☎ : 33 (0)4 76 41 60 60

**[www.sames-kremlin.com](http://www.sames-kremlin.com)**

# 1. BEZPIECZEŃSTWO

## OGÓLNE ZALECENIA BEZPIECZEŃSTWA



**UWAGA:** To wyposażenie może stanowić źródło niebezpieczeństwa, jeżeli nie będzie eksploatowane zgodnie z zasadami podanymi w tej instrukcji. Przed użyciem wyposażenia należy uważnie przeczytać wszystkie podane zalecenia.

**Personel obsługujący to wyposażenie musi posiadać odpowiednie przeszkolenie do użytkowania tego wyposażenia.**

Kierownik warsztatu musi upewnić się, czy operatorzy zapoznali się z wszystkimi instrukcjami i zasadami bezpieczeństwa dotyczącymi tego wyposażenia i innych podzespołów oraz osprzętu instalacji.

Przed użyciem wyposażenia należy uważnie przeczytać wszystkie instrukcje obsługi i etykiety na urządzeniach.

Nieprawidłowa obsługa lub działanie mogą spowodować poważne obrażenia ciała. To wyposażenie jest przeznaczone wyłącznie do użytku profesjonalnego. Musi być eksploatowane zgodnie z jego przeznaczeniem.



















**Oslony (pokrywa silnika, osłona sprzęgła, obudowy,...) zostały zamontowane w celu zapewnienia bezpieczeństwa użytkownika. Producent nie ponosi odpowiedzialności w przypadku obrażeń ciała oraz usterek i / lub uszkodzeń wyposażenia spowodowanych zniszczeniem, zanieczyszczeniem lub całkowitym lub częściowym demontażem tych osłon.**

Nie należy wprowadzać zmian ani modyfikacji w wyposażeniu. Części i akcesoria muszą być dostarczane wyłącznie przez firmę SAMES KREMLIN lub muszą posiadać jej homologację. Wyposażenie wymaga okresowych kontroli. Uszkodzone lub zużyte części należy wymieniać.

**Nigdy nie przekraczać maksymalnego dopuszczalnego ciśnienia roboczego podzespołów wyposażenia.**

Należy zawsze przestrzegać przepisów dotyczących bezpieczeństwa, pożaru, prądu elektrycznego obowiązujących w kraju przeznaczenia wyposażenia. Należy używać wyłącznie produktów lub rozpuszczalników zgodnych z częściami wchodzącymi w kontakt z produktem (Patrz karta techniczna producenta produktu).

## PIKTOGRAMY

|   |   |   |   |   |   |
|---|---|---|---|---|---|
|  |  |  |  |  |  |
| ryzyko zaciśnięcia  | niebezpieczeństwo : podnośnik w ruchu   | niebezpieczeństwo: części ruchome   | niebezpieczeństwo: paleta w ruchu   | nie przekraczać tego ciśnienia  | niebezpieczeństwo: wysokie ciśnienie  |
|  |  |  |  |  |  |
| zawór rozprężny lub odpowietrzający   | niebezpieczeństwo : przewód elastyczny pod ciśnieniem                             | obowiązkowo zakładać okulary ochronne   | obowiązkowo zakładać rękawice   | ryzyko wydzielania się substancji   | niebezpieczeństwo: gorące elementy lub powierzchnie                                 |
|  |  |  |  |  |  |
| niebezpieczeństwo: prąd elektryczny   | niebezpieczeństwo : ryzyko łatwopalności  | ryzyko wybuchu  | uziemienie  | niebezpieczeństwo (użytkownik)  | niebezpieczeństwo o poważnych obrażeniach ciała                                     |

### ZAGROŻENIA SPOWODOWANIE WYSOKIM CIŚNIENIEM



Ze względów bezpieczeństwa na układzie zasilającym silnika pompy należy zainstalować **zawór odcinający dopływ powietrza** w celu odprowadzenia powietrza pozostającego w pompie po odcięciu doprowadzenia sprężonego powietrza. Bez tego środka bezpieczeństwa powietrze pozostałe w silniku może spowodować uruchomienie pompy i poważny wypadek.

Ponadto w układzie podawania materiału powinien być umieszczony **zawór spustowy** umożliwiający opróżnienie układu (po odcięciu powietrza zasilającego silnik i obniżeniu ciśnienia) przed podjęciem jakichkolwiek czynności naprawczych. W czasie czynności naprawczych zawory powinny być zamknięte w celu uniemożliwienia dopływu powietrza i otwarte na układzie materiału malarskiego.

### ZAGROŻENIE WTRYSIEM



Technologia wysokich ciśnień wymaga szczególnych środków bezpieczeństwa, gdyż może być przyczyną groźnych nieszczelności. Występuje bowiem zagrożenie wytryskiem materiału malarskiego na odsłonięte części ciała, który prowadzi do poważnych obrażeń i ryzyka amputacji:

- Wytrysk materiału na skórę lub inne części ciała (oczy, palce...) wymaga natychmiastowej pomocy lekarskiej.
- Pod żadnym pozorem nie wolno kierować strumienia na inną osobę. Nie wolno podejmować prób tłumienia strumienia ciałem (rękami, palcami..) ani szmatami lub temu podobnymi przedmiotami.
- **Bezwzględnie przestrzegać zaleceń dotyczących dekompresji i upuszczania powietrza** przed przystąpieniem do jakichkolwiek operacji czyszczenia, kontroli i konserwacji sprzętu lub czyszczenia dysz pistoletu
- W przypadku pistoletów wyposażonych w system bezpieczeństwa należy blokować spust, gdy pistolet nie jest używany

### NIEBEZPIECZEŃSTWO POŻARU - WYBUCHU - ŁUKU ELEKTRYCZNEGO - ŁADUNKÓW ELEKTROSTATYCZNYCH

Nieprawidłowe uziemienie, niewystarczająca wentylacja, płomień lub iskry mogą spowodować wybuch lub pożar prowadzące do poważnych obrażeń ciała. Aby zapobiegać tym zagrożeniom, zwłaszcza podczas użytkowania pomp, należy obowiązkowo:



- podłączyć do uziemienia wyposażenie, obsługiwane części, pojemniki z produktami i środkami czyszczącymi,
- zapewnić prawidłową wentylację,





- utrzymywać czystość w strefie pracy, bez szmat papierów i rozpuszczalników,
- nie przełączać przełączników elektrycznych w obecności oparów lub podczas demontażu,
- przerwać natychmiast pracę w razie obecności łuków elektrycznych,
- przechowywać wszystkie płyny poza strefą pracy,
- używać produktów, których temperatura zapłonu jest jak najwyższa, aby zapobiec ryzyku tworzenia się łatwopalnych gazów lub oparów (patrz karty charakterystyki produktów),
- wyposażyć beczki w pokrywy w celu ograniczenia emisji gazów i oparów w komorze.

### ZAGROŻENIA ZWIĄZANE Z PRODUKTAMI TOKSYCZNYMI



Toksyczne opary lub produkty mogą powodować poważne obrażenia ciała w wyniku ich kontaktu z ciałem, oczami, kontaktem podskórnym oraz w wyniku ich spożycia lub wdychania. Należy obowiązkowo:



- sprawdzić rodzaj używanego produktu i zapoznać się z zagrożeniami jakie stwarza,
- przechowywać używane produkty w odpowiednim miejscu,
- przechowywać używany produkt w pojemnikach przeznaczonych do tego celu,
- usuwać produkty zgodnie z przepisami obowiązującymi w kraju, w którym wyposażenie jest użytkowane,
- zakładać dostosowane do tego użytku ubrania i wyposażenie ochronne,
- zakładać okulary ochronne, ochronniki słuchu, rękawice, obuwie ochronne, kombinezony i maski chroniące drogi oddechowe.

(Patrz rozdział „Ochrona indywidualna” w instrukcji doboru SAMES KREMLIN).

### **UWAGA!**



Zabrania się używania rozpuszczalników na bazie węglowodorów halogenowych oraz produktów zawierających te rozpuszczalniki w obecności **aluminium** lub **cynku**. Nieprzestrzeganie tych zaleceń powoduje narażenie użytkownika na ryzyko eksplozji prowadzących do poważnych lub śmiertelnych obrażeń ciała.



## ZALECENIA DOTYCZĄCE WYPOSAŻENIA

**Oslony (pokrywa silnika, osłona sprzęgła, obudowy,...) zostały zamontowane w celu zapewnienia bezpieczeństwa użytkownika. Producent nie ponosi odpowiedzialności w przypadku obrażeń ciała oraz usterek i / lub uszkodzeń wyposażenia spowodowanych zniszczeniem, zanieczyszczeniem lub całkowitym lub częściowym demontażem tych osłon.**



### **POMPA**

Należy obowiązkowo zapoznać się z informacjami dotyczącymi zgodności silników i pomp przed ich zmontowaniem oraz z informacjami dotyczącymi specjalnych zaleceń bezpieczeństwa. Te instrukcje zostały zamieszczone w instrukcjach obsługi pomp.

Silnik pneumatyczny jest przeznaczony do podłączenia do jednej pompy. Nigdy nie należy modyfikować systemu podłączeniowego. Ręce należy utrzymywać z dala do elementów ruchomych. Części ruchome należy utrzymywać w czystości. Przed każdym uruchomieniem lub użyciem motopompy, należy uważnie przeczytać PROCEDURĘ DEKOMPRESJI. Sprawdzić prawidłowe działanie zaworów rozprężnych i odpowietrzających.

### **PRZEWODY**

- Przewody należy umieścić z dala od strefy poruszania się, części w ruchu i stref gorących.
- Nigdy nie poddawać przewodów elastycznych produktu działaniu temperatury przekraczającej 60°C lub niższej niż 0°C.
- Nie używać przewodów elastycznych do ciągnięcia lub przemieszczania wyposażenia.
- Dokręcić wszystkie złącza oraz przewody i łączniki przed uruchomieniem wyposażenia.
- Sprawdzać regularnie przewody elastyczne, wymieniać je w razie uszkodzenia
- Nigdy nie należy przekraczać maksymalnego ciśnienia roboczego podanego na wężu (PMS)

## WYKORZYSTYWANE PRODUKTY

Biorąc pod uwagę różnorodność produktów wykorzystywanych przez użytkowników i brak możliwości ujęcia wszystkich właściwości substancji chemicznych, ich wzajemnego oddziaływania oraz zmian w czasie, firma SAMES KREMLIN nie ponosi odpowiedzialności:

- za niezgodność materiałów wchodzących w kontakt z substancjami,
- za zagrożenia dla personelu i środowiska,
- zużycie, niedostosowanie, wadliwe działanie sprzętu lub instalacji, a także jakość gotowego produktu.

Użytkownik musi zidentyfikować i zapobiegać potencjalnym zagrożeniom związanym z użytkowaniem produktami, takimi jak opary toksyczne, pożary lub wybuchy. Użytkownik musi ocenić zagrożenia związane z reakcją natychmiastową lub spowodowaną powtarzającym się narażeniem personelu.

Firma SAMES KREMLIN nie ponosi żadnej odpowiedzialności w przypadku obrażeń ciała lub urazów psychicznych lub powstania bezpośrednich lub pośrednich szkód w wyposażeniu spowodowanych użytkowaniem substancji chemicznych.

## 2. TRANSPORT

### Sprawdzić masę i wymiary wyposażenia (👉 patrz punkt „Dane techniczne” w instrukcji obsługi)

Jeżeli masa lub wymiary wyposażenia są duże, wyposażenie należy transportować za pomocą odpowiednich środków. Transport musi zapewnić wyspecjalizowany personel, na płaskiej i wolnej powierzchni, aby zapobiec wszelkiemu ryzyku przechylenia i zgniecenia osób trzecich.

Środek ciężkości nie zawsze znajduje się w środkowej części maszyny, należy wykonać ręczną próbę stabilności po uniesieniu zespołu na maksymalną wysokość 10 cm.

Manipulacja zespołem (np.: pompa na podnośniku) odbywa się za pomocą wózka do palet umieszczonego pod spodem ramy.



**Uwaga: Każdy silnik pompy jest wyposażony w uchwyt do transportu. Uchwyt ten jest przeznaczony do podnoszenia pompy i nie wolno go używać do obsługi całego zestawu.**

## 3. PRZECHOWYWANIE

Przechowywanie przed instalacją:

- Temperatura otoczenia do przechowywania: 0 / +50°C.
- Zabezpieczyć całość przed pyłem, naciekaniem wody, wilgocią i uderzeniami.

Przechowywanie po instalacji:

- Temperatura działania: +15 / +35°C.
- Zabezpieczyć całość przed pyłem, naciekaniem wody, wilgocią i uderzeniami.

## 4. OTOCZENIE NA MIEJSCU

Wyposażenie instalowane na ziemi, musi być umieszczone na poziomej, stabilnej i płaskiej powierzchni (np.: posadzka betonowa).

Nieruchome urządzenia muszą być przymocowane do podłoża odpowiednimi łącznikami ( śrubami, kotwami, ...), aby zapewnić ich stabilność podczas użytkowania.



**Aby zapobiegać zagrożeniom związanym z obecnością ładunków elektrostatycznych, wyposażenie i podzespoły należy podłączyć do uziemienia.**

- **W przypadku wyposażenia do pompowania** (pompy, podnośniki, ramy...), do wyposażenia jest umocowany przewód o przekroju 2,5 mm. Należy użyć tego przewodu do podłączenia wyposażenia do „uziemienia” ogólnego. W przypadku otoczenia charakteryzującego się trudnymi warunkami eksploatacji (niewystarczające zabezpieczenie mechaniczne przewodu uziemienia, wibracje, wyposażenie ruchome...), w którym istnieje prawdopodobieństwo uszkodzenia podłączenia do uziemienia, użytkownik musi wymienić dostarczony przewód 2,5 mm na dostosowany do warunków otoczenia (przewód o większym przekroju, taśma uziemiająca, mocowanie z końcówką oczkową...).
- Zlecić sprawdzenie ciągłości uziemienia wykwalifikowanemu elektrykowi. Jeżeli ciągłość uziemienia nie jest zagwarantowana, należy sprawdzić styk, przewód i punkt uziemienia. Nigdy nie uruchamiać wyposażenia przed rozwiązaniem tego problemu.
- **Pistolet** musi być „uziemiony” za pomocą przewodu elastycznego powietrza lub przewodu elastycznego produktu. W przypadku rozpylania za pomocą pistoletu wyposażonego w zbiornik, przewód elastyczny powietrza musi zapewniać przewodzenie.
- **Wyposażenie do malowania** musi być również „uziemione” za pomocą zacisków wyposażonych w kable lub jeżeli jest podwieszane, za pomocą haków, które muszą być stale utrzymywane w czystości.

**Wszystkie przedmioty umieszczone w strefie pracy muszą być również uziemione.**



- **Nie przechowywać** w strefie pracy większych ilości produktów łatwopalnych niż to konieczne.
- Te produkty muszą być przechowywane w **homologowanych pojemnikach** z uziemieniem.
- Używać wyłącznie **wiader metalowych** z uziemieniem do przechowywania rozpuszczalników wykorzystywanych do płukania.
- **Opakowania z kartonu i papieru są zabronione.** Są bardzo złymi przewodnikami, a nawet izolatorami.

## 5. OZNAKOWANIE WYPOSAŻENIA



Każde urządzenie posiada oznakowanie zawierające nazwę producenta, nr katalogowy urządzenia i ważne informacje dotyczące eksploatacji urządzenia (ciśnienie powietrza, moc elektryczna...) i czasami piktogram pokazany obok.

Urządzenie zostało zaprojektowane i wyprodukowane przy użyciu wysokiej jakości materiałów i komponentów, które można poddać recyklingowi i ponownie wykorzystać.

Dyrektywa europejska 2012/19 / UE ma zastosowanie do wszystkich urządzeń oznaczonych tym logo (przekreślony kosz). Dowiedz się o systemach zbiórki dostępnych dla urządzeń elektrycznych i elektronicznych.

Przestrzegaj zasad obowiązujących w twojej okolicy i nie wyrzucaj starych urządzeń razem z odpadami komunalnymi. Właściwa likwidacja tego starego urządzenia pomoże zapobiegać negatywnym skutkom dla środowiska i zdrowia ludzkiego.

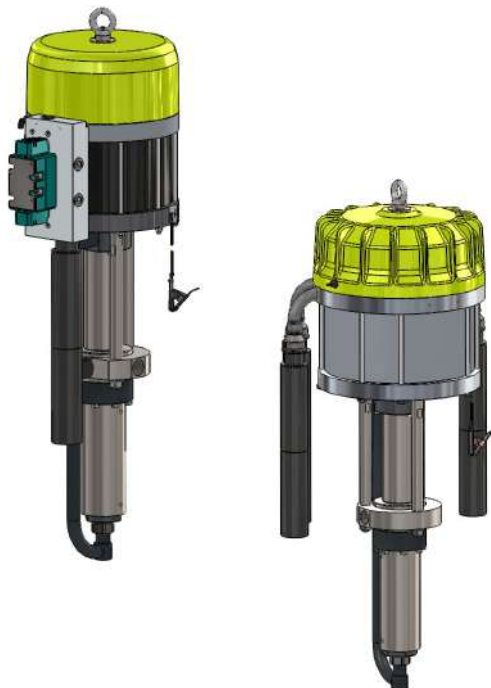

## POMPY AIRLESS FLOWMAX®

**40F260**

**65F260**

***Demontaż / Montaż***

### TŁUMACZENIE ORIGINALNEJ DOKUMENTACJI

***WAŻNE : Przed montażem i uruchomieniem należy przeczytać i dokładnie zrozumieć wszystkie dokumenty związane z tym sprzętem (tylko do użytku profesjonalnego).***

OBRAZY I RYSUNKI NIE SĄ OBJĘTE UMOWĄ. ZASTRZEGAMY SOBIE PRAWO DO ZMIAN BEZ WCZEŚNIEJSZEGO POWIADOMIENIA.

**SAMES KREMLIN SAS**  
13, chemin de Malacher  
38 240 - MEYLAN - France  
☎ : 33 (0)4 76 41 60 60  
**[www.sames-kremlin.com](http://www.sames-kremlin.com)**

**OSTRZEŻENIE :**

Przed przystąpieniem do pracy przy pompie odetnij zaworem ciśnienie sprężonego powietrza i uwolnij ciśnienie z układu.

**Pompa jest produkowana zgodnie z dyrektywą ATEX i nie można jej modyfikować. SAMES KREMLIN nie ponosi odpowiedzialności za uchybienia i nieprzestrzeganie tej instrukcji przez użytkownika.**

- **WYMIANA SILNIKA HYDRAULICZNEGO LUB SILNIKA PNEUMATYCZNEGO (PATRZ DOK: 573.407.050 & 573.410.050)**

**Ostony (pokrywa silnika, osłony sprzęgające, złącza, ...) zostały zaprojektowane w celu bezpiecznego użytkowania sprzętu. Producent nie ponosi odpowiedzialności za obrażenia ciała lub awarie lub uszkodzenia mienia spowodowane zniszczeniem, zacięciem lub częściowym lub całkowitym usunięciem osłon.**

Aby wymienić jakiś element pompy :

- Zdemontuj cały osprzęt pompy jeśli to konieczne (ssak, filtr).
- Odłóż pompę na warsztat jeśli to konieczne (Pompa jest podtrzymywana obejmą mocującą).

Część hydrauliczna pompy składa się z dwóch podzespołów :

- część górna (zespół mieszka : A)

- część dolna (podzespół hydrauliczny: B)

Podzespół ten wymaga częstszego serwisowania niż podzespół A.

**Przed demontażem podzespołu B lub B należy uprzednio zdjąć przyłącze (41). Czyli :**

- Odkręć nakrętkę (38) i śruby (43 & 45),
- Zdejmij przyłącze (41).

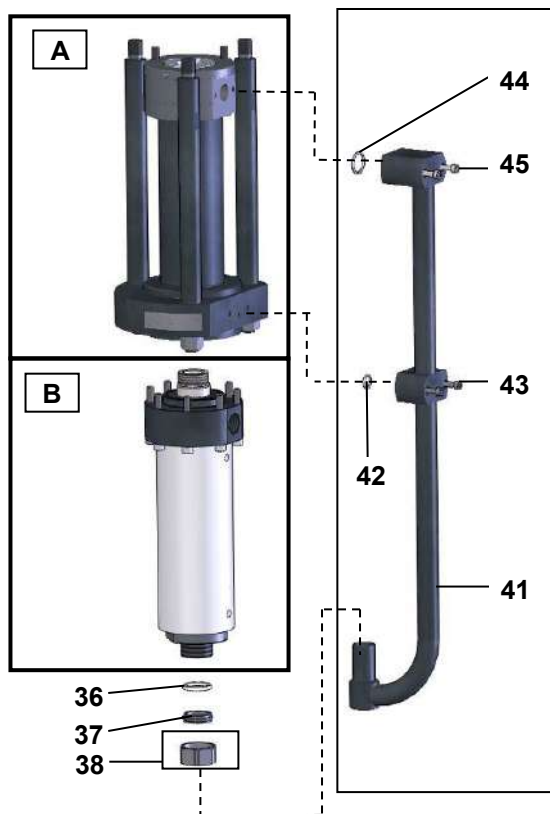



## DEMONTAŻ / PONOWNY MONTAŻ CZĘŚCI HYDRAULICZNEJ

Oslony (pokrywa silnika, osłony sprzęgające, złącza, ...) zostały zaprojektowane w celu bezpiecznego użytkowania sprzętu.

Producent nie ponosi odpowiedzialności za obrażenia ciała lub awarie lub uszkodzenia mienia spowodowane zniszczeniem, zaciemieniem lub częściowym lub całkowitym usunięciem osłon.

### DEMONTAŻ / MONTAŻ PODZESPOŁU HYDRAULICZNEGO (B)

**UWAGA:** Zawór ssący, cylinder, zawór wydechowy i górne uszczelnienie GT można zdemontować i wymienić bez potrzeby oddzielenia podzespołu (B) od podzespołu (A).

#### ■ ZAWOR SSĄCY (30)

##### Demontaż

Odkręć zawór ssący (30).

*Uwaga:* Jeśli cylinder (21) nie daje się odłączyć od zaworu ssawnego - odkręć je w całości; następnie trzymając cylinder (21) wypchnij go poprzez umieszczenie pręta w specjalnych otworach do tego celu.

Kulka (32) jest zabezpieczona w zaworze (31) za pomocą zapinki (33).

Wyczyść element odpowiednim do tego celu rozpuszczalnikiem.

##### Montaż

Włóż kulkę (32) i zapinkę (33) w obudowie zaworu (31).

Wymień uszczelnienie (13). Użyj smaru.

⚠ Posmaruj gwinty w obudowie zaworu.

Zamontuj zespół zaworu (30) w cylindrze (21).

#### ■ CYLINDER (21)

Aby uprościć demontaż, w cylindrze na jego końcach jest otwór (21).

W zależności od tego który element jest odkręcony jako pierwszy wprowadź pręt w jeden z otworów aby odkręcić drugi element.

W czasie ponownego montażu upewnij się że dwie uszczelki (13) są obecne. Posmaruj je.

⚠ Posmaruj wewnątrz cylindra (smar typ A1) i gwintowania aby zapobiec uszkodzeniu uszczelnienia ruchomego (Smar typ A2) (Patrz rozdział: instrukcja montażu §).

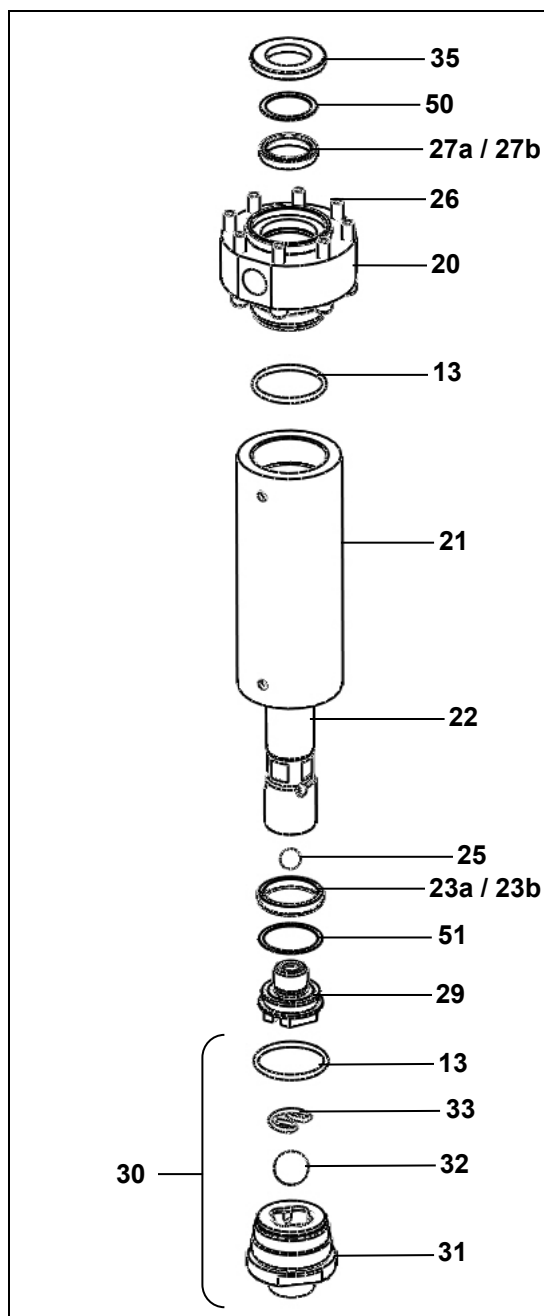

▪ **ZAWÓR WYDECHOWY (29) I USZCZELNIENIE RUCHOME (23A/23B) ZAWÓR WYDECHOWY (29)**

**Demontaż**

Odkręć cylinder (21) i pociągnij go w dół.

Odkręć zawór wydechowy (29) kluczem płaskim n° 46 przytrzymując tłok (22).

Wymij kulkę (28), podkładkę (6c) i uszczelnienie ruchome (23a/23b).

Wytrzyj elementy.

**Złożenie**

Założ nowe uszczelnienie (23a/23b). Nasmaruj.

➤ **Uważaj by nie założyć uszczelnienia (23a/23b) ‘do góry nogami’**

Włóż kulkę (25) do zaworu wydechowego (29).

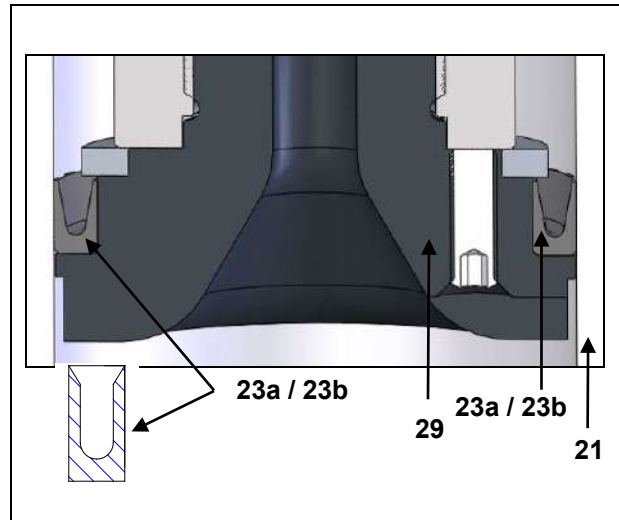

⚠ Posmaruj gwinty zaworu wydechowego (smar typ A2).

Dokręć całość do dolnej części tłoka (22).

**DEMONTAŻ / MONTAŻ PODZESPOŁU SSAWNEGO MIESZKA (A)**

*Demontaż uszczelnienia górnego i mieszka wymaga rozdzielania podzespołu hydraulicznego (B) od podzespołu ssawnego (A).*

**PROCEDURA ROZDZIELANIA**

Zdejmij cylinder (21). Będzie widoczny tłok części hydraulicznej (22).

➤ Trzeba odwrócić tłok do dołu. ⚠ podłączyć sprężone powietrze zmienić ciśnienie (z 0.2 na 0.5 bar / z 2.9 na 7.2 psi) na silniku pneumatycznym aby wymusić wypchnięcie tłoka (22) na dół sprężonym powietrzem. Gdy tłok znajdzie się w najniższym położeniu zatrzymaj go tam zanim zacznie swój ruch w górę zakręcając powietrze.

Odkręć 3 nakrętki (11), zdejmij podkładki (12).

Pociągnij kołnierz (1) w dół, zobaczysz brzeg (6).

*Uwaga: Cylinder (2) musi być zmontowany z łożyskiem ssawnym (3).*

Odkręć lekko 3 śruby (9) aby uzyskać luz na mieszku (5).

Odkręć element (6) (narzędzie: 41 mm / 1.6" nasadka).

*Uwaga :Aby ułatwić sobie demontaż można usunąć jeden z trzech prętów monażowych (7).*

⚠ **Uwaga : element (6) musi być widoczny.**

Za pomocą dwóch kluczy oddziel tłok (22) od sworznia korzystając ze spłaszczeń na klucz na sworzniu (40M) i podstawie tłoka.

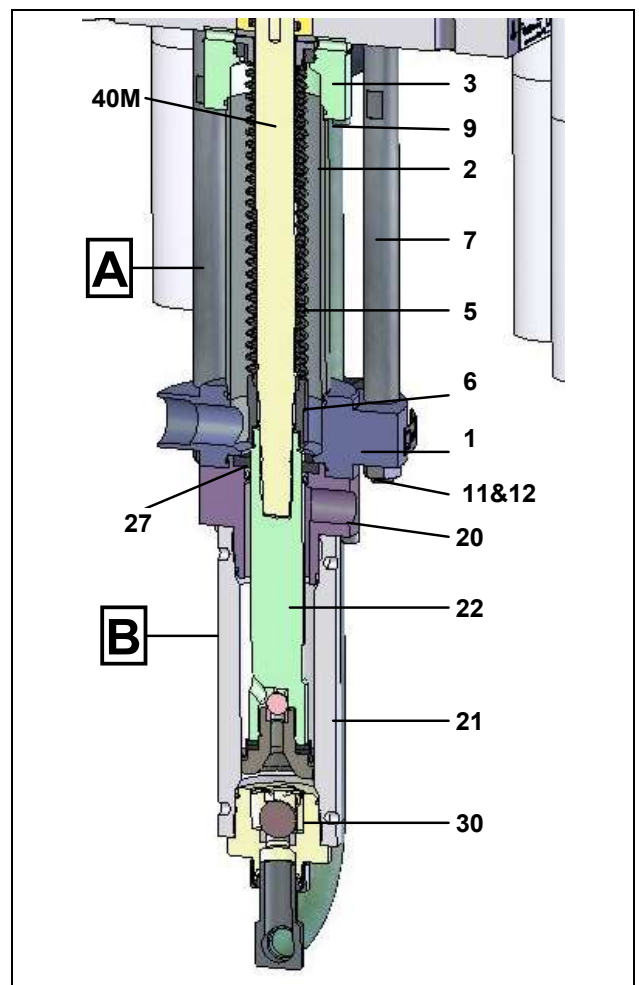

## PROCEDURA SPRZĘGANIA

**!** Wymień uszczelnienia (8 & 24) i nasmaruj je.  
Oczyść gwint sworznia (40M) i gwint na tłoku (22) pompy.  
Wymuś ruch sworznia tłoka w dół (patrz poprzedni rozdział).

**!** Użyj słabego kleju typu (Loctite 222) na gwint sworznia.  
Umieść kołnierz sekcji hydraulicznej i zespół tłoka.  
Dokręć sworznie silnika do części hydraulicznej.

**!** Nałóż niewielką ilość słabego kleju typu Loctite 5772 na gwint tłoka.

➤ **Pociągnij element (6) ku dołowi następnie dokręć go do sekcji hydraulicznej tłoka (22).** (narzędzie : 41 mm / 1.6" wrench).

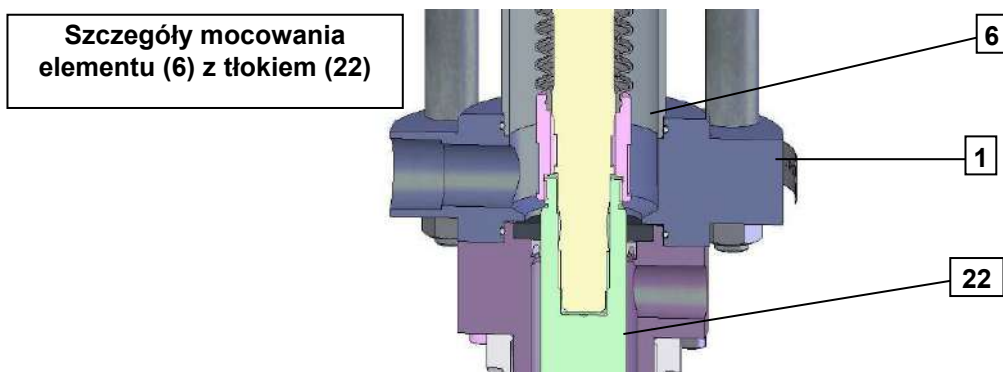

Założ pręt łączący (7) jeśli był odkręcany.

Zamocuj kołnierz ssawny (1).

Dokręć 3 śruby (9).

Włóż 3 podkładki i dokręć nakrętki (11).

Zmontuj dolną część pompy (cylinder, zawór ssawny, wałek,...) w odwrotnej kolejności niż procedura montażu wyjaśniona wcześniej.

### ▪ **USZCZELNIENIE GÓRNE (27A/27B)**

#### **Demontaż**

odkręć 8 śrub (26)

Oddziel podzespół hydrauliczny (A) od podzespołu ssawnego (B)

Zdejmij pierścień górny (35).

Zdejmij uszczelnienie GT (27a/27b) poprzez pociągnięcie kołnierza wydechowego (20) w dół.

Zdejmij o-ringi (8 & 24) które są na kołnierzu ssawnym.

#### **Montaż**

**!** Włóż uszczelnienie (27a/27b) kołnierza wydechowego (20) po wcześniejszym przesmarowaniu ich.

➤ **Przestrzegaj sposobu zakładania uszczelki (27a/27b).**

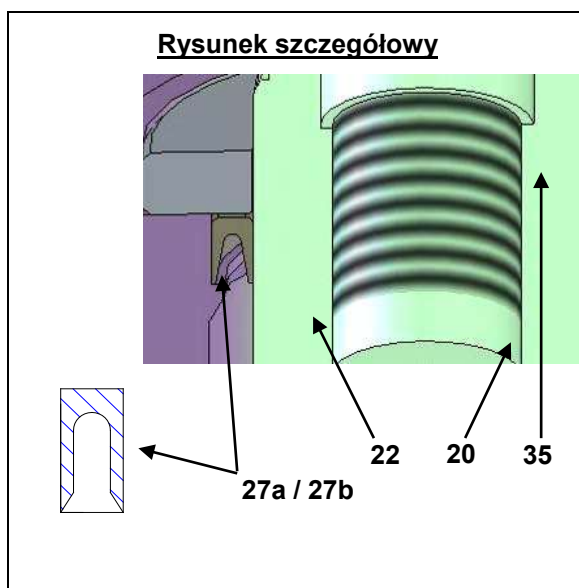

Na górną część tłoka (22) nasadź „prowadnicę”: stożkowy detal z teflonu (patrz rysunek).

 Nasmaruj prowadnicę.

Wśliżnij prowadnicę do kołnierza wydechowego (20), z dołu do góry.

Przesuń uszczelnienie GT przez całość (prowadnica zapobiega uszkodzeniu uszczelnienia przy montażu).

Wyjmij prowadnicę kiedy wyjdzie ponad kołnierz (20).

Zamocuj górny pierścień (35).

Zmień uszczelnienie (8) i dokręć 8 śrub (26)

Połącz podzespół hydrauliczny (B) z podzespołem ssawnym (A).



## ■ MIESZEK

Czynność tę należy wykonać po rozdzieleniu sekcji hydraulicznej na część dolną i górną i po demontażu uszczelnienia górnego. Przygotuj podzespół który składa się kołnierza wydechu sekcji hydraulicznej kontynuując procedurę zakładania uszczelnienia górnego (27a/27b).

### **Demontaż**

Zdemontuj łożysko (3) z cylindra (2).

Odłącz łożysko ssawne (3) od silnika odkręcając śruby (9).

Wypchnij, następnie odłóż na bok mocowanie mieszka.

Zdejmij kołnierz mieszka (4) aby zdjąć górną część mieszka.

Zdemontuj element (6) (obejmę).

## Montaż

Aby przygotować montaż obejmy mieszka należy:

- Zamontować nowy mieszek (5) do kołnierza (4).
- Wymień uszczelnienie (13).

 Nasmaruj uszczelnienie (13) i kołnierz (4) (smar typu A1).

- włóż całość do łożyska (3).
- podczas instalacji mieszka wepchnij go dokładnie do obejmy (6).
- zamocuj górny kołnierz mieszka (14).

Wsuń obejmę mieszka na wałek silnika powietrznego.

Ustaw go odpowiednio i przykręć go do korpusu silnika trzema śrubami (9).

**Uwaga :Aby ułatwić montaż można zdemontować jeden z trzech wałków pompy (7).**

Połącz podzespół hydrauliczny (B) z podzespołem ssawnym (A).

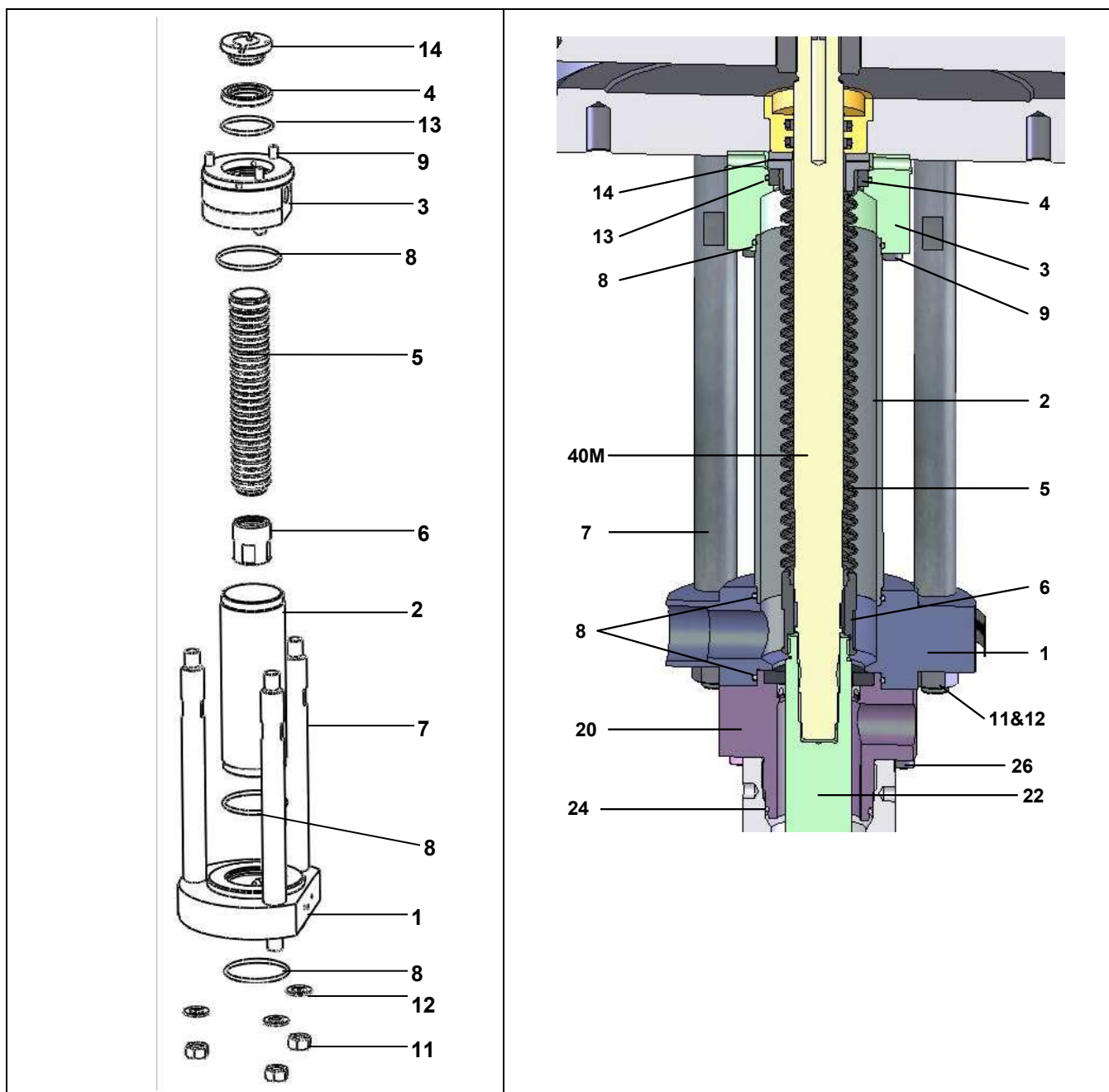

## SILNIK

### ▪ PRZERZUTNIK (PATRZ: DOK. 573.087.040)

**Urządzenia zabezpieczające (osłona silnika pneumatycznego, osłony sprzęgieł, obudowy, ...) zostały zaprojektowane w celu bezpiecznego użytkowania urządzenia. Producent nie ponosi odpowiedzialności za fizyczne urazy lub awarie i/lub uszkodzenia mieniaspowodowane całkowitym lub częściowym usunięciem urządzeń zabezpieczających**

Zdemontuj pokrywę silnika (6 lub 31) odkręcając nakrętkę (4 lub 33).

Odłącz jarzmo (14 or 27) od dźwigni przerzutnika (9 or 10).

Zdemontuj przerzutnik odkręcając śruby (11 lub 28).

Zmontuj nowy przerzutnik w sposób odwrotny do demontażu.

- ⊕ **UWAGA : Liczba spiral musi być równomiernie rozłożona na każdej części mocującej, aby uzyskać powyższy wymiar.**

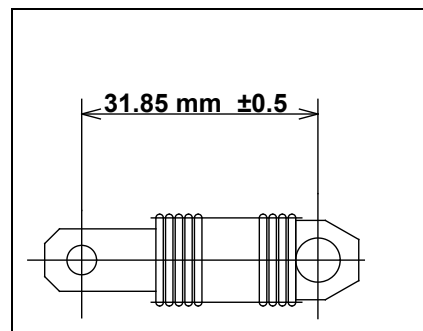

**Przed każdym ponownym montażem:**

- **Umyj części benzyną lakową lub stosownym rozpuszczalnikiem myjącym.**
- **Założ nowe (jeśli to konieczne) uszczelki posmarowane smarem PTFE.**
- **Tłok i cylinder muszą być nasmarowane aby nie uszkodzić uszczelki podczas montażu.**
- **Wymień części na nowe jeśli stare części będą zużyte.**

### ▪ STOPNIE ZUŻYCIA

Części w kontakcie z farbą wcześniej czy później zużywają się. Zależy to oczywiście od tego jak mocno eksploatowana jest pompa i jak agresywna jest używana farba.

Przy normalnej eksploatacji i dbaniu o sprzęt używając standardowej farby bez środków abrazyjnych ani agresywnych chemicznie przeciętną żywotność szacuje się na:

- **1 milion cykli do wymiany uszczelnień.**
- **10 milionów cykli do wymiany mieszka.**



# INSTRUKCJA MONTAŻU

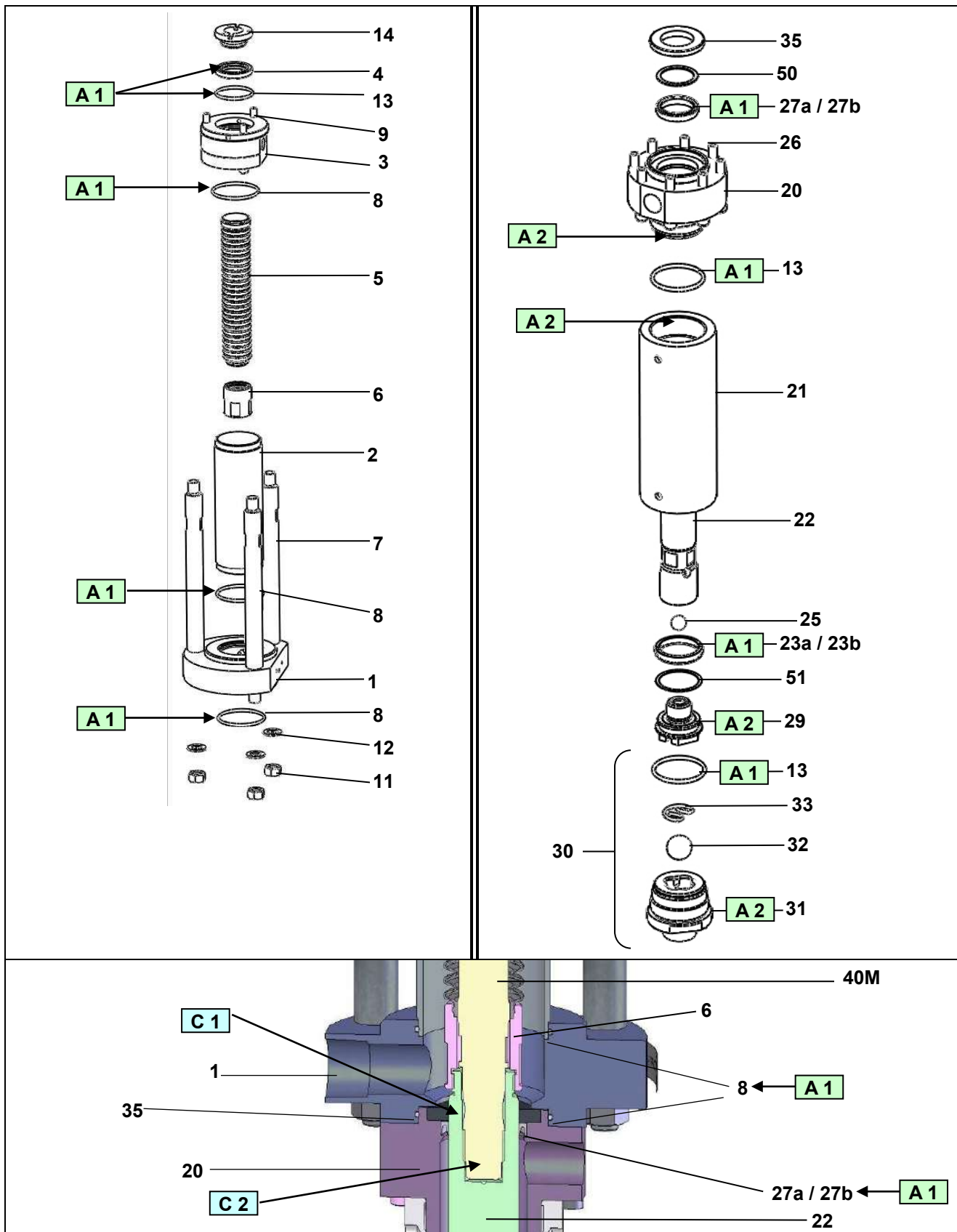

| <b>Index</b> | <b>Instrukcja</b>                       | <b>Opis</b>                                 | <b>Numer części</b> |
|--------------|---|---|---------------------|
| <b>A 1</b>   | Smar PTFE                               | Smar 'TECHNILUB'<br>(10 ml / 0.0026 US gal) | 560.440.101         |
| <b>A 2</b>   | Smar przeciwzatarciowy                  | Grease box (450 g / 0.99 lb)                | 560.420.005         |
| <b>C 1</b>   | Anaerobowy klej do rur średniej<br>mocy | Loctite 5772 (50 ml / 0.013 US gal)         | 554.180.015         |
| <b>C 2</b>   | Anaerobowy klej słaby                   | Loctite 222 (50 ml / 0.013 US gal)          | 554.180.010         |

Dok. 573.407.050-PL

Data: 05/08/22

Zastępuje: 30/11/18

Modyfikacje :  
Nr. 16

Lista części zamiennych

## FLOWMAX® AIRLESS PUMPA, model 65F260

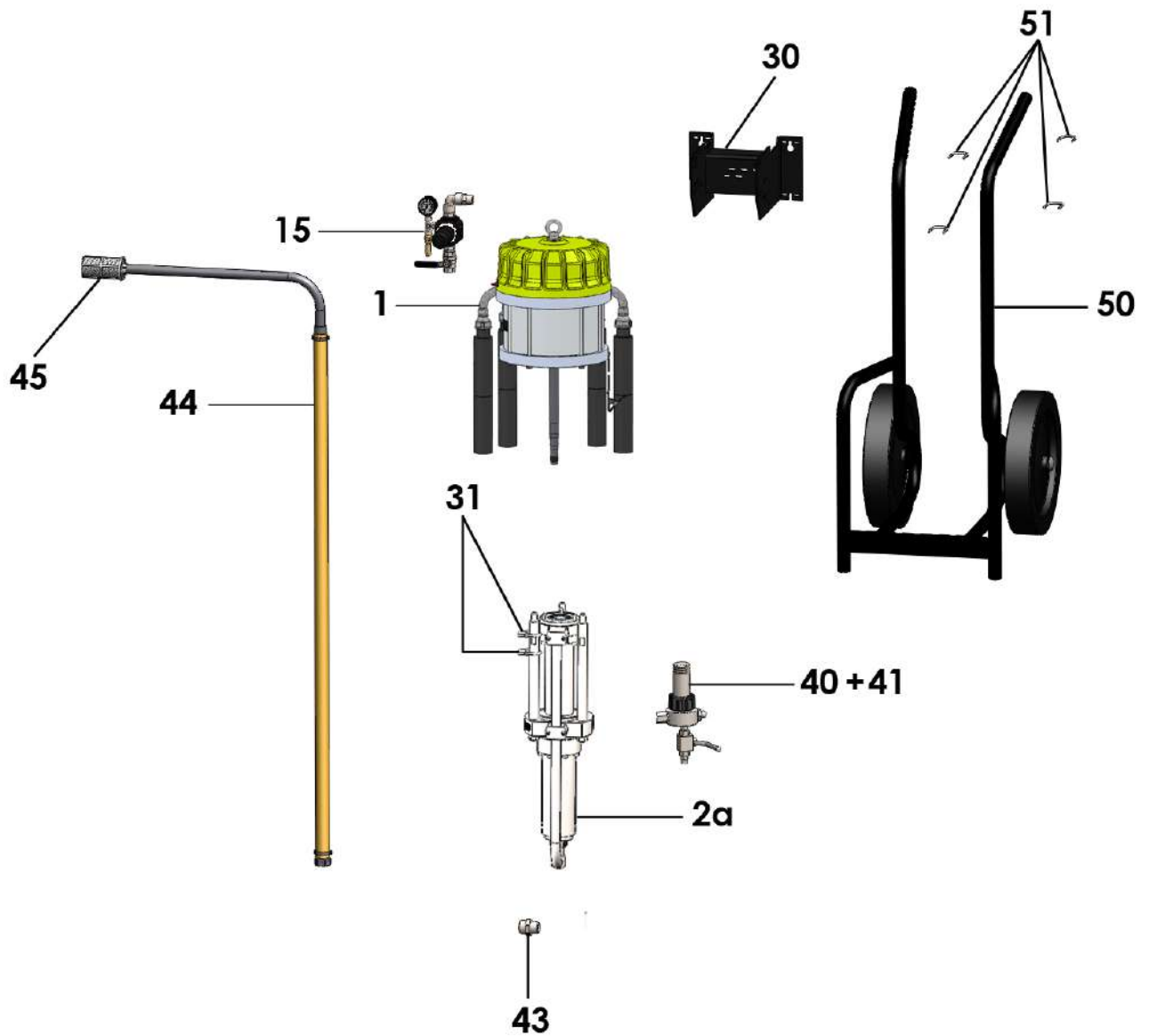

**POMPA NAŚCIENNA,  
model 65F260  
z rurą ssącą i filtrem**

**#  
151.881.600**

| Nr  | #           | Opis   | Ilość |
|-----|-------------|--|-------|
| -   | NS          | Pompa naścienna  | 1     |
| *1  | 146 254 000 | ▪ Silnik powietrzy,<br>model 8000.4_2 (patrz<br>dok. 573.408.050)                      | 1     |
| *2a | NS          | ▪ Sekcja hydrauliczna,<br>model F260 (stal<br>nierdzewna) (patrz: Doc.<br>573.409.050) | 1     |
| 15  | -           | Komplet zaworowy<br>zasilania powietrzem<br>(patrz strona: 5)                          | 1     |
| 30  | 051 341 206 | Stelarz pompy  | 1     |
| 31  | NS          | Sruba U-bolt z<br>podkładkami i nakrętkami   | 3     |
| 40  | 155 581 400 | Filtr, model 3/4<br>wyposażony (patrz Doc.<br>573.327.050)                             | 1     |
| *41 | 000 161 112 | ▪ Filtr wsad n° 12 (280 µ)   | 1     |
| 43  | 050 102 449 | Złączka, model męsko<br>męska, 1" - 38 x 150 (stal<br>nierdzewna)                      | 1     |
| 44  | 049 597 100 | Ssak (stal nierdzewna) z<br>sitkiem  | 1     |
| *45 | 149 591 400 | ▪ Sitko z wkładem  | 1     |

**POMPA NA WÓZKU,  
model 65F260**

**#  
151.881.700**

| Nr  | #           | Opis   | Ilość |
|-----|-------------|--|-------|
| -   | 151 881 600 | Pompa naścienna z rurą<br>ssącą i filtrem                  | 1     |
| 50  | 051 231 000 | Wózek  | 1     |
| *51 | 151 730 114 | Zestaw mocujący<br>(2 śruby U,<br>4 podkładki, 4 nakrętki) | 2     |

## Zasilanie sprężonego powietrza (Nr 15)

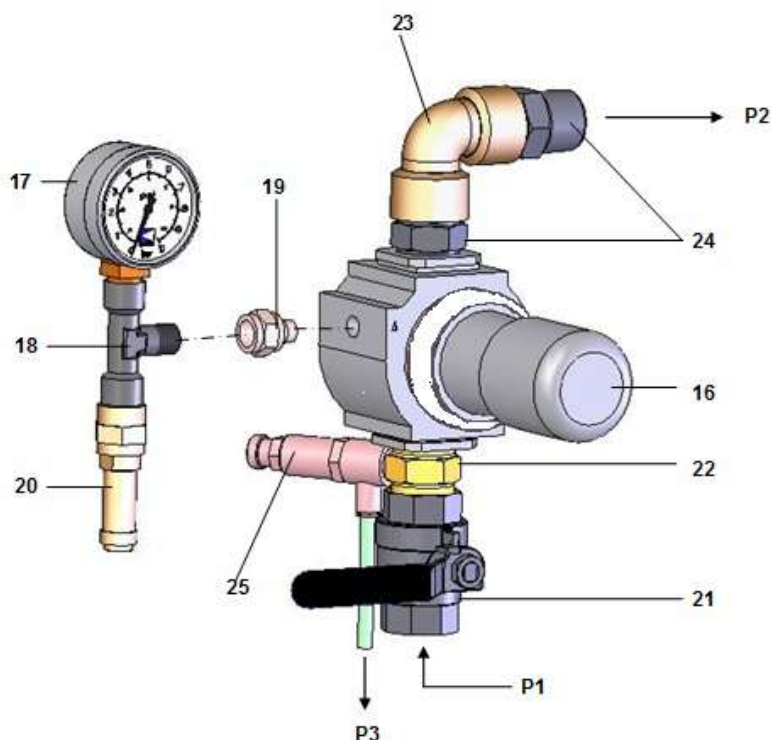

| Nr  | #           | Opis  | Ilość |
|-----|-------------|---|-------|
| *16 | 016 480 000 | Regulator ciśnienia,<br>model 3/4<br>0 - 10 bar / 0 - 145 psi<br>(pokrętło zielone) | 1     |
| *17 | 910 011 402 | Manometr, model 0 - 10<br>bar<br>/ 0 - 145 psi                                      | 1     |
| 18  | 552 441     | Tee, model 1/4"   | 1     |
| 19  | 552 491     | Złączka,<br>model F 1/4" - M 1/8"   | 1     |
| 20  | 903 080 401 | Zawór wydechowy   | 1     |
| 21  | 903 090 208 | Zawór, F 3/4  | 1     |
| 22  | 051 870 151 | Złączka, model męsko<br>męska, 3/4 BSP  | 1     |
| 23  | 552 429     | Kolanko, model FF 3/4"  | 1     |
| 24  | 050 102 215 | Złączka, model męsko<br>męska, 3/4 BSP  | 2     |
| 25  | 903 130 508 | Zawór bezpieczeństwa  | 1     |

\* Gwiazdka oznacza sugestię posiadania części na magazynie.

N S : Oznacza część jednorazową nie podlegającą re-generacji.

## Nastawy

**P1 = 6 bar max. / 87 psi max.**  
(ciśnienie dochodzące)

**P2 = 1 → 5,5 bar / 14.5 → 80 psi**  
(ciśnienie robocze)

**P3 = 4 bar max. / 58 psi max.**  
(ciśnienie sterujące)

Zawór bezpieczeństwa (25) z nastawą fabryczną 4 bar / 58 psi.

### ACCESSORIES



| Nr | #           | Opis       | Ilość |
|----|-------------|------------|-------|
| 53 | 051 881 459 | Prowadnica | 1     |



|  |   |                                       |
|--|---|---------------------------------------|
| <p><b>Dok. 573.408.050-PL</b><br/>                 Data: 19/12/18<br/>                 Zastępuje: 18/08/16</p> | <p><b>Modif. :</b><br/>                 # 044 630 400 → NS<br/>                 (Nr. 9a)<br/>                 + # 144 630 720<br/>                 (Nr. 9b)</p> | <p><b>Lista części zamiennych</b></p> |
|--|---|---------------------------------------|

|   |   |
|---|---|
| <p><b>Silnik powietrzny, model 8000-4_2</b></p> | <p><b>#</b><br/><br/><b>146.254.000</b></p> |
|---|---|

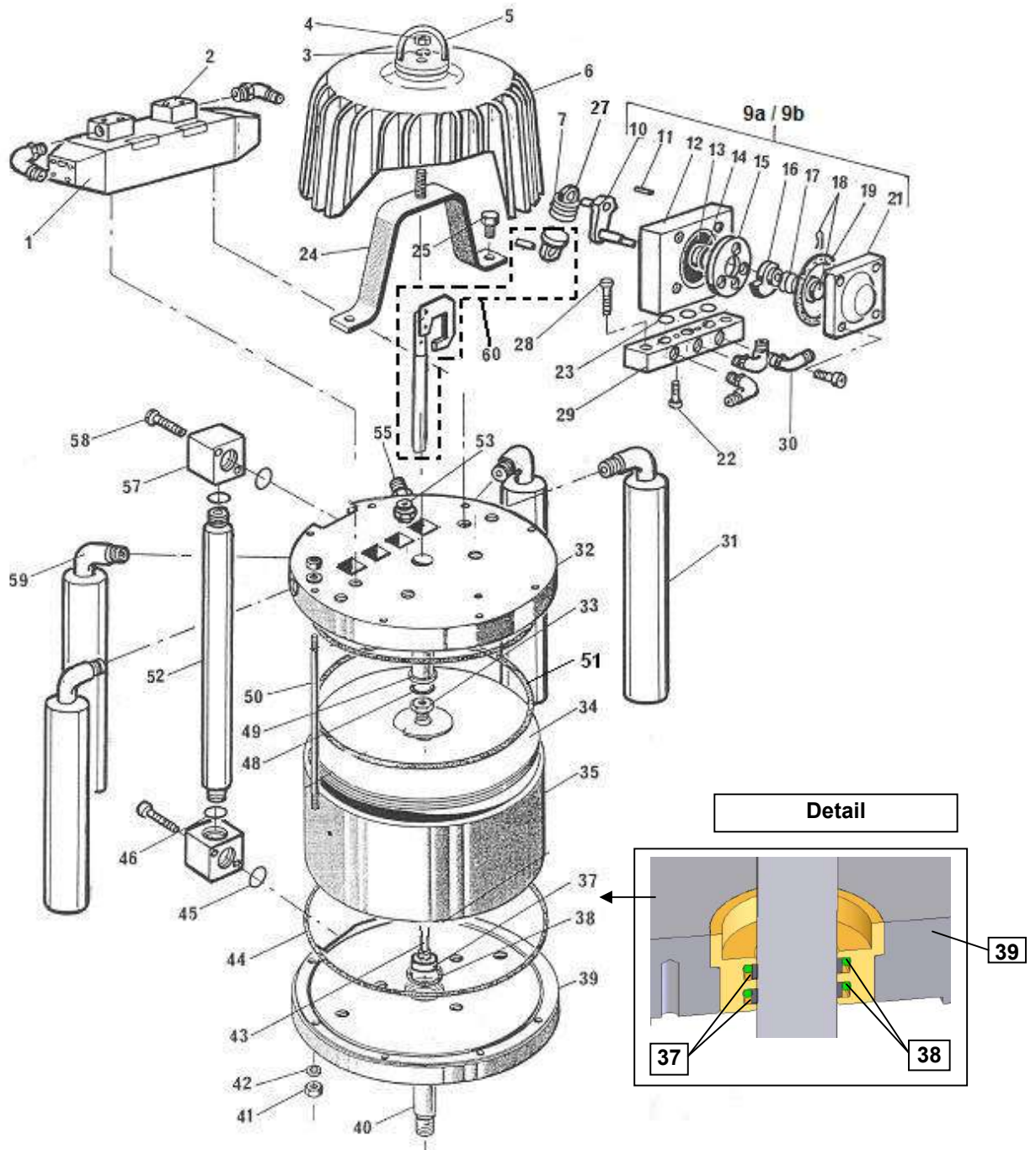

| Nr  | #           | Opis   | Ilość |
|-----|-------------|--|-------|
| 1   | 903 050 483 | Dystrybutor powietrza  | 1     |
| 2   | 046 250 009 | Podstawa dystrybutora  | 2     |
| 3   | NS          | Podkładka wsporcza   | 1     |
| 4   | 953 010 023 | Nakrętka, model HM 12  | 1     |
| 5   | 91 422      | Ucho do podnoszenia  | 1     |
| 6   | NS          | Obudowa  | 1     |
| 7   | 146 199 902 | Sprężyna (x 10)  | 1     |
| 9a  | NS          | Blok odwracający<br>(dotyczy Doc.<br>573.087.040)                            | 1     |
| *9b | 144 630 720 | Prawy blok odwracający z<br>dwoma łożyskami<br>(dotyczy Doc.<br>573.087.040) | 1     |
| 22  | 933 151 277 | Śruba,<br>model CHc M 6x20   | 2     |
| 24  | 046 250 011 | Uchwyt   | 1     |
| 25  | NS          | Śruba,<br>model HM 12 x 30   | 2     |
| 27  | 044 570 131 | Połączenie, żeński   | 1     |
| 28  | 88 044      | Śruba,<br>model HM 8 x 30  | 2     |
| 29  | 046 250 008 | Podstawa, blok przerzut-<br>nika   | 1     |
| 30  | 905 120 902 | Kolanko, model M 1/8<br>BSP - T 4x6  | 5     |
| 31  | 046 250 015 | Tłumik   | 4     |
| 32  | NS          | Górny wspornik   | 1     |
| 33  | 046 144 907 | Nakrętka   | 1     |
| 34  | 046 258 010 | Tłoczyisko z pierścieniem  | 1     |
| 35  | 046 258 002 | Cylinder   | 1     |
| 37  | 046 280 106 | Uszczelka okrągła<br>(x 2)   | 2     |
| 38  | 909 420 114 | O-Ring   | 2     |
| 39  | NS          | Dolny wspornik z pro-<br>wadnicą tulei                                       | 1     |
| 40  | NS          | Pręt łączący   | 1     |
| 41  | 953 010 021 | Nakrętka, model HM 10  | 16    |
| 42  | 963 040 021 | Podkładka, model MN 10   | 8     |
| 43  | 046 258 007 | Prowadzenie drążka   | 1     |
| 44  | NS          | Uszczelka, cylinder  | 2     |
| 45  | 909 130 521 | O-ring, model R 19   | 2     |
| 46  | 909 420 225 | Uszczelka  | 2     |
| 48  | 144 579 923 | O-ring,<br>model R 8 bis (x 10)  | 1     |

| Nr | #           | Opis   | Ilość |
|----|-------------|--|-------|
| 49 | 046 258 006 | Prowadnica tulei (górný wspornik)                            | 1     |
| 50 | NS          | Szpilka, silnik powietrzny                                   | 8     |
| 51 | NS          | O-Ring, model R 81   | 1     |
| 52 | NS          | Rura łącząca   | 1     |
| 53 | 903 130 508 | Złącze, regulator ciśnienia                                  | 1     |
| 55 | 905 120 905 | Kolanko, model M 1/4 BSP<br>- przewód 4 x 6                  | 1     |
| 57 | NS          | Flansa   | 2     |
| 58 | 933 151 497 | Śruba, model CHc M 6 x 40                                    | 4     |
| 59 | NS          | Kolanko, model GF 1 - MF 3/4"                                | 4     |
| -  | NS          | Nypel  | 4     |
| 60 | 044 570 900 | Drażek zmiany kierunku obrotów                               | 1     |
| -  | 901 180 024 | Przewód uziemiający (5 m / 197" długość) z podkładką i śrubą | 1     |
| -  | NS          | Złączka powietrzna   | 1     |
| -  | NS          | Wężyk 4x6 / 5/32" x 1/4"                                     | 1m    |
| -  | 905 120 903 | Trójnik  | 1     |
| -  | NS          | Korek  | 1     |
| -  | NS          | Śruba, model HM 4x20   | 4     |
| -  | NS          | Podkładka, model AZ 6  | 1     |
| -  | 934 011 196 | Śruba, model HM 6x16   | 1     |

| Nr | #           | Opis   | Ilość |
|----|-------------|--|-------|
| *  | 146 258 991 | Zestaw uszczelnień(silnika powietrznego)<br>(ind. 7, 37(x2), 38(x2), 44(x2), 45(x2), 46(x2), 48, 51 + zestaw uszczelnień (bloku przerzutnika)) | 1     |
| *  | 146 258 996 | Zestaw naprawczy (Zestaw uszczelnień # 146.258.991 + ind. 2, 4, 7, 8, 13 bloku przerzutnika)   | 1     |

\* Gwiazdka oznacza konieczność posiadania w magazynie.

N S : Oznacza że części nie nadają się do regeneracji (są jednorazowe).

Nota : Pompy z nr seryjnym > do 17 K 1146 wyposażone są w blok przerzutnika # 144.630.720. Zamontuj ind. 2 (tuleja prowadząca bloku przerzutnika) tylko jeśli przerzutnik ma wygrawerowane oznaczenie R.

|  |   |                                |
|--|---|--------------------------------|
| <b>Dok. 573.087.040</b><br>Data: 11/05/17<br>Anuluje: 03/06/14 | <b>Modyf.:Aktualizacja</b><br>+ 144.630.720 | <b>Lista części zamiennych</b> |
|--|---|--------------------------------|

|                         |                |
|-------------------------|----------------|
| <b>BLOK ODWRACAJĄCY</b> | #              |
|                         | <b>NC / NS</b> |

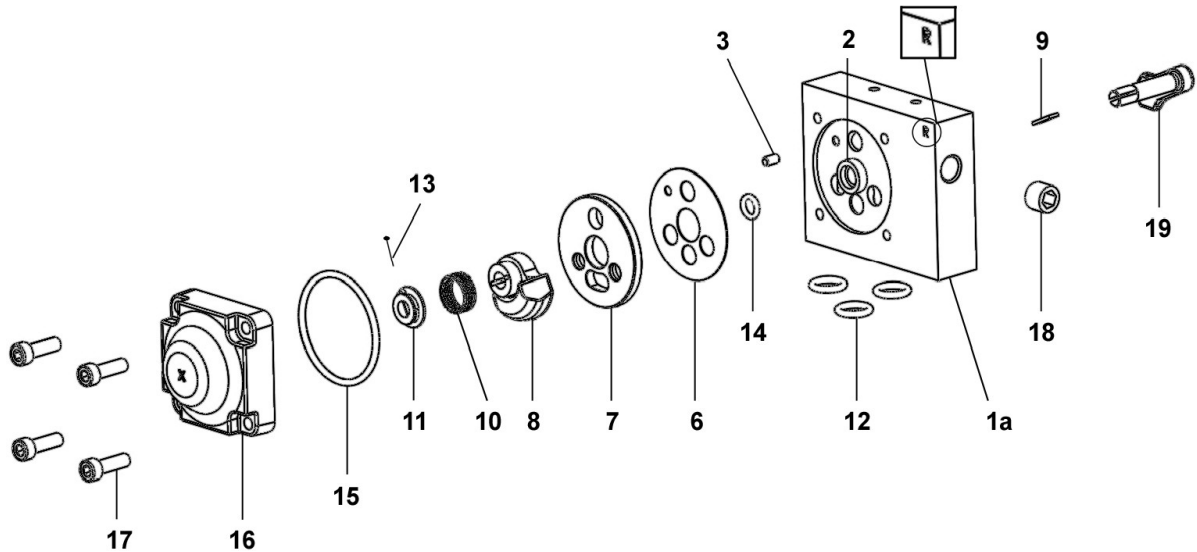

|   |                    |
|---|--------------------|
| <b>PRAWY BLOK ODWRACAJĄCY Z DWOMA ŁOŻYSKAMI</b> | #                  |
|   | <b>144.630.720</b> |

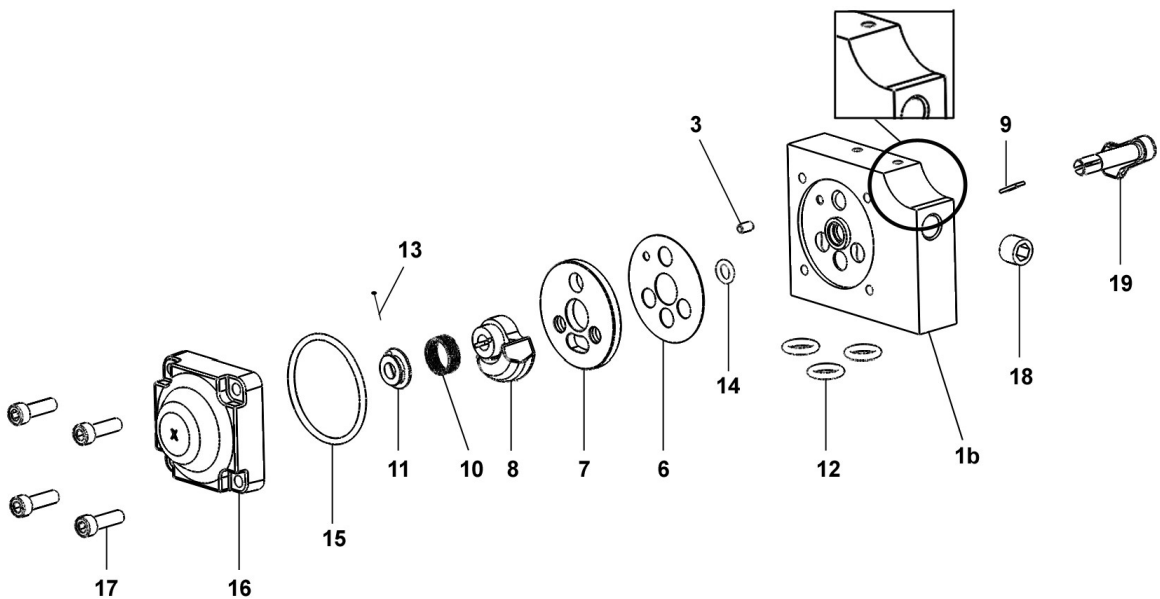

|                         |                            |
|-------------------------|----------------------------|
| <b>BLOK ODWRACAJĄCY</b> | <b>#</b><br><b>NC / NS</b> |
|-------------------------|----------------------------|

|   |                                |
|---|--------------------------------|
| <b>PRAWY BLOK ODWRACAJĄCY<br/>Z DWOMA ŁOŻYSKAMI</b> | <b>#</b><br><b>144.630.720</b> |
|---|--------------------------------|

**Części wspólne**

| <b>Ind</b> | <b>#</b>    | <b>Opis</b>                                   | <b>Ilość</b> |
|------------|-------------|---|--------------|
| *6         | 144 579 912 | Uszczelka uszczelnienia (x 10)                | 1            |
| *7         | 046 170 508 | Podstawa, nieruchoma                          | 1            |
| *8         | 044 570 324 | Podstawa, ruchoma                             | 1            |
| 9          | 044 570 325 | Pin   | 1            |
| 10         | 921 140 102 | Sprężyna                                      | 1            |
| 11         | 044 571 006 | Ogranicznik, sprężyna                         | 1            |
| *12        | 144 579 922 | Pierścień, model R 10 (x 10)                  | 3            |
| *13        | 144 579 911 | Pin (zestaw 10 pinów + 1 ogranicznik ind. 11) | 1            |
| *14        | 144 579 910 | Pierścień, model R 6a (x 10)                  | 1            |
| *15        | N C / N S   | Uszczelnienie, osłona                         | 1            |
| 16         | 144 630 415 | Osłona  | 1            |
| 17         | 933 151 277 | Śruba, model CHc M 6x20                       | 4            |
| 18         | 906 333 102 | Zaślepka, model 1/4 BSP                       | 1            |
| 19         | 046 170 510 | Dźwignia, sterowanie                          | 1            |

| <b>Ind</b> | <b>#</b>           | <b>Opis</b>  | <b>Ilość</b> |
|------------|--------------------|--|--------------|
| *          | <b>146 270 950</b> | <b>Pakiet uszczelnień (ind. 6, 12(x3), 14, 15)</b> | <b>1</b>     |
| *          | <b>144 630 425</b> | <b>Zestaw serwisowy – podstawy (ind. 7, 8)</b>     | <b>1</b>     |

**Części specjalistyczne**

**Do # NC / NS**

| Ind | #           | Opis  | Ilość |
|-----|-------------|---|-------|
| *   | 144 630 410 | Zespół blokowy, odwracający                     | 1     |
| 1a  | NC / NS     | ▪ Korpus  | 1     |
| 2   | NC / NS     | ▪ Pierścień prowadzący                          | 1     |
| 3   | NC / NS     | ▪ Pin Ř 4 x 8                                   | 1     |
| -   | NC / NS     | ▪ Ogranicznik (przyklejony do części o ind. 1a) | 2     |
| -   | NC / NS     | ▪ Łożysko kulkowe                               | 1     |

**Do # 144.630.720**

| Ind | #           | Opis  | Ilość |
|-----|-------------|---|-------|
| *   | 144 630 715 | Zespół blokowy, odwracający                   | 1     |
| 1b  | NC / NS     | Korpus  | 1     |
| 3   | NC / NS     | Pin Ø 4 x 8                                   | 1     |
| -   | NC / NS     | Ogranicznik (przyklejony do części o ind. 1a) | 2     |
| -   | NC / NS     | Łożysko kulkowe                               | 1     |

Przed numerem indeksu oznacza sugerowaną część zamienną N S: Oznacza, że części nie mogą być serwisowane

Informacja: Montować ind. 2 (pierścień prowadzący bloku odwracającego) wyłącznie w przypadku gdy blok odwracający posiada oznaczenie R.

Dok. 573.409.050-PL

Data: 03/08/22

Zastępuje: 09/02/21

Modyfikacje:

+ # 144 020 691 (Nr 50) + Nr 50 & 51

Lista części zamiennych

## FLOWMAX® SEKCJA HYDRAULICZNA, model F260

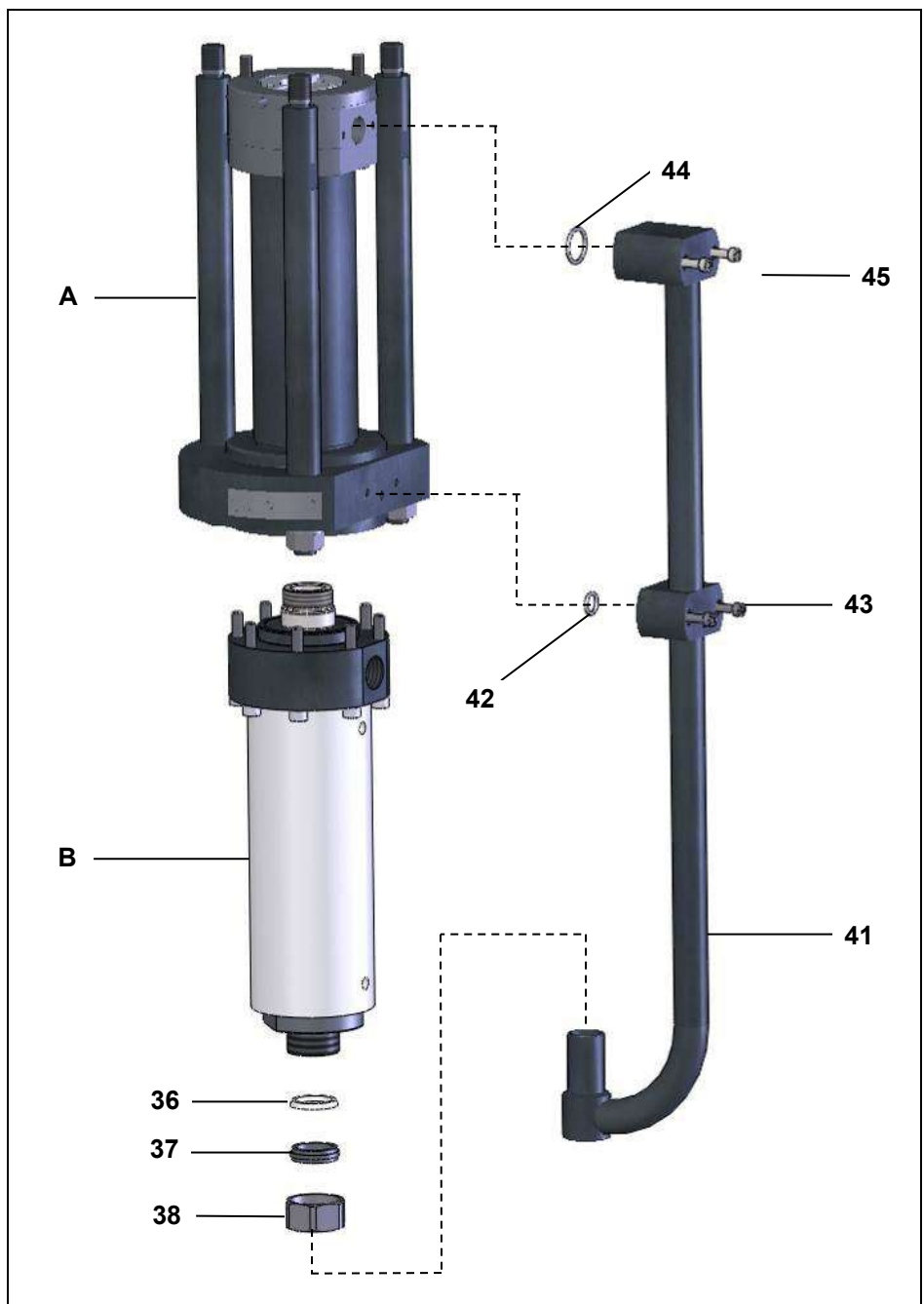

Ind. A

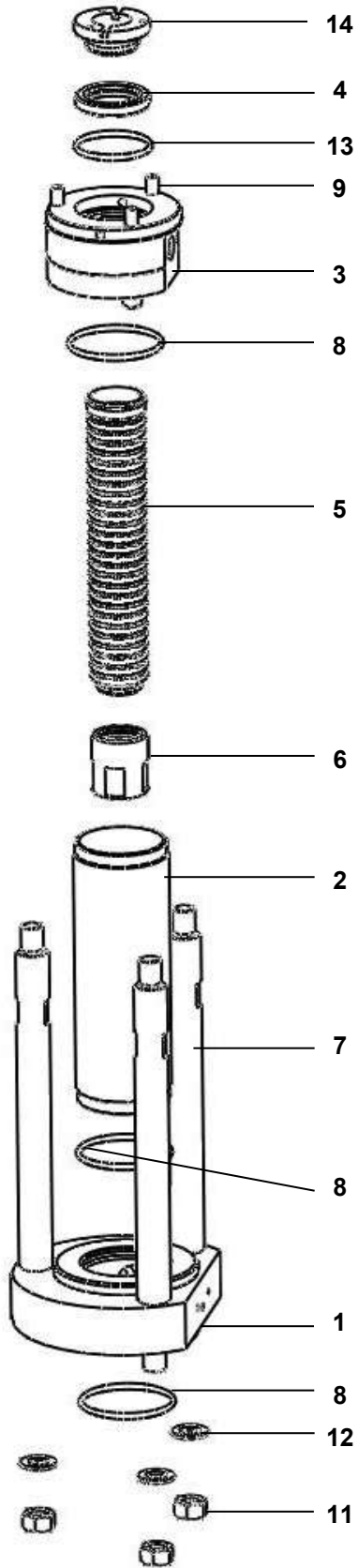

Ind. B

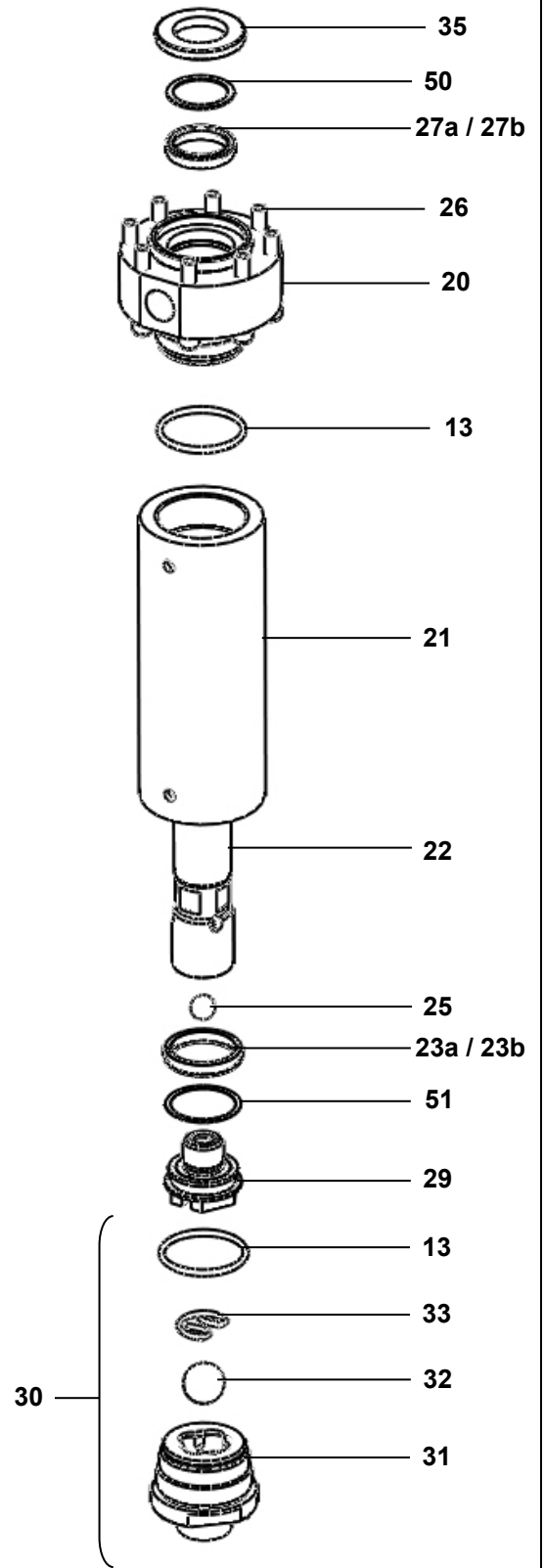



|   |                 |
|---|-----------------|
| <b>FLOWMAX® SEKCJA HYDRAULICZNA,<br/>model F260<br/>Z USZCZELNIENIEM GT</b> | <b>#<br/>NS</b> |
|---|-----------------|

|   |                 |
|---|-----------------|
| <b>FLOWMAX® SEKCJA HYDRAULICZNA,<br/>model F260<br/>Z USZCZELNIENIEM PU</b> | <b>#<br/>NS</b> |
|---|-----------------|

**Części standardowe**

| <b>Nr</b> | <b>#</b>    | <b>Opis</b>                           | <b>Ilość</b> |
|-----------|-------------|---------------------------------------|--------------|
| 1         | 044 990 011 | Kołnierz ssawny                       | 1            |
| 2         | 044 990 012 | Cylinder                              | 1            |
| 3         | 044 990 311 | Zawór ssawny                          | 1            |
| 4         | 044 970 253 | Kołnierz mieszka, dolny               | 1            |
| *5        | 044 970 055 | Mieszek                               | 1            |
| 6         | 044 990 313 | Ślizg                                 | 1            |
| 7         | 044 990 016 | Śruba mocująca                        | 3            |
| *8        | NS          | Uszczelnienie, PTFE                   | 3            |
| 9         | 933 151 671 | Śruba,<br>model CHc M 8x75            | 3            |
| 11        | 953 010 025 | Nakrętka, model HM 16                 | 3            |
| 12        | 963 020 025 | Podkładka, model Z 16                 | 3            |
| *13       | NS          | Uszczelnienie, PTFE                   | 3            |
| 14        | 044 970 252 | Kołnierz mieszka, górny               | 1            |
| 20        | 044 020 001 | Kołnierz zrzutowy                     | 1            |
| *21       | 044 020 006 | Cylinder                              | 1            |
| *22       | 044 020 602 | Tłok                                  | 1            |
| 25        | 907 414 242 | Kulka Ø 16,<br>stal nierdzewna, 440 C | 1            |
| 26        | 933 151 601 | Śruba,<br>model CHc M 8x60            | 8            |
| *29       | 144 020 620 | Zawór wypływu                         | 1            |

| Nr  | #           | Opis  | Ilość |
|-----|-------------|---|-------|
| 30  | 144 020 200 | Zespół zaworu ssawnego                              | 1     |
| 31  | NS          | ▪ Korpus  | 1     |
| 32  | 907 414 269 | ▪ Kulka $\varnothing$ 27,7,<br>stal nierdzewna 440C | 1     |
| 33  | 044 695 010 | ▪ Zabezpieczenie                                    | 1     |
| 13  | NS          | ▪ Uszczelnienie, PTFE                               | -     |
|     |             |   |       |
| 35  | 044 020 007 | Pierścień, górny                                    | 1     |
| *36 | 144 970 106 | Uszczelnienie (x 10)                                | 1     |
| 37  | 044 970 107 | Pierścień   | 1     |
| 38  | 049 595 306 | Nakrętka,<br>model M 38x150                         | 1     |
| 41  | 044 990 051 | Rura produktu                                       | 1     |
| *42 | 129 489 902 | Uszczelka, PTFE (x 10)                              | 1     |
| 43  | NS          | Śruba,<br>model CHc M 6x45                          | 2     |
| *44 | 150 040 321 | Uszczelka, PTFE (x 10)                              | 1     |
| 45  | 930 151 598 | Śruba,<br>model CHc M 6x60                          | 2     |

### **Części niestandardowe**

#### ***Mod. F260 z uszczelnieniem GT***

| Nr  | #           | Opis                    | Ilość |
|-----|-------------|-------------------------|-------|
| 23a | 909 150 226 | Uszczelnienie GT, dolne | 1     |
| 27a | 909 150 228 | Uszczelnienie GT, górne | 1     |

#### ***Mod. F260 z uszczelnieniem PU***

| Nr  | #           | Opis                                | Ilość |
|-----|-------------|-------------------------------------|-------|
| 23b | 909 060 303 | Uszczelnienie tłoka<br>(Poliuretan) | 1     |
| 27b | 909 060 304 | Uszczelnienie<br>(Poliuretan)       | 1     |
| 50  | 044 990 046 | Pierścień dystansowy                | 1     |
| 51  | 044 990 047 | Pierścień dystansowy                | 1     |

## MONTAŻ USZCZELNIENIA

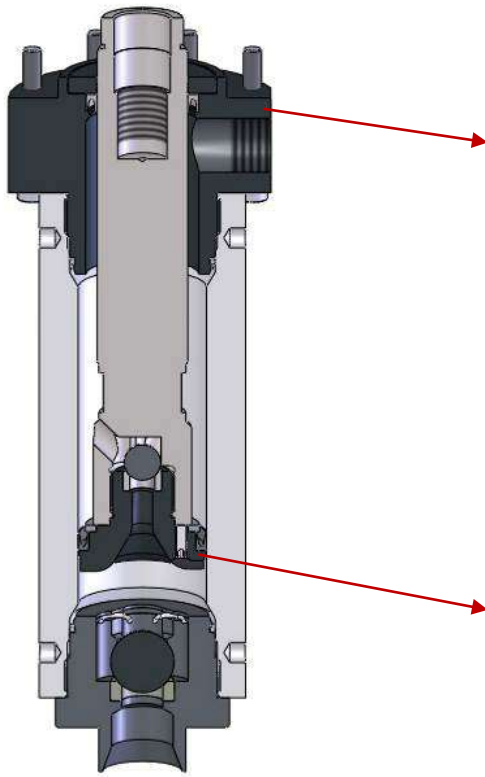

*Model F260 z uszczelnieniem GT*

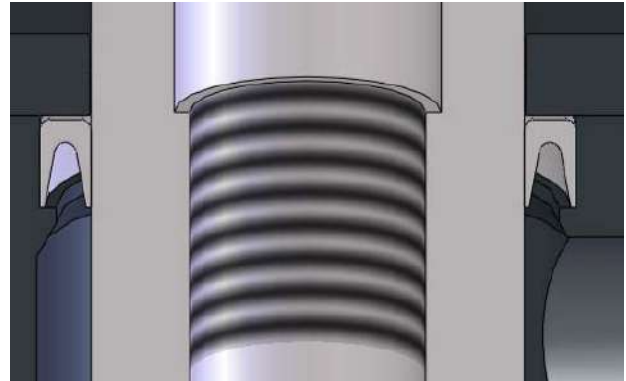

Nr 27a

Nr 23a

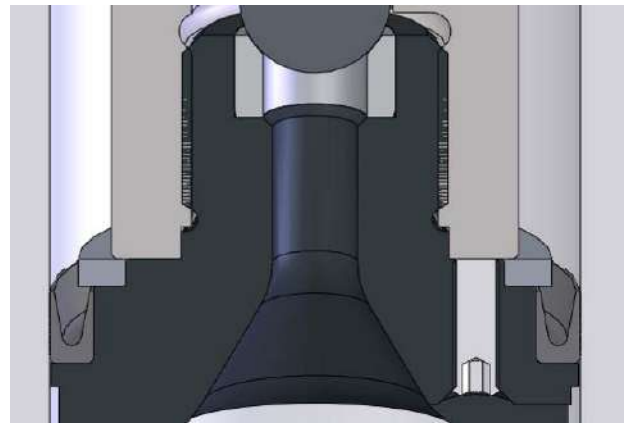

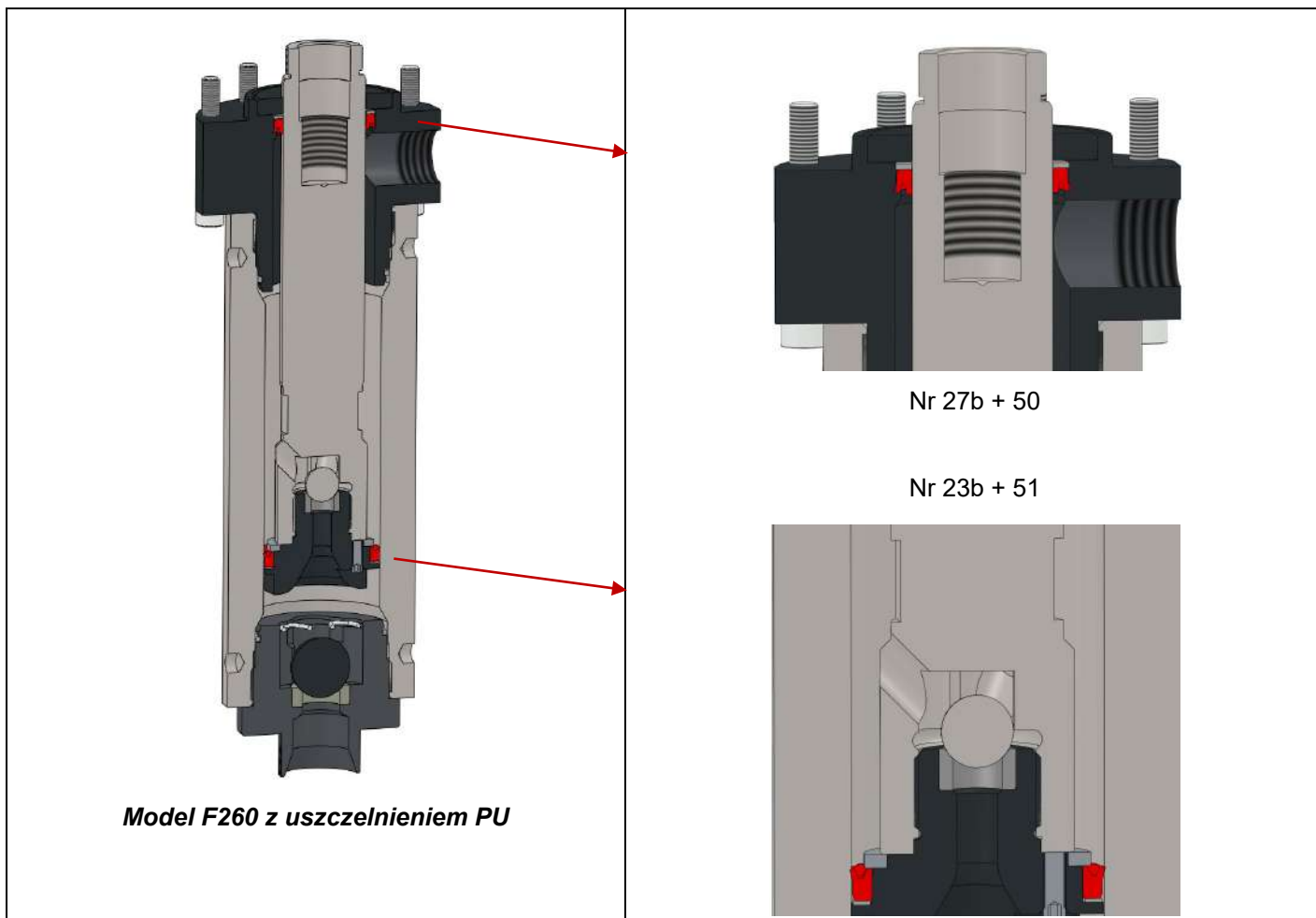

**ACESORIA**



| Nr | #           | Opis                 | Ilość |
|----|-------------|----------------------|-------|
| 53 | 051 881 459 | Prowadnica trzpienia | 1     |

| Nr | #           | Opis  | Ilość |
|----|-------------|---|-------|
| *  | 144 020 690 | Zestaw uszczelnień<br>(Nr 8 (x3), 13 (x3), 23,<br>25, 27, 32, 33, 36, 42, 44)                   | 1     |
| *  | 144 020 695 | Zestaw naprawczy<br>(Nr 29 + 30 + Zestaw<br>uszczelnień<br># 144 020 690)                       | 1     |
| *  | 144 020 691 | Zestaw uszczelnień<br>- PU (Nr 8 (x3), 13 (x3),<br>23b, 25, 27b, 32, 33, 36,<br>42, 44, 50, 51) | 1     |
| *  | 144 020 692 | Zestaw naprawczy - PU<br>(Nr 29 + 30 + Zestaw<br>uszczelnień<br># 144 020 691)                  | 1     |

\* Gwiazdka oznacza sugestię posiadania części na magazynie N S : Oznacza część jednorazową nie podlegającą regeneracji

Doc. 573.327.050-PL

Data: 15/11/18

Zastępuje: 10/10/11

Modif: Opcjonalnie

Części zamienne

## FILTR PRODUKTU HP, model 3/4 stal nierdzewna

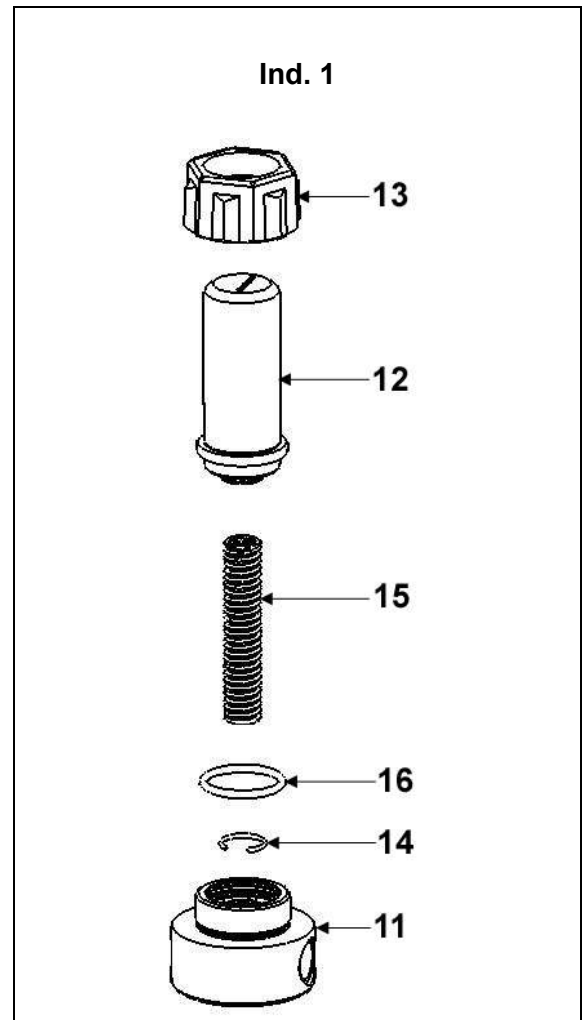
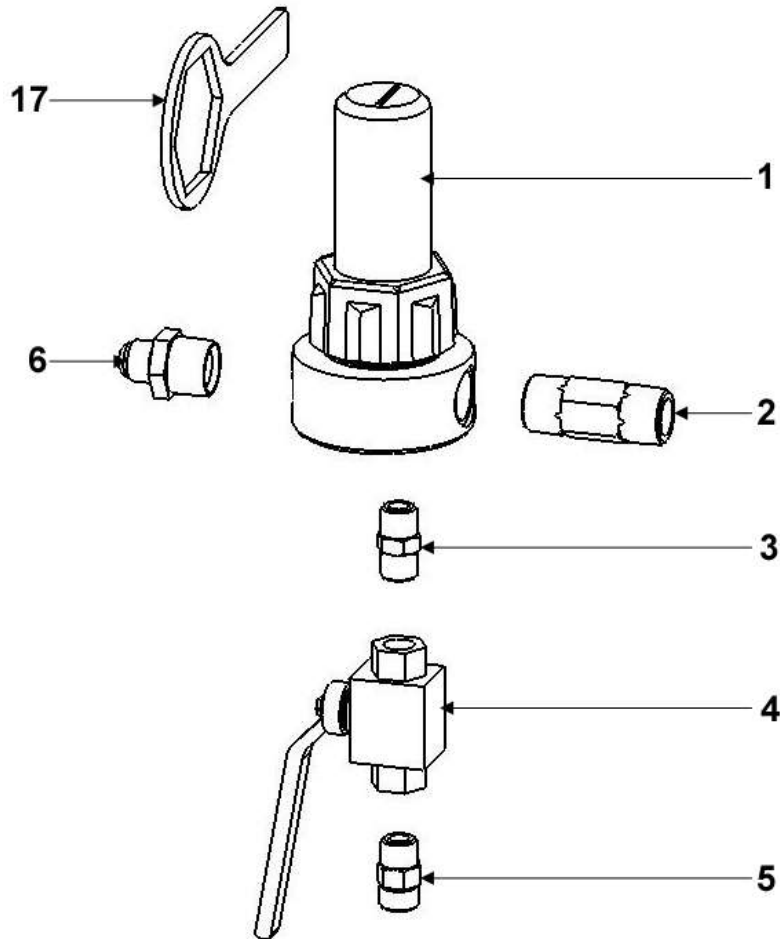

**KOMPLETNY FILTR do pomp AIRLESS**

#

**155.581.400**

| Nr | #           | Nazwa  | ilość |
|----|-------------|--|-------|
| *1 | 155 581 450 | Filtr bez osprzętu, stal nierdzewna                                | 1     |
| 2  | 055 581 401 | Złączka 3/4 NPS, stal nierdzewna                                   | 1     |
| 3  | 905 240 002 | Złączka, double male, 3/8 NPT                                      | 1     |
| *4 | 903 090 220 | Zawór HP FF 3/8 BSP  | 1     |
| 5  | 050 102 436 | Złączka, stal nierdzewna, męsko męski 18x125 - 3/8BSP              | 1     |
| 6  | 905 210 515 | Adaptor, stal nierdzewna, męsko męski, 3/4 NPT - # 8 JIC (3/4 JIC) | 1     |
| *7 | 000 161 112 | Sitko n° 12 (280 µ - 55 Mesh)                                      | 1     |

**FILTR BEZ OSPRZĘTU (bez sitka)**

#

**155.581.450**

| Ind | #           | Description               | Qty |
|-----|-------------|---------------------------|-----|
| 11  | 055 581 451 | Podstawa, model 3/4       | 1   |
| 12  | 055 580 202 | Zbiornik                  | 1   |
| 13  | 055 280 002 | Nakrętka                  | 1   |
| 14  | 055 190 007 | Pierścień sprężynujący    | 1   |
| 15  | 055 190 005 | Sprężyna                  | 1   |
| *16 | 150 040 327 | Uszczelka (po 5 w paczce) | 1   |
| 17  | 049 030 018 | Klucz do demontażu        | 1   |

\* Gwiazdka sugeruje posiadanie części na magazynie jako część niezbędnej

Ind. 7



| Ind      | #                  | Description                               | Ilość    |
|----------|--------------------|---|----------|
| -        | 000 161 101        | Sitko n° 1 (37 $\mu$ )                    | 1        |
| -        | 000 161 102        | Sitko n° 2 (77 $\mu$ )                    | 1        |
| -        | 000 161 104        | Sitko n° 4 (99 $\mu$ )                    | 1        |
| -        | 000 161 106        | Sitko n° 6 (168 $\mu$ )                   | 1        |
| -        | 000 161 108        | Sitko n° 8 (210 $\mu$ )                   | 1        |
| <b>7</b> | <b>000 161 112</b> | <b>Sitko n° 12 (280 <math>\mu</math>)</b> | <b>1</b> |
| -        | 000 161 115        | Sitko n° 15 (360 $\mu$ )                  | 1        |
| -        | 000 161 020        | Sitko n° 20 (510 $\mu$ )                  | 1        |
| -        | 000 161 030        | Sitko n° 30 (750 $\mu$ )                  | 1        |



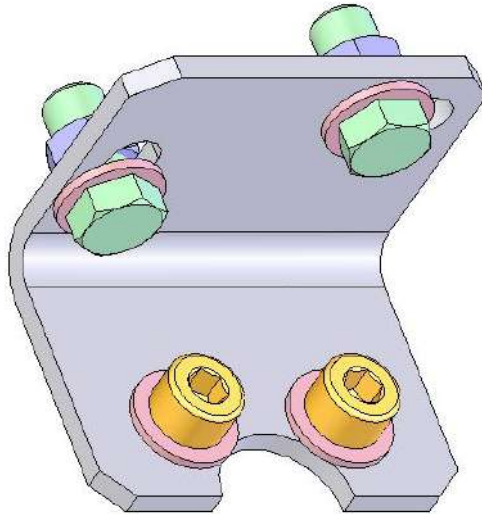

| Ind | #           | Description  | Qty |
|-----|-------------|--|-----|
| -   | 155 190 105 | Obudowa filtra z śrubą,<br>podkładkami okrągłymi<br>i nakrętkami | 1   |



## AIRLESS PUMP

# KONSERWACJA ZAPOBIEGAWCZA

### TŁUMACZENIE ORYGINALNEJ INSTRUKCJI

**WAŻNE:** *Przed montażem i uruchomieniem należy przeczytać i dokładnie zrozumieć wszystkie dokumenty związane z niniejszym sprzętem (wyłącznie do stosowania przez profesjonalistów).*

ILUSTRACJE I RYSUNKI NIE STANOWIĄ ELEMENTÓW UMOWY. ZASTRZEGAMY PRAWO DO WPROWADZANIA ZMIAN BEZ UPRZEDNIEGO POWIADOMIENIA.

**SAMES KREMLIN SAS**

13, chemin de Malacher  
38 240 - MEYLAN - France  
☎ : 33 (0)4 76 41 60 60

**[www.sames-kremlin.com](http://www.sames-kremlin.com)**

## ■ POMAP

Utrzymywać pompę w stanie doskonałej czystości, aby zapewnić jej dobre działanie.

Jeżeli pompa jest typu standardowego:

- Okresowo odświeżać smar zawarty w pojemniku dławika. Barwienie się smaru jest zjawiskiem normalnym.
- Sprawdzać, czy pojemnik dławika pozostaje czysty i czyścić go regularnie rozpuszczalnikiem po opróżnieniu ze smaru (Odkręcić korek na górnym kołnierzu).

**Oslony (pokrywa silnika, osłony sprzęgające, złącza, ...) zostały zaprojektowane w celu bezpiecznego użytkowania sprzętu.  
Producent nie ponosi odpowiedzialności za obrażenia ciała lub awarie lub uszkodzenia mienia spowodowane zniszczeniem, zaciepleniem lub częściowym lub całkowitym usunięciem osłon.**

Upewnić się, czy smok ssący jest czysty i w dobrym stanie. Czyścić go regularnie i okresowo wymieniać.

Płukać pompę tak często, jak potrzeba, szczególnie w przypadku stosowania produktu mającego tendencję do tworzenia osadu.

**W każdym przypadku, nigdy nie pozostawiać pompy całkowicie pustej.  
Dla krótkotrwałego zatrzymania, jeżeli nie było płukania, zostawić ją napełnioną produktem.  
Dla długotrwałego zatrzymania po płukaniu, napełnić ją czystym rozpuszczalnikiem.**

## ■ PISTOLET

Stosować się do zwykłych zaleceń odnośnie bieżącej konserwacji pistoletu (patrz instrukcja pistoletu).

## ■ FILTR

Jeżeli pompa jest wyposażona w filtr przy wylocie produktu, stosować się do zwykłych zaleceń odnośnie bieżącej konserwacji filtra (patrz instrukcja filtra).



# POMPY WYSOKOCIŚNIENIOWE DO MALOWANIA AIRMIX® I AIRLESS

## ROZWIĄZYWANIE PROBLEMÓW

### TŁUMACZENIE ORYGINALNEGO DOKUMENTU

*UWAGA: Przed wprowadzeniem do magazynu, instalacją lub przystąpieniem do eksploatacji urządzenia (przeznaczonego wyłącznie do zastosowań profesjonalnych) należy dokładnie zapoznać się z całą dokumentacją techniczną.*

URZĄDZENIE DOSTĘPNE W SPRZEDAŻY MOŻE RÓŻNIĆ SIĘ OD POKAZANEGO NA ZDJĘCIACH I ILUSTRACJACH. ZMIANY MOGĄ BYĆ WPROWADZANE DO PRODUKTÓW BEZ UPRZEDZENIA.

**SAMES KREMLIN SAS**

13, chemin de Malacher  
38 240 - MEYLAN - France  
☎ : 33 (0)4 76 41 60 60

**[www.sames-kremlin.com](http://www.sames-kremlin.com)**

| DEFEKTY   | ŚRODKI ZARADCZE   |
|---|---|
| Pompa nie uruchamia się.  | Sprawdzić zasilanie pompy powietrzem.   |
| Problem napełnienia :<br>→ Stale ucieka powietrze węzłem spustowym<br>→ Przy napełnianiu powietrze nie wylatuje z węża spustowego                               | Sprawdzić, czy pistolet jest otwarty i czy powietrze swobodnie przez niego przelatuje.<br>Chwyć powietrza na złączu lub rurze ssącej.<br>Sprawdzić zawory pompy. Jeżeli zawór jest zaklejony, możliwe jest jego odklejenie bez demontażu poprzez wdmuchnięcie sprężonego powietrza przez złącze ssania. |
| Pompa nie zatrzymuje się natychmiast po zamknięciu pistoletu :<br>→ Zatrzymuje się wyłącznie przy ruchu w dół.<br>→ Zatrzymuje się wyłącznie przy ruchu w górę. | Sprawdzić zawór przetłaczania lub uszczelnienie ruchome<br>Sprawdzić zawór ssania.  |
| Pompa dochodzi do ogranicznika i nie nawraca.   | Sprawdzić sprężynę nawrotnika silnika.<br>Posmarować nawrotnik olejem typu HP 150.<br>Sprawdzić obecność powietrza pilotującego (zależnie od typu silnika).   |
| W pompie standardowej smar w pojemniku szybko się barwi.  | Sprawdzić uszczelnienie górne (zamknąć pojemnik dławika lub wymienić uszczelkę, jeśli defekt pozostanie).   |
| W pompie FLOWMAX®, wyciek produktu widoczny na podstawie silnika pneumatycznego.  | Sprawdzić stan mieszka.   |
| Problemy z rozpylaniem.   | Patrz instrukcja pistoletu.   |
| Spadek natężenia przepływu produktu.  | Patrz instrukcja filtra.  |



# **POMPY WYSOKOCIŚNIENIOWE DO MALOWANIA AIRMIX® I AIRLESS**

## ***URUCHAMIANIE I OBSŁUGA***

### **TŁUMACZENIE ORYGINALNEGO DOKUMENTU**

*Przed umieszczeniem w magazynu, instalacją lub przystąpieniem do eksploatacji urządzenia (przeznaczonego wyłącznie do zastosowań profesjonalnych) należy dokładnie zapoznać się z całą dokumentacją techniczną.*

THE PICTURES AND DRAWINGS ARE NON CONTRACTUAL. WE RESERVE THE RIGHT TO MAKE CHANGES WITHOUT PRIOR NOTICE.

**SAMES KREMLIN SAS**  
13, chemin de Malacher  
38 240 - MEYLAN - France  
☎ : 33 (0)4 76 41 60 60

**[www.sames-kremlin.com](http://www.sames-kremlin.com)**

## 1. ZASADA DZIAŁANIA

Pompa (A) składa się z:

- silnik powietrzny (B).
- sekcja hydrauliczna (C) sprzężona mechanicznie z silnikiem pneumatycznym (B).

Silnik pneumatyczny jest zasilany sprężonym powietrzem za pomocą pokrętła regulatora (D) (kolor pokrętła pantone 382). Ciśnienie odczytuje się na manometrze (E).

Podczas przemiennego ruchu silnik powietrzny napędza tłok sekcji hydraulicznej (C). Płyn jest wciągnięty (L) i wprowadzony pod ciśnieniem w (N). Ze względu na swoją konstrukcję ciśnienie jest zawsze równe odczytowi wskaźnik (E) x stosunek pompy.

→ Aby wyregulować natężenie przepływu płynu, obróć pokrętło regulatora (D) (pokrętło kolor pantone 382) (Gauge E).

Pompy są intensive™ lub FLOWMAX® (z mieszkiem).

## 2. URUCHOMIENIE

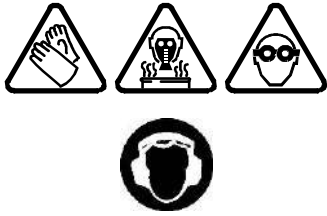

Odzież ochronna (rękawice, maski ochronne, okulary, zatyczki do uszu, odzież ochronną) należy zawsze nosić by przestrzegać zaleceń..

Obszar roboczy musi być prawidłowo wentylowany.

### 2-1 POMPA Z ZASYSA

STANDARDOWA POMPA  
AIRLESS®

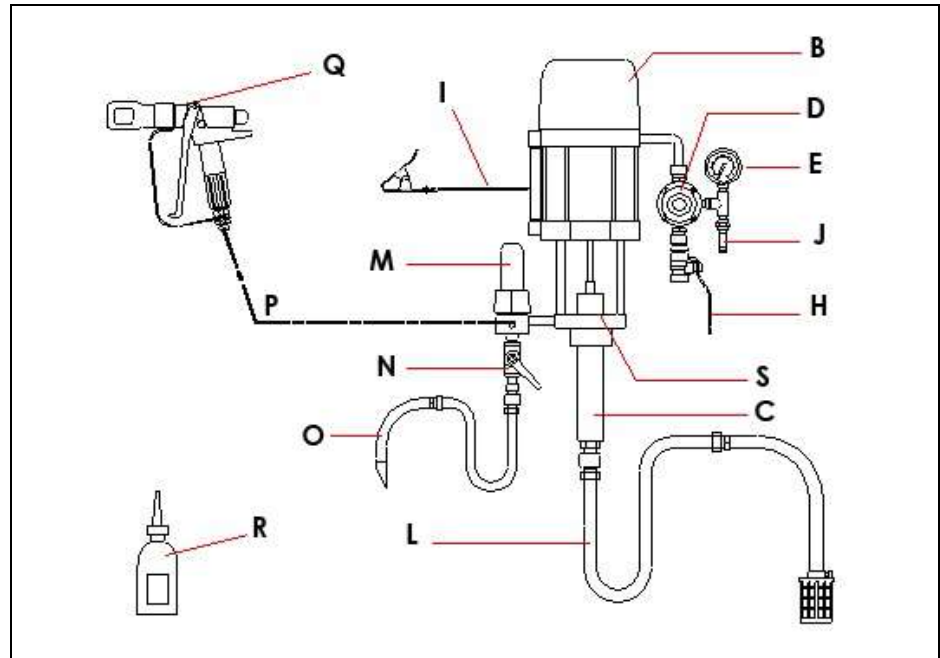

POMPA AIRLESS®  
FLOWMAX®

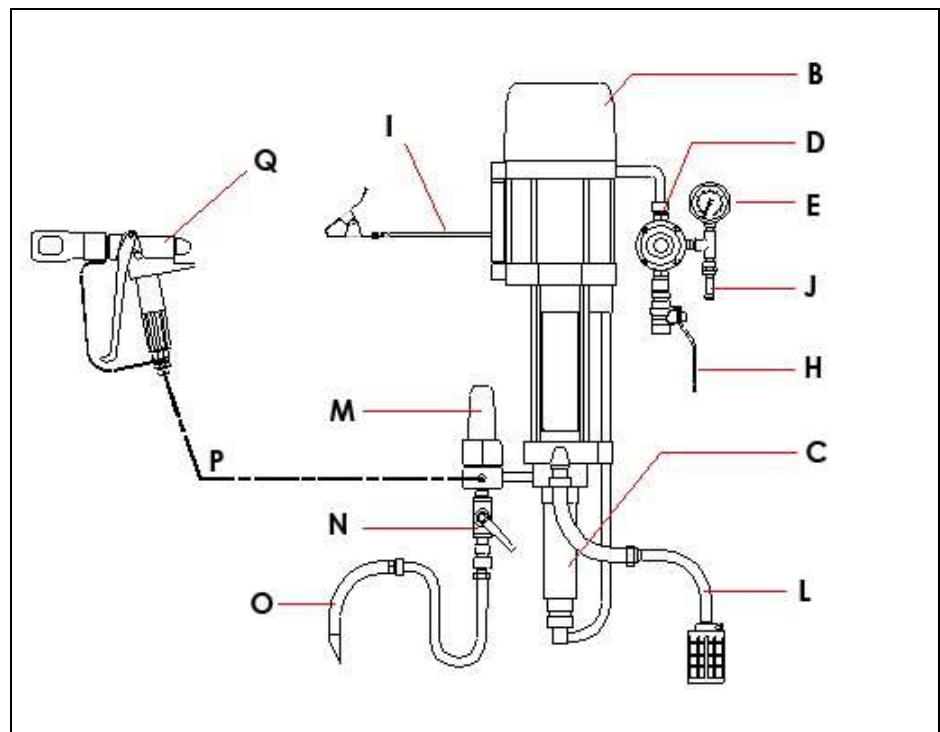



### Captions :

|   |                                      |   |   |
|---|--------------------------------------|---|---|
| A | Pompa (B + C) standard lub FLOWMAX ® | L | Rura ssania (zależnie od modelu)                      |
| B | Silnik                               | M | Filtr zasobnika (zależnie od modelu)                  |
| C | Hydraulika                           | N | Zawór spustowy (zależnie od modelu)                   |
| D | Reduktor "POWIETRZE SILNIKA"         | O | Rura spustowa (zależnie od modelu)                    |
| E | Manometr.                            | P | Wąż produktu HP                                       |
| H | Zawór wlotu powietrza                | Q | Pistolet  |
| I | Przewód uziemienia.                  | R | Butelka smaru T (1/4 l)<br>(tylko dla pompy standard) |
| J | Zawór spustowy.                      | S | Zbiornik dławika<br>(tylko dla pompy standard)        |

(Dla każdego montażu odrębnego, kontaktować się z KREMLIN REXSON).

**Uwaga:** Jeżeli pompa jest wyposażona w filtr zasobnika (M), to filtr ten posiada sitko nierdzewne nr 12 (wielkość filtracji: 280 mikronów lub 55 mesh). To sitko jest przystosowane do użytku w pistolecie AIRLESS wyposażonym w dyszę 20. Jeżeli rozpylania produktu dokonuje się inną dyszą, należy wybrać inne sitko (patrz notatka filtra). Przystosować sito do aplikacji.

**Oslony (pokrywa silnika, osłony sprzęgające, złącza, ...) zostały zaprojektowane w celu bezpiecznego użytkowania sprzętu.**

**Producent nie ponosi odpowiedzialności za obrażenia ciała lub awarie lub uszkodzenia mienia spowodowane zniszczeniem, zaciemieniem lub częściowym lub całkowitym usunięciem osłon.**

#### Aby uruchomić pompę, koniecznym jest:

- 1 - Podłączyć pompę do uziemienia.
2. **Jeżeli pompa jest typu standardowego, wypełnić zbiornik dławika (S) smarem T (R) lub rozpuszczalnikiem odpowiednim do używanego produktu.**
3. Odkręcić reduktor regulacji pneumatycznej (D).
4. Podłączyć sprzęt powietrza do sieci pneumatycznej (Czyste powietrze – Ciśnienie < 6 bar). Zainstalować filtr powietrza 3/4", jeśli potrzeba.
5. Podłączyć wszystkie systemy węży: wąż ogólnego zasilania sprężonym powietrzem i wąż produktu (P), a także pistolet (Q).

**Uwaga:** Przestrzegać średnic węży zalecanych w specyfikacji pompy.

6. Zdjąć dyszę z pistoletu.

#### MYCIE W ROZPUSZCZALNIKU

- 7 -. Zanurzyć rurę ssania (L) i rurę spustową (O) w pojemniku zawierającym rozpuszczalnik myjący odpowiedni do farby.
2. Otworzyć zawór spustowy (N).
3. Otworzyć zawór (H) osprzętu powietrza pompy, aby zasilać silnik.

**Uwaga:** Jeśli jest to silnik typu 5000 lub 8000, potrzebuje on do funkcjonowania powietrza pilotującego. Osprzęt powietrza pompy dostarcza powietrza pilotującego silnika. Ciśnienie zasilania w powietrze jest fabrycznie ustawione na maksimum 4 bar.

4. Wkręcać **progresywnie** reduktor pneumatyczny (D) do momentu, kiedy pompa zacznie pracować w wolnym rytmie (Ciśnienie pomiędzy 0,5 a 1 bar).
5. Obserwować spust (O); będą się wydobywały bąble powietrza. Kiedy bąble przestaną się wydobywać, zamknąć zawór spustowy (N).

## NAPEŁNIANIE PRODUKTEM

6. Wyjąć rurę ssania (L) i rurę spustową (O) z pojemnika rozpuszczalnika i zanurzyć je w pojemniku zawierającym produkt do natryskiwania.
7. Otworzyć zawór spustowy (N), odczekać, aż produkt będzie wypływał regularnie, następnie ponownie zamknąć zawór spustowy (N).
8. Skierować pistolet do zasobnika produktu i naciskać spust, aż produkt będzie wypływał regularnie..

**Uwaga:** Niektóre z tych pomp są używane do rozpylania AIRMIX® w przypadku węży dużych długości oraz produktów średniej i wysokiej lepkości. Dla tego zastosowania należy zainstalować zestaw powietrza rozpylającego na osprzęcie powietrza pompy, aby zasilać pistolet w sprężone powietrze

## 2-2 POMPY ZASILANE CYRKULACYJNIE

Do wlotu produktu do pompy podłączyć wąż zasilania cyrkulacyjnego i uruchomić pompę, jak poprzednio

**Jeżeli pompa jest typu FLOWMAX® :**

### **UWAGA :**

- Ciśnienie cyrkulacji hydrauliki : 2 bar maksimum
- **KATEGORYCZNIE : Nie tworzyć nadciśnienia**
- **NIGDY nie dopuścić do pracy** podczas, gdy **zawór izolujący na obwodzie zasilania** (powyżej hydrauliki FLOWMAX®) jest zamknięty, pod rygorem **nieodwracalnego uszkodzenia mieszka**.
- **Nie instalować** regulatora produktu na obwodzie zasilania, bo urządzenia mogą zachowywać się jak **zawór zwrotny**.

## 3. ZATRZYMANIE NA KONIEC PRACY

### ▪ ZATRZYMANIE KRÓTKOTRWAŁE

- 1 - Zmniejszyć ciśnienie reduktorem powietrza (D), aż odczyt na manometrze (E) będzie **0 bar**.
- 2 - Nacisnąć spust pistoletu, aby rozprężyć obwód produktu.
- 3 - Zdemontować dyszę pistoletu i zanurzyć ją w rozpuszczalniku.

### ▪ LONG DURATION SHUTDOWN

- 1 - Zmniejszyć ciśnienie reduktorem powietrza (D), aż odczyt na manometrze (E) będzie **1 bar**.
- 2 - Zdemontować dyszę pistoletu i zanurzyć ją w rozpuszczalniku.
- 3 - Otworzyć zawór spustowy. Pompa powinna pracować. Jeżeli jej rytm jest zbyt szybki, dodatkowo zmniejszyć ciśnienie reduktora (D).
- 4 - Wyjąć rurę ssania i rurę spustową z pojemnika produktu i zanurzyć je w pojemniku rozpuszczalnika. Zachować wszystkie środki ostrożności w obecności rozpuszczalników łatwopalnych.
- 5 - Kiedy rozpuszczalnik będzie wypływał czysty, zamknąć zawór spustowy.

- 6 - Skierować pistolet do pojemnika produktu i naciskać spust. Kiedy pojawi się rozpuszczalnik, skierować go do pojemnika rozpuszczalnika.
- 7 - Kiedy wypływający rozpuszczalnik będzie czysty, puścić spust pistoletu

**Uwaga:** Jeżeli pompa jest typu standardowego, puścić spust, kiedy tłok pompy znajdzie się w dolnej pozycji. Powinien on pozostawać zanurzony w rozpuszczalniku, aby nie ryzykować uszkodzenia uszczelki przy ponownym uruchamianiu pompy.

- 8 - Odkręcić całkowicie reduktor (D) i odciąć główny wlot powietrza (zawór H).
- 9 - Ponownie nacisnąć spust pistoletu, aby rozprężyć węże. W ten sposób pompa i węże pozostaną napełnione rozpuszczalnikiem pod ciśnieniem atmosferycznym.

#### 4. URZĄDZENIA BEZPIECZEŃSTWA

**Ostony (pokrywa silnika, ostony sprzęgające, złącza, ...) zostały zaprojektowane w celu bezpiecznego użytkowania sprzętu.**

**Producent nie ponosi odpowiedzialności za obrażenia ciała lub awarie lub uszkodzenia mienia spowodowane zniszczeniem, zacięciem lub częściowym lub całkowitym usunięciem osłon**

Zawór nadmiarowy (ustawienie: 6,5 bar / 94 psi) jest zamontowany na silniku powietrza pompy - chroniąc w ten sposób silnik przed nadmiernym ciśnieniem, które mogłoby go uszkodzić.



## POMPA AIRLESS TYPU FLOWMAX®

**40F260**  
**65F260**

**DANE TECHNICZNE**

### TŁUMACZENIE Z ORYGINALNEJ DOKUMENTACJI

**Ważne: Przed montażem i rozruchem, należy dokładnie zapoznać się z całością dokumentacji tego urządzenia (wyłącznie do użytku profesjonalnego).**

OBRAZY I RYSUNKI NIE SĄ OBJĘTE UMOWĄ. ZASTRZEGAMY SOBIE PRAWO DO ZMIAN BEZ UPRIEDZIEGO POWIADOMIENIA.

**SAMES KREMLIN SAS**  
13, chemin de Malacher  
38 240 - MEYLAN - France  
☎ : 33 (0)4 76 41 60 60

**[www.sames-kremlin.com](http://www.sames-kremlin.com)**

## 1. OPIS

- Pompa pneumatyczna z mieszkiem separującym
- Niskie koszty utrzymania i łatwość obsługi. Nie wymaga smarowania.

### Zaprojektowana do :

- Zasilania jednego lub kilku pistoletów, model AIRLESS
- Malowania materiałami półpłynnymi (antykorozja, klej)
- Cyrkulacji



## 2. PARAMETRY TECHNICZNE

### ▪ DANE TECHNICZNE MODELU 40F260

|   |                                   |                     |               |
|---|-----------------------------------|---------------------|---------------|
| Typ silnika.....5000-4_2                                | Skok silnika                      | 100 mm              | 4"            |
| Typ korpusu pompy.....F260                              | Powierzchnia tłoka                | 490 cm <sup>2</sup> | 75.95 sq.in   |
| Stosunek sprężania teoretyczny.....40/1                 | Przekrój części hydraulicznej     | 12 cm <sup>2</sup>  | 1.9 sq.in     |
| <b>Materiały w kontakcie z farbą :</b>                  | Objętość materiału w cyklu        | 240 cm <sup>3</sup> | 8.5 oz        |
| Wysokochromowa stal nierdzewna                          | Liczba cykli na litr materiału    | 4                   | 15 per US gal |
| Stal nierdzewna, węgiel wolframu                        | Przepływ (dla 20 cykli)           | 4,8 l               | gal           |
| <b>Dławice uszczelniające :</b>                         | Max. ciśnienie robocze ppowietrza | 6 bar               | 1.27 US gal   |
| Mieszek : polietylen                                    | Max ciśnienie farby               | 240 bar             | 88 psi        |
| Górne usadowione : Uszczelnienie GT (polietylen) lub PU | Poziom hałasu (LAeq)              | 81.7 dBa*           | 3480 psi      |
| Dolne, ruchome : Uszczelnienie GT (polietylen) lub PU   | Max. temperatura eksploatacji     | 50° C               | 81.7 dBa*     |
|   |                                   |                     | 122° F        |

**Waga:** Pompa naścienna ze ssakiem ..... 110 kg / 242 lb  
Pompa montowana na wózku..... 140 kg / 309 lb

### \* Warunki testu – Poziom hałasu:

- Czas trwania : 30 s,
- Ciśnienie silnika pneumatycznego : 6 bar,
- Materiał : woda,
- Przepływ: Pompa wyregulowana na 20 cykli/minutę.

▪ **DANE TECHNICZNE MODELU 65F260**

|                                       |                                  |                     |            |
|---------------------------------------|----------------------------------|---------------------|------------|
| Typ silnika .....8000-4_2             | Skok silnika                     | 100 mm              | 4"         |
| Typ korpusu popy.....F260             | Powierzchnia tłoczna             | 804 cm <sup>2</sup> | 125 sq.in  |
| Stosunek sprężania teoretyczny..65/1  | Przekrój hydrauliczny            | 12 cm <sup>2</sup>  | 1.9 sq.in  |
| <b>Materiały w kontakcie z farbą:</b> | Objętość materiału w cyklu       | 240 cm <sup>3</sup> | 8.5 oz     |
| Wysokochromowa stal nierdzewna, Sttal | Liczba cykli na litr materiału   | 4                   | 15 USgal   |
| nierdzewna, Węglik wolframu           | Wydatek (dla 20 cykli).          | 4,8 l               | 1.27 USgal |
| <b>Dławice uszczelniające :</b>       | Max. ciśnienie robocze powietrza | 6 bar               | 88 psi     |
| Mieszek : polietylen                  | Max ciśnienie farby              | 390 bar             | 5656 psi   |
| Górne usadowione: GT (polietylen)     | Poziom hałasu (LAeq)             | 80.2 dBA*           | 80.2 dBA*  |
| Dolne ruchome: GT (polietylen)        | Max temperatura eksploatacji     | 50° C               | 122° F     |

**Waga :** Wall mounted pump with suction rod ..... 120 kg / 265 lb  
 Cart mounted pump ..... 150 kg / 330 lb

\* **Warunki testu – Poziom hałasu:**

- Czas trwania : 30 s,
- Ciśnienie silnika pneumatycznego : 6 bar,
- Materiał : woda,
- Przepływ: Pompa wyregulowana na 20 cykli/minutę.

▪ **ZŁĄCZKI**

|           |       | <b>Pompa bez osprzętu</b> | <b>Osprzęt pompy</b>                                |
|-----------|-------|---------------------------|---|
| Powietrze | Wlot  | F 3/4 BSP (zawór)         | F 3/4 BSP (zawór)                                   |
| Farba     | Wlot  | F 1" BSP                  | Złączka MM 1" - 38x150<br>+ ssak (złączka F 38x150) |
|           | Wylot | F 3/4 NPS                 | # 8 JIC (Męskie 3/4 JIC) (wylot z filtra)           |

▪ **PRZEWODY PRZYŁĄCZENIOWE**

Przewód sprężonego powietrza (średnica minimalna dla długości 5 m) : Ø 20 mm / 3/4.

Przewód materiałowy AIRLESS (pomiędzy wyjściem farby a postoletem) : Ø 9.52 mm int. / Ø 3/8 ID.

■ WYMIARY POMPY, MODEL 40F260

| Nr | mm    | "             | Nr | mm   | "     | Nr | mm  | "     |
|----|-------|---------------|----|------|-------|----|-----|-------|
| A  | 1460  | 57.5          | B  | 1165 | 45.86 | C  | 725 | 28.54 |
| D  | 390   | 15.35         | E  | 1120 | 44.1  | F  | 510 | 20.07 |
| G  | ∅ 300 | ∅ 11.8 -13/16 | H  | 530  | 20.86 | I  | 414 | 16.30 |
| J  | 180   | 7.1           |    |      |       |    |     |       |

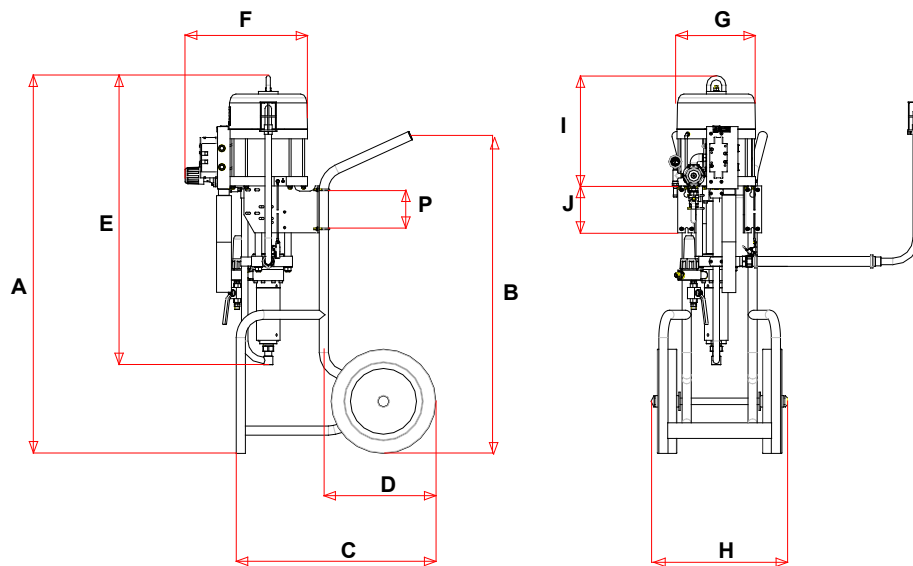

■ WYMIARY POMPY, MODEL 65F260

| Nr | mm    | "     | Nr | mm   | "     | Nr | mm  | "     |
|----|-------|-------|----|------|-------|----|-----|-------|
| A  | 1480  | 58.27 | B  | 1165 | 45.86 | C  | 725 | 28.54 |
| D  | 390   | 15.35 | E  | 1160 | 45.67 | F  | 575 | 22.64 |
| G  | ∅ 380 | ∅     | H  | 530  | 20.86 | I  | 470 | 18.50 |
| J  | 180   | 7.08  | K  | 485  | 19.10 |    |     |       |

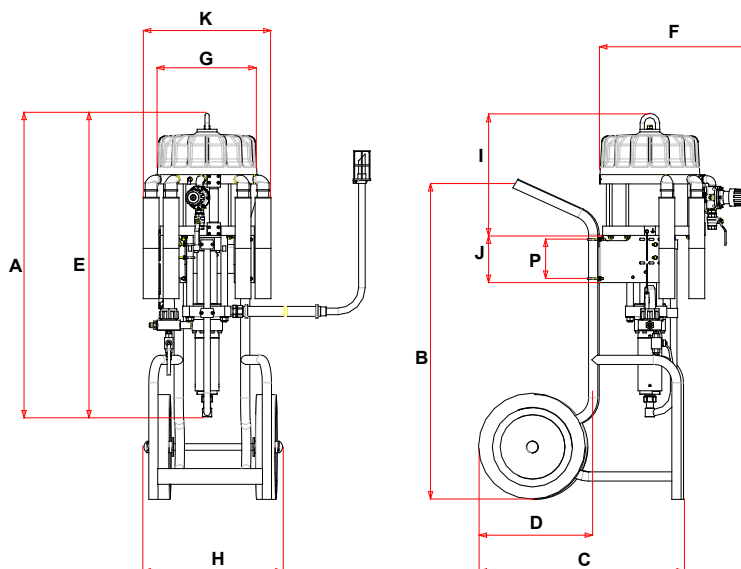

▪ NAŚCIENNY STELARZ POMPY

| Nr | mm     | "             | Nr | mm    | "             | Nr | mm   | "            |
|----|--------|---------------|----|-------|---------------|----|------|--------------|
| L  | 288    | 11.34         | M  | 107.5 | 4.23          | N  | 251  | 9.9          |
| O  | 321    | 12.64         | P  | 150   | 5.90          | Q  | 70   | 2.75         |
| R  | 35     | 1.38          | S  | 17    | 0.67          | T  | 15   | 0.59         |
| U  | 7 x 15 | 0.27 x 0.59   | V  | ∅ 11  | ∅ 0.43 - 7/16 | W  | ∅ 22 | ∅ 0.87 - 7/8 |
| X  | ∅ 11   | ∅ 0.43 - 7/16 | Y  | 18    | 0.71          |    |      |              |

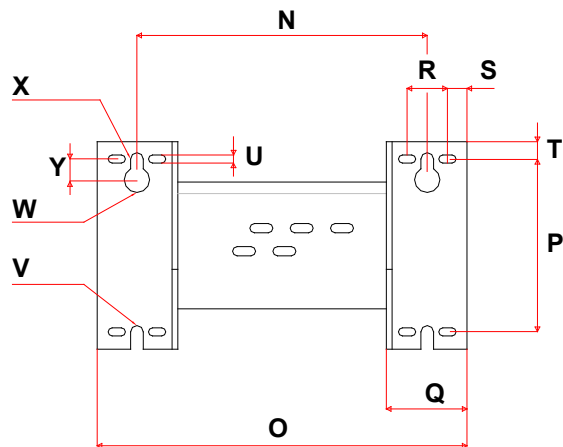

Widok z przodu

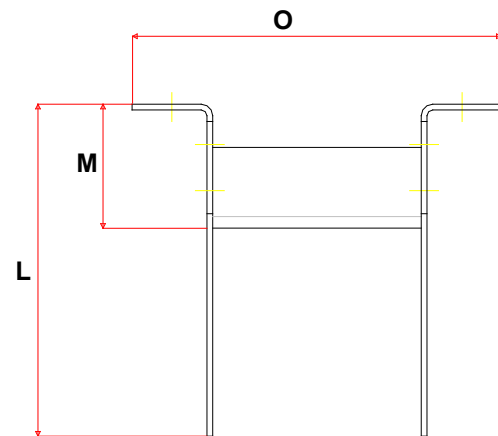

Widok z góry



### 3. INSTALACJA

Pompy farby są tak pomyślane, aby instalować je w kabinach malarskich.

#### OPIS TABLICZKI ZNAMIONOWEJ

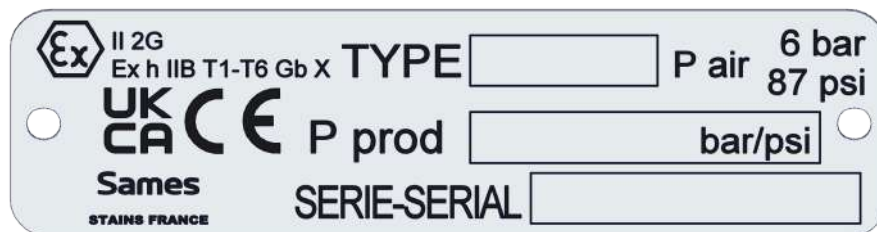

| Opis                     |  |
|--------------------------|--|
| Sames                    | Oznaczenie producenta  |
| STAINS FRANCE            | Adres producenta   |
| II 2 G                   | : Stosowanie w obszarze zagrożonym wybuchem<br>II : Grupa II    2 : Kategoria 2<br>Materiał powierzchniowy przeznaczony do środowiska, w którym atmosfera wybuchowa spowodowana gazami, oparami, mgłami może sporadycznie wystąpić podczas normalnej pracy.<br>G : Gaz |
| Ex h IIB T1-T6           | Ex : Znakowanie zgodności z normami europejskimi<br>h : Sposób zabezpieczenia urządzenia nieelektrycznego<br>IIB : Gaz wzorcowy do kwalifikacji urządzeń<br>T1-T6 : Zakres klas temperatury  |
| Gb                       | Gb : Poziom ochrony wyposażenia (strefa gazowa1)   |
| X                        | X : Specjalne warunki, które należy spełnić, aby zapewnić bezpieczne użytkowanie. Należy zapoznać się z instrukcjami podanymi w instrukcjach obsługi dołączonych do zakupionego urządzenia.  |
| UKCA                     | <b>UK CA : UK Conformity Assessment</b><br>Oznakowanie wymagane dla niektórych produktów wprowadzanych na rynek w Wielkiej Brytanii (Anglia, Walia, Szkocja) od stycznia 2021 r.   |
| CE                       | CE : zgodność europejska   |
| TYPE                     | Model pompy  |
| P prod : xx bar / xx psi | Maksymalne ciśnienie produktu na wyjściu   |
| P air : 6 bar / 87 psi   | Maksymalne ciśnienie powietrza dla silnika powietrznego  |
| SERIE / SERIAL           | Numer nadany przez Sames. Dwie pierwsze cyfry oznaczają rok produkcji.   |

#### KLASA TEMPERATUROWA - POMPY 40F260 & 65F260

| Klasa temperaturowa | Maksymalna temperatura powierzchni |
|---------------------|------------------------------------|
| T5                  | 100° C / 212°F                     |

▪ SCHEMAT INSTALACJI

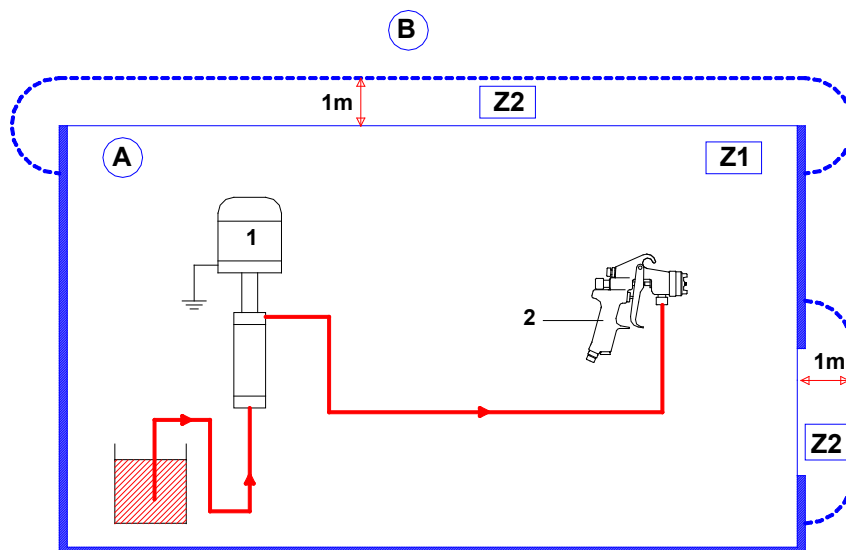

| Poz. | Opis   |
|------|--|
| A    | Strefa wybuchowa<br>strefa 1 (Z1) lub strefa 2 (Z2): kabina malarska |
| B    | Strefa niewybuchowa  |

| Poz. | Opis     |
|------|----------|
| 1    | Pompa    |
| 2    | Pistolet |



Odległość 1 metra podana na tym schemacie ma charakter wyłącznie orientacyjny i Sames nie ponosi za nią odpowiedzialności.

Za dokładne wyznaczenie stref odpowiada użytkownik, w zależności od używanych produktów, środowiska i warunków użytkowania.

Odległość 1 metra może zostać dostosowana, jeśli wymaga tego analiza przeprowadzona przez użytkownika.



*Uwaga* Należy tak dobrać pompę, aby ciśnienie materiału doprowadzanego przez tą pompę było zgodne z wybranym typem pistoletu.