

DOKUMENTATION

# PNEUMATISCHE PUMPE

## 02-C85

**Betriebsanleitung : 582.052.110-DE - 1910**

*Datum : 02/10/19*

*Ersetzt : 27/05/16*

*Änderung : Aktualisierung*

### ÜBERSETZUNG DER ORIGINAL BETRIEBSANLEITUNG

**WICHTIGER HINWEIS:** *Vor Lagerung, Installation oder Inbetriebnahme des Geräts bitte sämtliche Dokumente sorgfältig lesen (Einsatz nur von geschultem Personal).*

ALLE IN DIESEM DOKUMENT ENTHALTENEN SCHRIFTLICHEN ANGABEN UND ABBILDUNGEN STELLEN DIE NEUESTEN PRODUKTINFORMATIONEN DAR. WIR BEHALTEN UNS DAS RECHT VOR, JEDERZEIT OHNE VORANKÜNDIGUNG ÄNDERUNGEN VORZUNEHMEN.

**SAMES KREMLIN SAS**

13, chemin de Malacher  
38 240 - MEYLAN - France  
☎ : 33 (0)4 76 41 60 60

**[www.sames-kremlin.com](http://www.sames-kremlin.com)**



<p align="center"><b>FR</b></p> <p><b>Pour une utilisation sûre, il est de votre responsabilité de :</b></p> <ul style="list-style-type: none"> <li>• Lire attentivement tous les documents contenus dans le CD joint avant la mise en service de l'équipement,</li> <li>• D'installer, d'utiliser, d'entretenir et de réparer l'équipement conformément aux préconisations de SAMES KREMLIN ainsi qu'aux réglementations nationales et/ou locales,</li> <li>• Vous assurez que les utilisateurs de cet équipement ont été formés, ont parfaitement compris les règles de sécurité et qu'ils les appliquent.</li> </ul>	<p align="center"><b>UK</b></p> <p><b>To ensure safe use of the machinery, it is your responsibility to:</b></p> <ul style="list-style-type: none"> <li>• Carefully read all documents contained on the enclosed CD before putting the machinery into service,</li> <li>• Install, use, maintain and repair the machinery in accordance with SAMES KREMLIN's recommendations and national and/or local regulations,</li> <li>• Make sure that the users of the machinery have received proper training and that they have perfectly understood the safety rules and apply them.</li> </ul>	<p align="center"><b>DE</b></p> <p><b>Eine sichere Nutzung setzt voraus, dass Sie :</b></p> <ul style="list-style-type: none"> <li>• alle in der CD enthaltenen Dokumente vor der Inbetriebnahme der Anlage aufmerksam lesen,</li> <li>• die Anlage im Einklang mit den Empfehlungen von SAMES KREMLIN sowie mit den nationalen und/oder lokalen Bestimmungen installieren, verwenden, warten und reparieren,</li> <li>• sich vergewissern, dass die Nutzer dieser Anlage angemessen geschult wurden, die Sicherheitsbestimmungen verstanden haben und sie anwenden.</li> </ul>
<p align="center"><b>ES</b></p> <p><b>Para una utilización segura, será de su responsabilidad:</b></p> <ul style="list-style-type: none"> <li>• leer atentamente todos los documentos que se incluyen en el CD adjunto antes de la puesta en servicio del equipo,</li> <li>• instalar, utilizar, efectuar el mantenimiento y reparar el equipo con arreglo a las recomendaciones de SAMES KREMLIN y a la normativa nacional y/o local,</li> <li>• cerciorarse de que los usuarios de este equipo han recibido la formación necesaria, han entendido perfectamente las normas de seguridad y las aplican.</li> </ul>	<p align="center"><b>IT</b></p> <p><b>Per un uso sicuro, vi invitiamo a:</b></p> <ul style="list-style-type: none"> <li>• leggere attentamente tutta la documentazione contenuta nel CD allegato prima della messa in funzione dell'apparecchio,</li> <li>• installare, utilizzare, mantenere e riparare l'apparecchio rispettando le raccomandazioni di SAMES KREMLIN, nonché le normative nazionali e/o locali,</li> <li>• accertarvi che gli utilizzatori dell'apparecchio abbiano ricevuto adeguata formazione, abbiano perfettamente compreso le regole di sicurezza e le applichino.</li> </ul>	<p align="center"><b>PT</b></p> <p><b>Para uma utilização segura, é da sua responsabilidade:</b></p> <ul style="list-style-type: none"> <li>• Ler atentamente todos os documentos incluídos no CD em anexo antes de pôr o equipamento em funcionamento,</li> <li>• Proceder à instalação, utilização, manutenção e reparação do equipamento de acordo com as preconizações de SAMES KREMLIN, bem como com outros regulamentos nacionais e/ou locais aplicáveis,</li> <li>• Assegurar-se que os utilizadores do equipamento foram devidamente capacitados, compreenderam perfeitamente e aplicam as devidas regras de segurança.</li> </ul>
<p align="center"><b>NL</b></p> <p><b>Voor een veilig gebruik dient u:</b></p> <ul style="list-style-type: none"> <li>• alle document op de bijgevoegde cd aandachtig te lezen alvorens het apparaat in werking te stellen,</li> <li>• het apparaat te installeren, gebruiken, onderhouden en repareren volgens de door SAMES KREMLIN gegeven aanbevelingen en overeenkomstig de nationale en/of plaatselijke reglementeringen,</li> <li>• zeker te stellen dat de gebruikers van dit apparaat zijn opgeleid, de veiligheidsregels perfect hebben begrepen en dat zij die ook toepassen.</li> </ul>	<p align="center"><b>SE</b></p> <p><b>För en säker användning av utrustningen ansvarar ni för följande:</b></p> <ul style="list-style-type: none"> <li>• Läs noga samtliga dokument som finns på den medföljande cd-skivan innan utrustningen tas i drift.</li> <li>• Installera, använd, underhåll och reparera utrustningen enligt anvisningarna från SAMES KREMLIN och enligt nationella och/eller lokala bestämmelser.</li> <li>• Försäkra er om att användare av denna utrustning erhållit utbildning, till fullo förstått säkerhetsföreskrifterna och tillämpar dem.</li> </ul>	<p align="center"><b>FI</b></p> <p><b>Käytön turvallisuuden varmistamiseksi velvollisuutesi on:</b></p> <ul style="list-style-type: none"> <li>• Lukea huolella kaikki CD:llä olevat asiakirjat ennen laitteiston käyttöönottoa,</li> <li>• Noudattaa laitteiston asennuksessa, käytössä, kunnossapidossa ja huollossa SAMES KREMLIN in suosituksia sekä kansallisia ja/tai paikallisia määräyksiä,</li> <li>• Varmistaa, että laitteiston käyttäjät ovat koulutettuja ja ymmärtävät täysin turvallisuusmääräykset ja miten niitä sovelletaan.</li> </ul>
<p align="center"><b>PL</b></p> <p><b>Dla zapewnienia bezpiecznego użytkowania na użytkownika spoczywa obowiązek:</b></p> <ul style="list-style-type: none"> <li>• Uważnego zapoznania się ze wszystkimi dokumentami znajdującymi się na załączonej płycie CD przed pierwszym uruchomieniem urządzenia,</li> <li>• Instalowania, użytkowania, konserwacji i naprawy urządzenia zgodnie z zaleceniami firmy SAMES KREMLIN oraz z przepisami miejscowymi,</li> <li>• Upewnienia, że wszyscy przeszkoleni użytkownicy urządzenia zrozumieli zasady bezpieczeństwa i stosują się do nich.</li> </ul>	<p align="center"><b>CS</b></p> <p><b>Pro bezpečné používání jste povinni:</b></p> <ul style="list-style-type: none"> <li>• Před uvedením zařízení do provozu si pozorně přečíst veškeré dokumenty obsažené na příloženém CD,</li> <li>• Nainstalovat, používat, udržovat a opravovat zařízení v souladu s pokyny firmy SAMES KREMLIN a s národními a/nebo místními legislativními předpisy,</li> <li>• Ujistit se, že uživatelé tohoto zařízení byli vyškoleni, že dokonale pochopili bezpečnostní pravidla a že je dodržují.</li> </ul>	<p align="center"><b>SL</b></p> <p><b>Za varno uporabo ste dolžni:</b></p> <ul style="list-style-type: none"> <li>• natančno prebrati vse dokumente na CD pred zagonom stroja,</li> <li>• inštalirati, uporabljati, vzdrževati in popravljati opremo po določilih SAMES KREMLIN in v skladu z veljavnimi nacionalnimi in/ali lokalnimi predpisi,</li> <li>• poskrbeti, da so uporabniki te opreme ustrezno usposobljeni, poznajo varnostne predpise in da jih upoštevajo.</li> </ul>
<p align="center"><b>SK</b></p> <p><b>V záujme bezpečného je vašou povinnosťou:</b></p> <ul style="list-style-type: none"> <li>• pozorne si prečítať všetky dokumenty obsiahnuté na príloženom CD predtým, ako zariadenie uvediete do prevádzky,</li> <li>• nainštalovať, používať, udržiavať a opravovať zariadenie v súlade s odporúčaniami spoločnosti SAMES KREMLIN a národnými a/alebo miestnymi predpismi,</li> <li>• uistiť sa, že používatelia tohto zariadenia boli zaškolení, riadne porozumeli pravidlám bezpečnosti a používajú ich.</li> </ul>	<p align="center"><b>HU</b></p> <p><b>A biztonságos használat érdekében az Ön felelőssége, hogy:</b></p> <ul style="list-style-type: none"> <li>• a berendezés üzembe helyezése előtt figyelmesen elolvassa a mellékelt CD által tartalmazott összes dokumentumot,</li> <li>• a berendezést a SAMES KREMLIN ajánlásainak valamint a nemzeti és/vagy helyi szabályozásoknak megfelelően helyezze üzembe, használja, tartsa karban és javítsa,</li> <li>• megbizonyosodjon róla, hogy a berendezés felhasználói képzettek, tökéletesen megértették és alkalmazzák a biztonsági előírásokat.</li> </ul>	<p align="center"><b>RO</b></p> <p><b>Pentru o utilizare sigură, este responsabilitatea dvs. să:</b></p> <ul style="list-style-type: none"> <li>• Citiți cu atenție toate documentele de pe CD-ul anexat, înainte de punerea în funcțiune a echipamentului,</li> <li>• Instalați, utilizați, întrețineți și reparați echipamentul conform instrucțiunilor SAMES KREMLIN precum și reglementărilor naționale și/sau locale,</li> <li>• Vă asigurați că utilizatorii acestei echipament au fost instruiți, au înțeles perfect regulile de securitate și le aplică integral.</li> </ul>

Declaration(s) de conformité au verso de ce document / Declaration(s) of conformity at the back of this document / Konformitätserklärung(en) auf der Rückseite dieser Unterlage / Declaración (es) de conformidad en el reverso de este documento / Dichiarazione/i di conformità sul retro del presente documento / Declaração(ões) de conformidade no verso do documento / Conformiteitsverklaring(en) op de keerzijde van dit document / Försäkran om överensstämmelse på omstående sida av detta dokument / Vaatimustenmukaisuusvakuutuskeskustämän asiakirjan kääntöpuolella / Deklaracja(e) zgodności na odwrocie dokumentu / Prohlášení o shodě se nachází/nacházejí na zadní straně tohoto dokumentu / Deklaracija(e) o skladnosti na hrbtni strani tega dokumenta / Vyhlášení/-a o zhode sa nachádzajú na zadnej strane dokumentu / A dokumentum hátlapján szereplő megfeleléségi nyilatkoz(ok) / Declarații de conformitate pe versoul acestui document



**DECLARATION UE DE CONFORMITE**  
**EU DECLARATION OF CONFORMITY**  
**EU- KONFORMITÄTSEKTLÄRUNG**  
**DECLARACIÓN UE DE CONFORMIDAD**  
**DICHIARAZIONE DI CONFORMITÀ UE**  
**DECLARAÇÃO UE DE CONFORMIDADE**  
**EU-FÖRSÄKRAN OM ÖVERENSSTÄMMELSE**  
**EU- VAATIMUKSEN MUKAISUUSVAKUUTUS**  
**DEKLARACJA ZGODNOŚCI UE**  
**EU PROHLÁŠENÍ O SHODĚ**  
**IZJAVA EU O SKLADNOSTI**  
**VYHLÁSENIE O ZHODE**  
**EU-MEGFELELŐSÉGI NYILATKOZAT**  
**DECLARAȚIA DE CONFORMITATE UE**

Le fabricant / The manufacturer / Der Hersteller / El fabricante / Il produttore / O fabricante / De fabrikant / Tillverkare / Valmistaja / Producent / Výrobce / Proizvajalec / Výrobca / Gyártó / Fabricantul:	<b>SAMES KREMLIN SAS</b> 13, chemin de Malacher 38 240 - MEYLAN - FRANCE Tél. : 33 (0)4 76 41 60 60
---	--

Déclare que le matériel désigné ci-après / Herewith declares that the equipment / erklårt hiermit, dass die / Declara que el material designado a continuación / Dichiaro che il materiale sottoindicato / Declara que o material a seguir designado / verklaart dat de hieronder aangeduide apparatuur / Kungör att den utrustning som anges här nedan / ilmoittaa, että alla mainitut laitteistot / Oświadcza, że wymienione poniżej urządzenia / Prohlašuje, že níže uvedené vybavení / Izjavlja, da je opisana oprema spodaj / Vyhlásuje, že zariadenie uvedené nižšie / Kijelenti, hogy a megjelölt anyag a továbbiakban / Declară că echipamentul precizat mai jos:

**POMPE PNEUMATIQUE INTENSIVE™ & POMPE AIRMIX® INTENSIVE™ A MOTEUR DIFFERENTIEL**  
**/ INTENSIVE™ AIRSPRAY PUMP & INTENSIVE™ AIRMIX® PUMP WITH DIFFERENTIAL AIR MOTOR**  
**/ AIRMIX® PUMPE UND PNEUMATISCHE PUMPE MIT DIFFERENZIAL-LUFTMOTOR**  
**/ BOMBA NEUMÁTICA INTENSIVE™ Y BOMBA AIRMIX® INTENSIVE™ CON MOTOR DIFERENCIAL**

02-C85

Est conforme à la législation d'harmonisation de l'Union applicable suivante / Is in conformity with the relevant Union harmonisation legislation / Erfüllt die einschlägigen Harmonisierungsrechtsvorschriften der Union / es conforme con la legislación de armonización pertinente de la Unión / è conforme alla pertinente normativa di armonizzazione dell'Unione / in overeenstemming met de desbetreffende harmonisatiewetgeving van de Unie / med den relevanta harmoniserade unionslagstiftningen / on asiaa koskevan unionin yhdenmukaistamislaainsäädännön vaatimusten mukainen / jest zgodny z odpowiednimi wymaganiami unijnego prawodawstwa harmonizacyjnego / Shoduje se s následující příslušnou evropskou harmonizační legislativou / V skladu s harmonizirano zakonodajo Unije / Je v súlade s uplatniteľnými harmonizačnými právnymi predpismi EÚ / Megfelel a következő alkalmazandó uniós harmonizációs szabályozásnak / Este conform cu legislația aplicabilă de armonizare de mai jos

Directive ATEX / ATEX Directive / ATEX Richtlinie / Directiva ATEX / Direttiva ATEX / Diretiva ATEX / ATEX-Richtlijn / ATEX-direktivet / ATEX-direktivi / Dyrektywa ATEX / Směrnice ATEX / Direktiva ATEX / Smernica ATEX / ATEX-irányelv		2014/34/UE
NF EN ISO 80079-36		
Procédure d'évaluation de la conformité : Module A Documentation technique (Annexe VIII) archivée par : / Conformity assessment procedure: Module A Technical documentation (ANNEX VIII) recorded by: / Verfahren zur Konformitätsbewertung: Modul A Technische Unterlagen (ANLAGE VIII) archiviert durch: / Procedimiento de evaluación de la conformidad: Módulo A Documentación técnica (ANEXO VIII) archivada por: / Procedura di valutazione della conformità: Modulo A Documentazione tecnica (ALLEGATO VIII) archiviata a cura di: / Procedura de avaliação da conformidade: Módulo A Documentação técnica (ANEXO VIII) arquivada por: / Conformiteitsbeoordelingsprocedure: Module A Technische documentatie (BIJLAGE VIII) gearchieveerd door: / Förfarande för bedömning av överensstämmelse: Modul A Teknisk dokumentation (BILAGA VIII) arkiverad av: / Vaatimusten mukaisuusarviointimenetelmä: moduuli A Tekninen dokumentaatio (LIITE VIII) arkistoitu: / Procedura oceny zgodności: Modul A Dokumentacja technicznej (ZAŁĄCZNIK VIII) zarchiwizowane przez: / Postup posuzování shody: Modul A Technická dokumentace (PŘÍLOHA VIII) archivována: / Процедура оценки соответствия: Модуль A Техническая документация (ПРИЛОЖЕНИЕ VIII), архивированная: APRAGAZ A.S.B.L CE0029. - Chaussée de Vilvorde, 156, B-1120 Bruxelles/Brussel - Belgique/Belgium		
N° APRAGAZ 19 ATEX 0196		

La présente déclaration de conformité est établie sous la seule responsabilité du fabricant / This declaration of conformity is issued under the sole responsibility of the manufacturer / Die alleinige Verantwortung für die Ausstellung dieser Konformitätserklärung trägt der Hersteller / La presente declaración de conformidad se expide bajo la exclusiva responsabilidad del fabricante / La presente dichiarazione di conformità è rilasciata sotto la responsabilità esclusiva del fabbricante / A presente declaração de conformidade é emitida sob a exclusiva responsabilidade do fabricante / Deze conformiteitsverklaring wordt verstrekt onder volledige verantwoordelijkheid van de fabrikant / Denna försäkran om överensstämmelse utfärdas på tillverkarens eget ansvar / Tämä vaatimustenmukaisuusvakuutus on annettu valmistajan yksinomaisella vastuulla / Niniejsza deklaracja zgodności wydana zostaje na wyłączną odpowiedzialność producenta / Toto prohlášení o skodě se vydává na výhradní odpovědnost výrobce / Za izdajo te izjave o skladnosti je odgovoren izključno proizvajalec / Toto vyhlásenie o zhode sa vydáva / na vlastnú zodpovednosť výrobcu / Ezt a megfelelőségi nyilatkozatot a gyártó kizárólagos felelőssége mellett adják ti / Prezenta declarație de conformitate este emisă pe răspunderea exclusivă a producătorului.



Hervé WALTER

Directeur Innovation & Développement / Innovation & Development Director / Direktor für Innovation & Entwicklung / Director de Innovación y Desarrollo / Direttore Innovazione e sviluppo / Diretor de Inovação / Manager Innovatie en Ontwikkeling / Direktör för Forskning och Utveckling / Innovaatio- ja kehitysohjaaja / Dyrektor ds. Innowacji i Rozwoju / Ředitel pro inovace a vývoj / Direktor za inovacije in razvoj / Riaditeľ pre inováciu a rozvoj / Innovációs és fejlesztési igazgató / Director Inovație și Dezvoltare

Fait à Meylan, le / Established in Meylan, on / Geschehen zu Meylan, am / En Meylan, a / Redatto a Meylan, / Vastgesteld te Meylan, / Utformat i Meylan, den / Meylan, Ranska, / Sporządzono w Meylan, dnia / Meylan, dnia / V Meylanu, / V Meylan dňa / Kelt Meylanban, / Întocmită la Meylan, pe data de 24/09/2019 - 09/24/2019



# SICHERHEITS- UND INSTALLATIONSHINWEISE

## ÜBERSETZUNG DER ORIGINAL BETRIEBSANLEITUNG

***WICHTIGER HINWEIS: Vor Lagerung, Installation oder Inbetriebnahme des Geräts bitte sämtliche Dokumente sorgfältig lesen (nur für den professionellen Gebrauch bestimmt).***

FOTOS UND ABBILDUNGEN SIND NICHT VERBINDLICH. ÄNDERUNGEN OHNE VORANZEIGE VORBEHALTEN.

**SAMES KREMLIN SAS**  
13, chemin de Malacher  
38 240 - MEYLAN - France  
☎ : 33 (0)4 76 41 60 60  
[www.sames-kremlin.com](http://www.sames-kremlin.com)

# 1. SICHERHEIT

## ALLGEMEINE SICHERHEITSHINWEISE



**ACHTUNG: Die nicht vorschriftsmäßige Verwendung dieses Geräts kann gefährlich sein. Lesen Sie die folgenden Sicherheitshinweise vor Inbetriebnahme des Geräts bitte aufmerksam durch.**

**Dieses Gerät darf nur durch entsprechend geschultes Personal verwendet werden.**

Der Werkstattleiter muss sich vergewissern, dass die Belegschaft alle Anweisungen und Sicherheitsvorschriften bezüglich dieses Geräts sowie weiterer Elemente und des Zubehörs der Anlage voll und ganz verstanden hat.

Vor Inbetriebnahme des Geräts lesen Sie bitte alle Bedienungs- und Wartungsanleitungen aufmerksam durch und beachten Sie Hinweisschilder.

Unsachgemäßer Gebrauch oder Betrieb des Geräts kann schwere Verletzungen verursachen. Dieses Gerät ist nur für den professionellen Gebrauch bestimmt. Es darf nur für den vorgesehenen Zweck eingesetzt werden.



















**Schutzvorrichtungen an diesem Gerät, wie Motorhaube, Kupplungsschutz, Gehäuse, ggf. Erdungskabel, sowie weitere Vorrichtungen, wurden für eine sichere Benutzung dieses Gerätes entwickelt und angebracht. Der Hersteller lehnt jede Verantwortung für Körperschäden, Fehlfunktionen, Beschädigung der Geräte und jegliche andere Fehler ab, die durch die ganze oder teilweise Entfernung, Modifikation oder unsachgemäße Handhabung der Schutzvorrichtungen oder anderer Geräteteile entstehen.**

Das Gerät nicht verändern oder umbauen. Nur von SAMES KREMLIN gelieferte oder zugelassene Teile oder Zubehör verwenden. Das Gerät in regelmäßigen Abständen prüfen. Defekte oder abgenutzte Teile ersetzen.

**Den maximalen Arbeitsdruck nicht überschreiten.**

Die gesetzlichen Bestimmungen zu Sicherheit, Brandschutz und Anschluss an das elektrische Versorgungsnetz des jeweiligen Bestimmungslands stets einhalten. Verwenden Sie ausschließlich Materialien oder Lösemittel, die mit den materialberührenden Teilen des Geräts kompatibel sind. (Siehe Datenblätter des Materialherstellers).

## SICHERHEITSSYMBOL

					
Vorsicht Quetschgefahr	Gefahr: Hubwerk in Bewegung	Gefahr durch bewegliche Teile	Gefahr: Schöpfteller in Bewegung	Diesen Druck nicht überschreiten	Gefahr: Injektionsgefahr
					
Druckentlastungs- oder Ablassventil	Gefahr: Druckschlauch	Schutzbrille tragen	Schutzhandschuh e tragen	Gefahr durch ausströmende Gase	Gefahr: Heiße Oberflächen oder Teile
					
Gefahr: Elektrische Spannung	Gefahr: Entflammbar	Explosionsgefahr	Erdung	Gefahr (Anwender)	Gefahr schwerer Verletzungen

## GEFAHREN DURCH DRUCK



Das aktuelle Recht fordert die Montage eines **Luftabsperrentils** an der Versorgungsleitung des Pumpenmotors um die Anlage zu druckentlasten, sobald die Versorgungsleitung abgesperrt wird. Wenn Sie diese Sicherheitsvorkehrungen nicht beachten, könnte die Restluft des Motors die Pumpe bewegen und sie beschädigen und ernsthafte Verletzungen verursachen.

Stellen Sie sicher, dass ein **Entleerungsventil** an der Materialversorgungsleitung installiert ist, damit Sie die Anlage entleeren können (nachdem die Motorluft abgesperrt und die Anlage druckentlastet ist) bevor Sie Wartungsarbeiten vornehmen. Während der Wartung müssen die Ventile:

- für Luft : geschlossen bleiben,
- für Material : geöffnet bleiben.

## GEFAHREN DURCH HOCHDRUCK INJEKTION



Wenn Sie mit Hochdruckgeräten arbeiten ist besondere Vorsicht geboten, da Flüssigkeiten durch Leckagen austreten können. Dadurch entsteht das Risiko der Injektion an ungeschützten Stellen des Körpers, welches bedrohliche Verletzungen verursachen kann, die sogar eine Amputation nach sich ziehen könnte.



- Eine Materialinjektion in die Haut oder andere Teile des Körpers (Augen, Finger, usw.) muss sofort ärztlich behandelt werden.
- Richten Sie die Pistole nie auf Personen. Nie den Spritzstrahl mit dem Körper (Hände, Finger, usw.) oder mit einem Tuch aufhalten.
- **Folgen Sie dem Druckverminderungs- und Entleerungsverfahren bevor Sie Wartungsarbeiten an der Pistole durchführen.** (Reinigung, Prüfung, Maschinenpflege oder Reinigung der Düse).
- Für die Pistolen, die mit einem Sicherheitssystem ausgestattet wurden: wenn die Pistole nicht in Betrieb ist, blockieren Sie immer den Abzughebel.

## GEFAHREN DURCH FEUER, EXPLOSION, LICHTBÖGEN UND STATISCHE ELEKTRIZITÄT



Eine falsche Erdung, nicht ausreichende Belüftung, Flammen oder Funken können eine Explosion oder einen Brand verursachen und schwere Verletzungen verursachen. Zur Vermeidung dieser Gefahren, insbesondere beim Einsatz von Pumpen, sind unbedingt folgende Sicherheitsvorschriften einzuhalten:



- das Gerät, die zu behandelnden Teile, die Material enthaltenden Kanister und Reinigungsmittel erden,
- für ausreichende Belüftung sorgen,
- den Arbeitsbereich sauber und frei von Lappen, Papier und Lösemitteln halten,
- keine elektrischen Schalter bei Auftreten von Lösemitteldämpfen oder während des Abbaus betätigen,
- Arbeiten bei Lichtbögen sofort einstellen,
- keine flüssigen Chemikalien im Arbeitsbereich lagern,
- Materialien mit möglichst hohem Flammpunkt verwenden, um der Gefahr der Bildung entzündlicher Gase und Dämpfe vorzubeugen (siehe Sicherheitsdatenblätter zu den Materialien),
- Fässer mit Deckeln versehen, um die Ausbreitung von Gas und Dämpfen zu verringern.

## GEFAHREN DURCH GIFTIGE MATERIALIEN



Giftige Materialien oder Dämpfe können bei Kontakt mit Körperteilen, Augen und Haut, aber auch bei Verschlucken oder Einatmen schwere Verletzungen verursachen. Es ist daher unbedingt erforderlich:



- sich über den verwendeten Materialtyp und die damit verbundenen Gefahren zu informieren,
- die zu verwendenden Materialien und Abfallstoffe in dafür geeigneten Bereichen zu lagern,
- das Material bei der Verwendung in einem für diesen Zweck vorgesehenen Behälter aufzubewahren,
- die Materialien gemäß den gesetzlichen Bestimmungen des jeweiligen Landes zu entsorgen,
- die vorgeschriebene Schutzkleidung zu tragen bzw. Schutzvorrichtungen zu verwenden,
- Schutzbrille, Gehörschutz, Handschuhe, Sicherheitsschuhe, Schutzanzüge und Atemschutzmasken zu tragen.

(Siehe das Kapitel „Individuelle Schutzausrüstung“ des SAMES KREMLIN Katalogs).



### **ACHTUNG!**

Keine Lösemittel auf Basis von Halogenkohlenwasserstoffen oder Materialien, die diese Lösemittel enthalten, mit **Aluminium** oder **Zink in Berührung bringen**. Nichtbeachtung dieses Hinweises kann zu Explosionen führen, die schwere oder tödliche Verletzungen verursachen können.



## BETRIEBSMITTELEMPFEHLUNG

**Schutzvorrichtungen an diesem Gerät, wie Motorhaube, Kupplungsschutz, Gehäuse, ggf. Erdungskabel, sowie weitere Vorrichtungen, wurden für eine sichere Benutzung dieses Gerätes entwickelt und angebracht. Der Hersteller lehnt jede Verantwortung für Körperschäden, Fehlfunktionen, Beschädigung der Geräte und jegliche andere Fehler ab, die durch die ganze oder teilweise Entfernung, Modifikation oder unsachgemäße Handhabung der Schutzvorrichtungen oder anderer Geräteteile entstehen.**



### **PUMPE**

Vor der Kopplung von Motor und Pumpe muss der Anwender unbedingt deren Kompatibilität prüfen und sich mit den besonderen Sicherheitshinweisen vertraut machen. Diese sind in der Bedienungsanleitung der Pumpe aufgeführt.

Der Luftmotor ist mit einer Pumpe zu koppeln. An dem Kopplungssystem dürfen unter keinen Umständen Veränderungen vorgenommen werden. Während des Betriebs die Hände von sich bewegenden Teilen fernhalten. Diese Teile sind sauber zu halten. Vor Inbetriebnahme oder Wartung der Motorpumpe bitte die Hinweise zur DRUCKENTLASTUNG aufmerksam lesen. Die einwandfreie Funktion der Druckentlastungs- und Ablassventile ist sicherzustellen.

### **SCHLÄUCHE**

- Schläuche von Verkehrsbereichen, sich bewegenden Teilen und Heißbereichen fernhalten.
- Die Materialschläuche unter keinen Umständen Temperaturen von über 60°C oder unter 0°C aussetzen.
- Die Schläuche dürfen nicht dazu verwendet werden, das Gerät zu ziehen oder zu bewegen.
- Alle Schläuche und Verbindungsanschlüsse vor Inbetriebnahme des Geräts anziehen.
- Schläuche regelmäßig überprüfen und bei Beschädigung ersetzen.
- Den auf dem Schlauch angegebenen Arbeitsdruck nicht überschreiten.



## VERWENDETE MATERIALIEN

Durch die Vielzahl der verwendeten Materialien ist es nicht möglich, die jeweiligen Wechselwirkungen bezüglich der eingebauten Materialien dokumentieren. Daher kann SAMES KREMLIN in folgenden Fällen keine Haftung übernehmen :

- nicht ausreichende Kompatibilität der materialberührenden Teile,
- unvermeidbare Risiken für Personal und Umwelt,
- Abnutzungen, Fehlregelungen, Funktionsstörungen des Geräts oder der Anlagen sowie die Qualität des Endprodukts.

Der Benutzer muss über die bei der Verwendung der Materialien möglicherweise auftretenden Gefahren wie giftige Dämpfe, Feuer oder Explosionen informiert sein und entsprechende Sicherheitsmaßnahmen ergreifen. Er sollte sowohl die für die Belegschaft unmittelbar bestehenden als auch die durch wiederholte Einwirkung bedingten Gefahren ermitteln.

SAMES KREMLIN kann nicht für Personenschäden, sowie direkte oder indirekte Materialschäden verantwortlich gemacht werden, die infolge der Verwendung der Chemikalien entstehen.

## 2. HANDHABUNG

### ☞ Das Gewicht und die Abmessungen des Geräts prüfen (☞ *siehe Abschnitt "Technische Daten" der Bedienungsanleitung*)

Große und schwere Geräte dürfen nur mit den hierzu geeigneten Beförderungsmitteln und durch qualifiziertes Personal auf einer ebenen, freigeräumten Fläche bewegt werden, um ein Umkippen und die Gefahr von Quetschungen auszuschließen.

Der Schwerpunkt befindet sich nicht zwangsläufig im Zentrum der Maschine. Die Baugruppe daher auf max. 10 cm anheben und einen manuellen Stabilitätstest durchführen.

Die Beförderung einer Baugruppe (z.B. Pumpe mit Presse) erfolgt mit einem Gabelhubwagen durch Anheben des Rahmens der Baugruppe von unten.



**Bitte beachten: Jeder Pumpenmotor ist mit einer Ringschraube ausgerüstet. Diese Ringschraube dient nur zum Anheben einer Pumpe und darf unter keinen Umständen für den Transport einer kompletten Anlage verwendet werden.**

## 3. LAGERUNG

Lagerung vor Installation:

- Lagertemperatur: 0 / +50 °C
- Anlage vor Staub, Wasser, Feuchtigkeit und Stoßeinwirkung schützen.

Lagerung nach Installation:

- Betriebstemperatur: +15 / +35 °C
- Anlage vor Staub, Wasser, Feuchtigkeit und Stoßeinwirkung schützen.

## 4. UMGEBUNG VOR ORT

Das Gerät muss auf einer festen, waagerechten Fläche installiert werden (z.B. Betonplatten).

Das Gerät sollte durch entsprechende Maßnahmen fixiert und stabilisiert werden. Zum Beispiel durch Verankerung mit Dübel oder anderen Befestigungsmittel auf dem Boden oder an der Wand. Die Verankerung muss so stabil sein, dass das Gerät keine Eigenbewegungen ausführen kann.



**Zur Vermeidung von Gefahren durch statische Elektrizität ist eine Erdung des Geräts und aller seiner Bestandteile erforderlich.**

- **Für die Pumpenausrüstung** (Pumpen, Hubwerke, Rahmen...) wird ein Draht von 2,5 mm Querschnitt auf dem Gerät befestigt. Dieser Draht ist für die Erdung des Geräts zu verwenden. Bei Umgebungen, in denen aufgrund besonders ungünstiger Bedingungen (unzureichender mechanischer Schutz des Erdungsdrahts, Vibrationen, mobiles Gerät ...) die erhöhte Wahrscheinlichkeit von Beeinträchtigungen der Erdungsfunktion besteht, muss der Anwender den 2-5-mm-Draht durch eine Vorrichtung ersetzen, die an die Anforderungen dieser Umgebung besser angepasst ist (Draht mit größerem Querschnitt, Massegeflecht, Befestigung durch Ringöse usw.).

Die Kontinuität der Erdung durch einen qualifizierten Elektriker prüfen lassen. Wenn die Kontinuität der Erdung nicht gewährleistet ist, sind die Klemme, der Erdungsdraht und der Erdungspunkt zu prüfen. Das Gerät nicht verwenden, bevor die Kontinuität der Erdung sichergestellt ist.

- **Die Pistole** muss über den Luft- oder Materialschlauch geerdet werden. Wenn für die Zerstäubung eine Becherspritzpistole verwendet wird, muss der Luftschlauch leitfähig sein.
- **Die zu lackierenden Teile** sind ebenfalls durch mit Zangen versehene Erdungskabel oder - falls sie aufgehängt sind - mit Hilfe von Haken zu erden, die ständig sauber gehalten werden müssen.

**Alle Gegenstände, die sich im Arbeitsbereich befinden, müssen ebenfalls geerdet werden.**



- **Entflammbare Materialien** nur dann im Arbeitsbereich lagern, wenn diese unbedingt benötigt werden.
- Die betreffenden Materialien sind in **den Normen entsprechenden geerdeten Behältern** aufzubewahren.
- Nur geerdete **Metalleimer** für die Reinigungslösemittel verwenden.
- **Karton und Papier sind untersagt**, da sie sehr schlechte Leiter bzw. Isolierstoffe sind.

## 5. KENNZEICHNUNG DER GERÄTE



Dieses Gerät hat ein Typenschild mit dem Namen des Herstellers, dem Gerätetyp, den wichtigen Hinweisen für die Benutzung des Gerätes (Druck, Spannung...) und dem nebenstehenden Piktogramm.

Ihr Gerät wurde aus hochwertigen Materialien und Bauteilen hergestellt, die aufbereitet und wieder verwendet werden können.

Wenn Sie dieses Symbol mit der durchgekreuzten Mülltonne auf Rädern vorfinden, wurde das Produkt nach der EU-Richtlinie 2012/19/UE gefertigt.

Bitte informieren Sie sich über die jeweiligen örtlichen Sammelsysteme für elektronische Geräte. Bitte befolgen Sie die örtlichen Bestimmungen und **entsorgen Sie Ihre Altgeräte nicht über den normalen Hausmüll**. Die Vorschriftsmäßige Entsorgung Ihres Altgerätes schützt die Umwelt und die Gesundheit der Menschen.

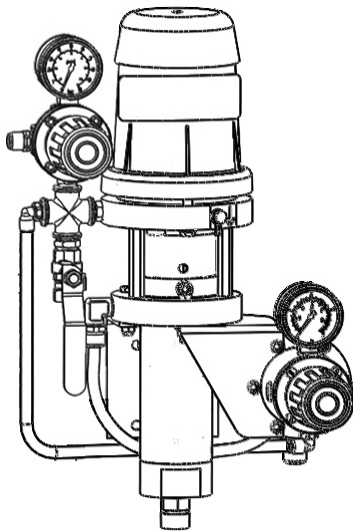

## PNEUMATISCHE PUMPE

**02-C85**

*Demontage / Montage*

### ÜBERSETZUNG DER ORIGINAL BETRIEBSANLEITUNG

**WICHTIGER HINWEIS:** *Vor Lagerung, Installation oder Inbetriebnahme des Geräts, lesen Sie bitte sorgfältig alle Betriebsanleitungen die zu diesem Gerät gehören. Dieses Gerät darf nur von geschultem Personal betrieben und gewartet werden.*

ALLE IN DIESEM DOKUMENT ENTHALTENEN SCHRIFTLICHEN ANGABEN UND ABBILDUNGEN STELLEN DIE NEUESTEN PRODUKTINFORMATIONEN DAR. WIR BEHALTEN UNS DAS RECHT VOR, JEDERZEIT, AUCH OHNE VORANKÜNDIGUNG, ÄNDERUNGEN VORZUNEHMEN.

**SAMES KREMLIN SAS**  
13, chemin de Malacher  
38 240 - MEYLAN - France  
☎ : 33 (0)4 76 41 60 60

**[www.sames-kremlin.com](http://www.sames-kremlin.com)**



---

---

**VORSICHT :**

Bevor ein Eingriff an der Pumpe vorgenommen wird, muss die Druckluftversorgung unterbrochen und die Anlage druckentlastet werden.

---

---

**▪ AUSTAUSCH DES HYDRAULIKTEILS ODER DES LUFTMOTORS**

**Diese Pumpe hat die ATEX Zulassung, deswegen darf sie nie verändert werden. Bei Nichtbeachtung dieser Anordnung, können wir keine Verantwortung für eine einwandfreie, regelkonforme Funktion der Pumpe übernehmen.**

**Schutzvorrichtungen an diesem Gerät, wie Motorhaube, Kupplungsschutz, Gehäuse, ggf. Erdungskabel, sowie weitere Vorrichtungen, wurden für eine sichere Benutzung dieses Gerätes entwickelt und angebracht. Der Hersteller lehnt jede Verantwortung für Körperschäden, Fehlfunktionen, Beschädigung der Geräte und jegliche andere Fehler ab, die durch die ganze oder teilweise Entfernung, Modifikation oder unsachgemäße Handhabung der Schutzvorrichtungen oder anderer Geräteteile entstehen.**

Den Kolben des Luftmotors in die höchste Position fahren, bevor die Druckluftversorgung abgekoppelt und die Anlage druckentlastet wird.

Schrauben Sie die Pumpe von der Halterung ab und legen Sie diese auf die Seite.

Schrauben Sie die Schraube (die auf dem Schutzgehäuse ist) mit einem Allenschlüssel von 5 ab. Den transparenten Teil des Schutzgehäuses gleiten lassen, um an den Stücken der Kupplung Zugang zu haben;

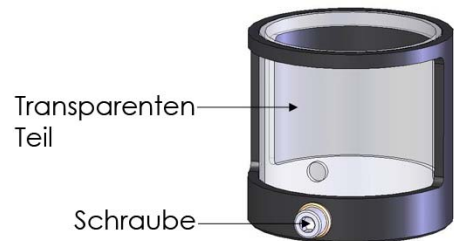

Entfernen Sie den Verbindungsbolzen und die Kupplungsachse. Entfernen Sie den Luftmotor vom Hydraulikteil.

**Wechsel des Luftmotors :**

Legen Sie die Luftausrüstung der Pumpe beiseite. Montieren Sie sie wieder auf den neuen Motor.

Das Schutzgehäuse über dem Materialflansch des Hydraulikteils setzen. Den Motor und das Hydraulikteil mit der Kupplungsachse, den Splint, die Verbindungsbolzen und die Muttern koppeln.

Den transparenten Teil des Schutzgehäuses gleiten lassen, um das Schutzgehäuse zu schließen. Das Loch (das auf dem transparenten Teil des Schutzgehäuses ist) nach der Schraube des Schutzgehäuses ausrichten. Die Schraube mit einem Allenschlüssel von 5 schrauben, um das Schutzgehäuse zu befestigen.

Schrauben Sie die Pumpe an die Wandhalterung.

**Wechsel des Hydraulikteils :**

Das Schutzgehäuse über dem Materialflansch des neuen Hydraulikteils setzen. Den Motor und das Hydraulikteil mit der Kupplungsachse, den Splint, die Verbindungsbolzen und die Muttern koppeln.

Den transparenten Teil des Schutzgehäuses gleiten lassen, um das Schutzgehäuse zu schließen. Das Loch (das auf dem transparenten Teil des Schutzgehäuses ist) nach der Schraube des Schutzgehäuses ausrichten. Die Schraube mit einem Allenschlüssel von 5 schrauben, um das Schutzgehäuse zu befestigen.

Schrauben Sie die Pumpe an die Wandhalterung.

▪ LUFTMOTOR - UMSTEUERVENTIL

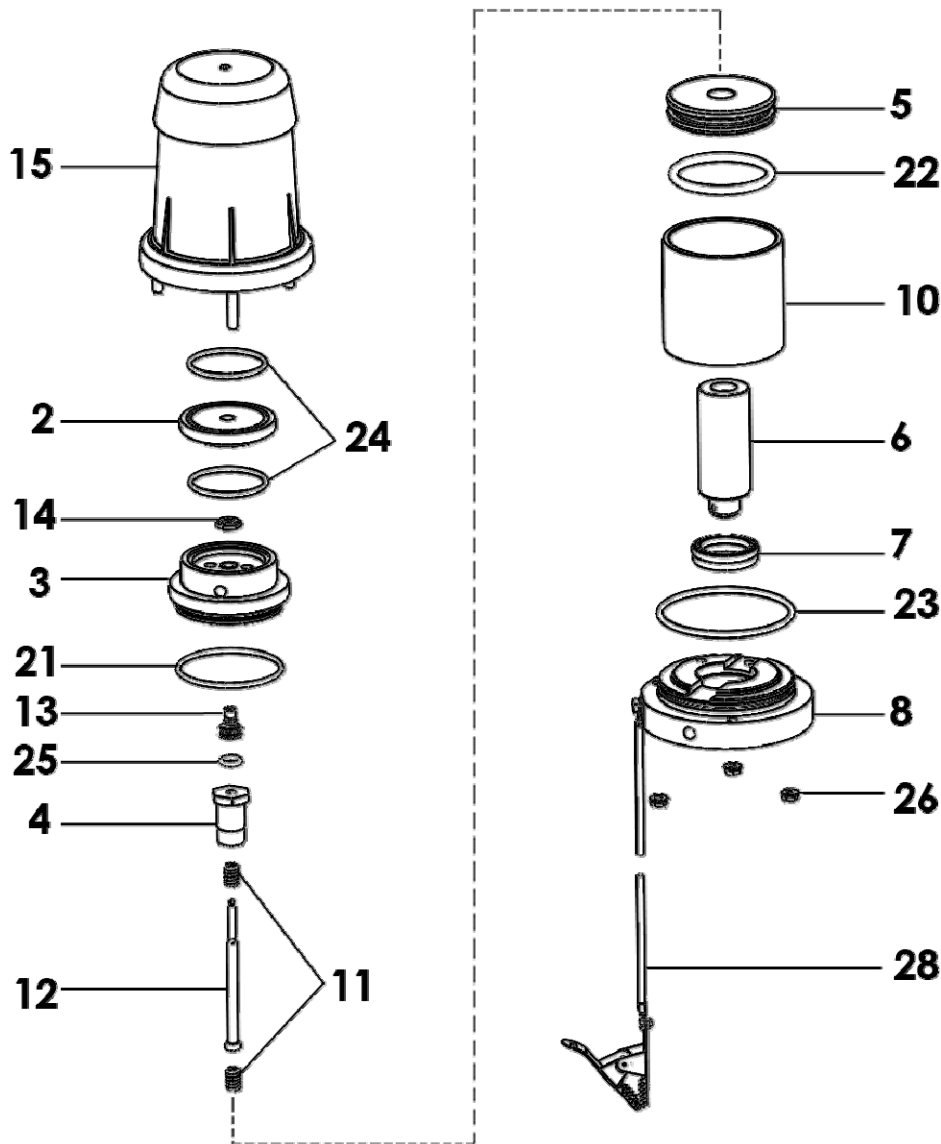

➤ VENTIL DES MOTORS

Die 3 Muttern (26) abschrauben, um die Glocke (15) zu demontieren.

Das Ventil des Motors (14), während Sie die Steuerstange (12) halten, abschrauben.

Das neue Ventil des Motors (14) montieren. Es auf der Steuerstange (12) mit den beiden flachen Stücken, die am Ende sind, blockieren.

Die 3 Muttern (26) schrauben, um die Glocke (15) zu befestigen. ➤ **Anziehmoment : 4mN maxi.**

**Bevor Sie alle Teile wieder zusammen schrauben, beachten Sie bitte:**

- Reinigen Sie alle Teile mit einem geeigneten Lösungsmittel.
- Wenn Sie neue O-Ringe und Dichtungen einsetzen, müssen diese vorher mit einem PTFE-Fett eingeschmiert werden.
- Falls notwendig, installieren Sie neue Teile.

▪ HYDRAULIKTEIL

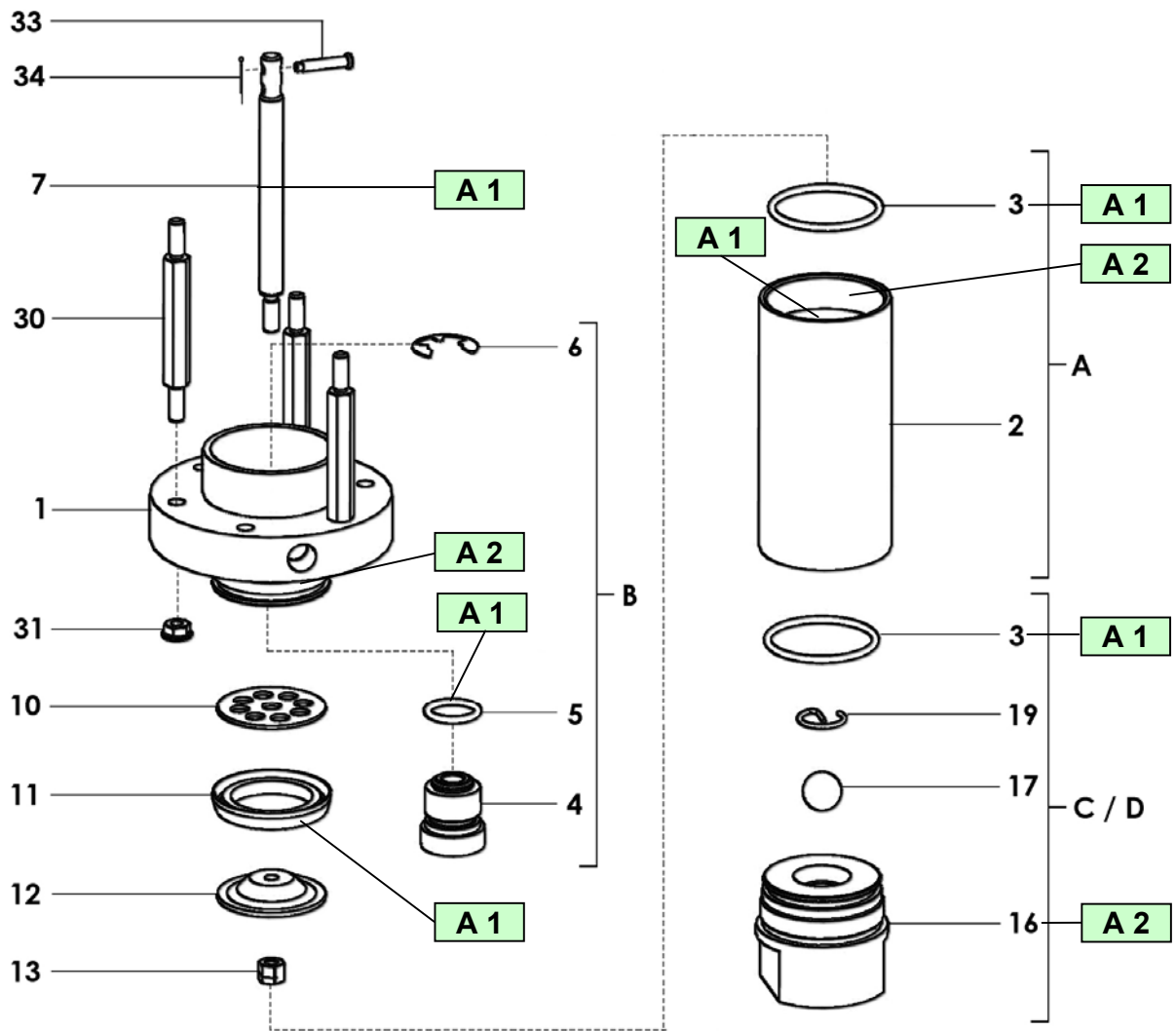

Pos.	Montage-Hinweis	Bezeichnung	Artikel-Nr.
A 1	PTFE- Fett	'TECHNILUB' Fett (10 ml)	560.440.101
A 2	Graphit-Fett	Dose mit Grafit Fett (450 g)	560.420.005

➤ **SAUGVENTIL**

Den Körper des Saugventils (16) abschrauben.

Die Kugel (17) wird auf dem Sitz durch einen Sicherungsring (19) gehalten.

Das gesamte Saugventil wieder montieren unter Beachtung der Dichtung (3).

➤ **DRUCKVENTIL**

Zylinder (2) abschrauben und nach unten ziehen.

Die Mutter (13) abschrauben, indem man das Materialkolbenstange (7) gegenhält.

Die Dichtung des Ventils (11) und das Materialventil (12) überprüfen.

➤ **PACKUNG**

Den Zylinder (2) abschrauben und nach unten ziehen.

Den Materialkolben (7) des Luftmotors abschrauben, indem man die Achse (33) und seinen Splint (34) entfernt.

Den Sicherungsring (6), der sich in der Spülmitteltasse des Materialausgangsflansches (1) befindet, entfernen und die Packung (4) nach unten herausschieben.

**Zum Wiedereinbau :**

Den Materialkolben (7) in die neue Packung (4) montieren, indem man ihn **von oben nach unten einführt**, um den inneren Dichtring nicht zu verletzen.

Die ganze Einheit in den Flansch (1) der Pumpe legen, dabei ist die Packung (4) mit einem Dichtring (5) ausgestattet.

Die Packung mit Hilfe des Sicherungsring (6) befestigen.

Die anderen Teile wieder einbauen, ohne dabei die Dichtungen zu vergessen.

**Bevor Sie alle Teile wieder zusammen schrauben, beachten Sie bitte:**

- **Reinigen Sie alle Teile mit einem geeigneten Lösungsmittel.**
- **Wenn Sie neue O-Ringe und Dichtungen einsetzen, müssen diese vorher mit einem PTFE-Fett eingeschmiert werden.**
- **Falls notwendig, installieren Sie neue Teile.**

<b>Doc. 573.022.050</b> Date/Datum/Fecha : 19/09/19 Annule/Cancela/ Ersetzt/Anula : 08/08/16	<b>Modif. / Änderung :</b> Mise à jour / Update / Aktualisierung / Actualización	<b>Pièces de rechange</b> Spare parts list Ersatzteilliste Piezas de repuesto
---	--	--

<b>POMPE MURALE,</b> modèle 02-C85	<b>WALL MOUNTED PUMP,</b> model 02-C85
<b>PUMPE - WANDANLAGE,</b> Modell 02-C85	<b>BOMBA MURAL,</b> tipo 02-C85

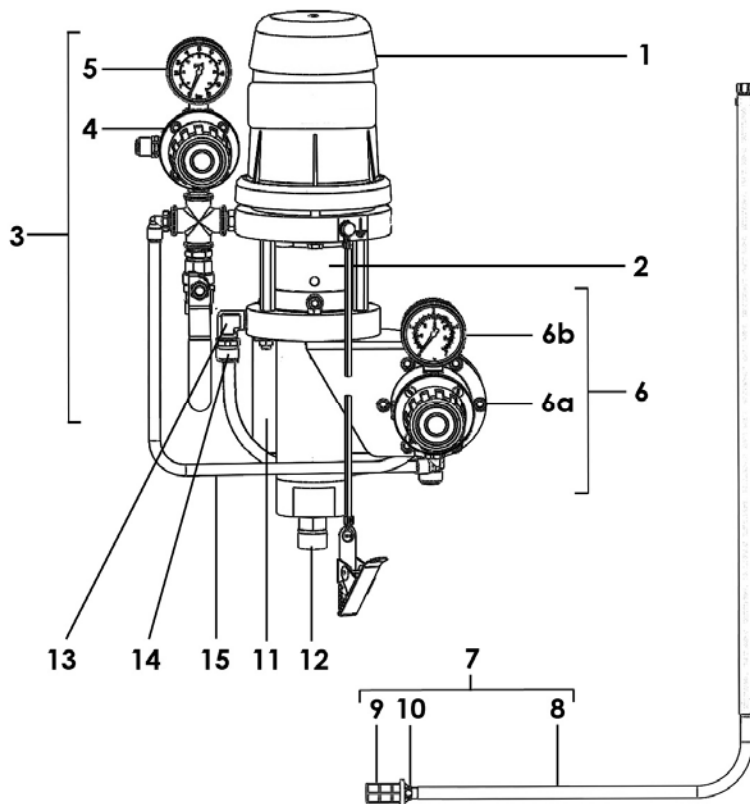
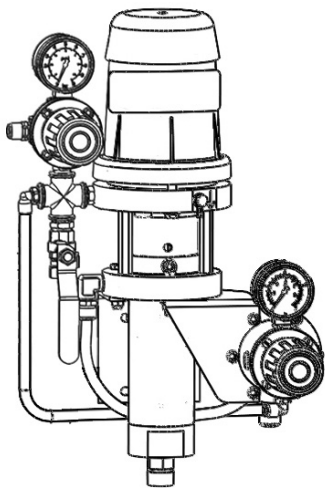



<b>POMPE MURALE STANDARD AVEC REGULATEUR PEINTURE</b>	<b>WALL MOUNTED PUMP (STANDARD) WITH FLUID REGULATOR</b>	<b>#</b>  <b>151.760.200</b>
<b>WANDANLAGE STANDARD MIT MATERIALDRUCKREGLER</b>	<b>BOMBA MURAL ESTANDARD CON REGULADOR PINTURA</b>	

Ind	#	Désignation	Description	Bezeichnung	Denominación	Qté
1	144 941 000	<b>Pompe nue standard</b>	<b>Bare pump standard</b>	<b>Nackte Pumpe Standard</b>	<b>Bomba sola estandard</b>	<b>1</b>
*	144 855 600	▪ Moteur 340-2 (voir Doc. 573.419.050)	▪ Air motor, model 340-2 (refer to Doc. 573.419.050)	▪ Luftmotor, Modell 340-2 (siehe Dok. 573.419.050)	▪ Motor, tipo 340-2 (consultar Doc. 573.419.050)	1
*	144 941 010	▪ Hydraulique C85 standard (voir Doc. 573.024.050)	▪ Fluid section, C85 standard (refer to Doc. 573.024.050)	▪ Hydraulikteil, Modell C85, Standard (siehe Dok. 573.024.050)	▪ Hidráulica, tipo C85 Estandard (consultar Doc. 573.024.050)	1
2	144 940 020	▪ Carter de protection	▪ Protection housing	▪ Schützgehäuse	▪ Cáster de protección	1
-	906 333 102	▪ Bouchon 1/4" G	▪ Plug, model 1/4" G	▪ Verschlussstopfen 1/4" G	▪ Tapón, tipo 1/4" G	1
3	151 760 150	<b>Equipement d'air (voir Doc. 573.454.050)</b>	<b>Air equipment (refer to Doc. 573.454.050)</b>	<b>Luftausrüstung (siehe Dok. 573.454.050)</b>	<b>Equipamiento de aire (consultar Doc. 573.454.050)</b>	<b>1</b>
*4	016 390 500	▪ Détendeur d'air 1/4" 5,5 bar (volant noir) (voir Doc. 573.288.040)	▪ Air regulator, model 1/4" 5.5 bar / 80 psi (black knob) (refer to Doc. 573.288.040)	▪ Luftdruckregler 1/4" - 5,5 bar (schwarze Stellglocke) (siehe Dok. 573.288.040)	▪ Manorreductor de aire, tipo 1/4" - 5,5 bar (pomo negro) (consultar Doc. 573.288.040)	1
*5	910 011 402	▪ Manomètre 0-10 bar	▪ Gauge, model 0-10 bar / 0 - 145 psi	▪ Manometer 0-10 bar	▪ Manómetro, tipo 0-10 bar	1
6	-	<b>Régulateur BP équipé (voir Doc. 573.454.050)</b>	<b>LP fluid regulator assembly (refer to Doc. 573.454.050)</b>	<b>Niederdruck Materialregler Kpl. (siehe Dok. 573.454.050)</b>	<b>Regulador BP equipado (consultar Doc. 573.454.050)</b>	<b>1</b>
*6a	155 610 060	▪ Régulateur BP piloté (voir Doc. 573.027.050)	▪ LP fluid regulator (refer to Doc. 573.027.050)	▪ Niederdruck Materialregler (siehe Dok. 573.027.050)	▪ Regulador BP pilotado (consultar Doc. 573.027.050)	1
*6b	910 011 404	▪ Manomètre 0-4 bar	▪ Gauge, model 0-4 bar / 0-58 psi	▪ Manometer 0-4 bar	▪ Manómetro, tipo 0-4 bar	1
7	049 596 010	Canne d'aspiration inox équipée	Suction rod, stainless steel assembly	Ansaugschlauch, Edelstahl Kpl.	Caña de aspiración inox equipada	1
8	NC / NS	▪ Canne d'aspiration inox Ø 16	▪ Suction rod, model Ø 16 (stainless steel)	▪ Ansaugschlauch, Edelstahl, Ø 16	▪ Caña de aspiración de inox, tipo Ø 16	1
9	051 531 600	▪ Crépine Ø 17	▪ Strainer assembly, model Ø 17	▪ Siebkörbe, Ø 17	▪ Piña, tipo Ø 17	1
10	151 539 903	▪ Élément filtrant (x 4)	▪ Strainer bracket only (pack of 4)	▪ Wechselsiebe (4 St.)	▪ Elemento filtrante (bolsa de 4)	1
11	051 660 002	Support de pompe	Mounting bracket	Wandhalterung	Soporte de bomba	1
-	933 011 443	Vis HM 6 x 35	Screw, model HM 6 x 35	Schraube M 6 x 35	Tornillo, tipo HM 6 x 35	2
-	144 910 129	Pochette de 4 vis, 4 écrous, 4 rondelles	Pack of 4 screws, 4 nuts, 4 washers	Satz à 4 Schrauben, 4 Scheiben, 4 Muttern	Bolsa de 4 tornillos, 4 tuercas, 4 arandelas	1
-	963 040 016	Rondelle MN 6	Washer, model MN 6	Scheibe MN 6	Arandela, tipo MN 6	2
-	953 010 016	Ecrou HM 6	Nut, model HM 6	Mutter HM 6	Tuerca, tipo HM 6	2

Ind	#	Désignation	Description	Bezeichnung	Denominación	Qté
12	050 102 418	Raccord inox MM 1/2" - 18 x 125	Adapter, double male, (stainless steel), model 1/2" - 18 x 125	Nippel, Edelstahl AG 1/2" - M 18 x 1,25	Racor inox, tipo MM 1/2" - 18 x 125	1
13	905 190 502	Raccord coudé MM 1/4 BSP	Elbow, double male, model 1/4 BSP	Winkelnippel AG 1/4 BSP	Racor acodado, tipo MM 1/4 BSP	1
14	029 020 008	Raccord inox F 1/4 BSP - M 3/8 NPS (sortie produit)	Fitting, stainless steel, F 1/4 BSP - M 3/8 NPS (fluid outlet)	Nippel, Edelstahl, IG 1/4 BSP - AG 3/8 NPS (Materialausgang)	Racor inox, tipo H 1/4 BSP - M 3/8 NPS (salida producto)	1
15	NC / NS	Tuyau 4 x 6 Longueur : 0,60 m	Hose 4 x 6 Length : 0.60 m / 23.62"	Schlauch 4 x 6 Länge : 0,60 m	Tubería 4 x 6 Longitud : 0,60 m	1

<b>POMPE MURALE INOX AVEC REGULATEUR PEINTURE</b>	<b>WALL MOUNTED PUMP (ST. STEEL) WITH FLUID REGULATOR</b>	<b>#  151.761.200</b>
<b>WANDANLAGE EDELSTAHL MIT MATERIALDRUCKREGLER</b>	<b>BOMBA MURAL INOX CON REGULADOR PINTURA</b>	

**Pièces spécifiques pour version inox / Specific parts for stainless steel version  
/ Spezifische Teile für Edelstahl Version / Piezas específicas para versión inox**

Ind	#	Désignation	Description	Bezeichnung	Denominación	Qté
1	144 940 000	<b>Pompe nue inox</b>	<b>Bare pump, stainless steel</b>	<b>Nackte Pumpe, Edelstahl</b>	<b>Bomba sola inox</b>	1
*	144 855 600	▪ Moteur 340-2 (voir Doc. 573.419.050)	▪ Air motor, model 340-2 (refer to Doc. 573.419.050)	▪ Luftmotor, Modell 340-2 (siehe Dok. 573.419.050)	▪ Motor, tipo 340-2 (consultar Doc. 573.419.050)	1
*	144 940 010	▪ Hydraulique C85 inox (voir Doc. 573.024.050)	▪ Fluid section, model C85 stainless steel (refer to Doc. 573.024.050)	▪ Hydraulikteil, Modell C85 Edelstahl (siehe Dok. 573.024.050)	▪ Hidráulica, tipo C85 inox (consultar Doc. 573.024.050)	1
2	144 940 020	▪ Carter de protection	▪ Protection housing	▪ Schützgehäuse	▪ Cártér de protección	1
-	906 333 102	▪ Bouchon 1/4" G	▪ Plug, model 1/4" G	▪ Verschlussstopfen 1/4" G	▪ Tapón, tipo 1/4" G	1
12	050 102 418	Raccord inox MM 1/2" - 18 x 125	Adapter, double male, (stainless steel), model 1/2" - 18 x 125	Nippel, Edelstahl AG 1/2" - M 18 x 1,25	Racor inox, tipo MM 1/2" - 18 x 125	1

<b>POMPE MURALE INOX AVEC 3 DETENDEURS</b>	<b>WALL MOUNTED PUMP (ST. STEEL) WITH 3 REGULATORS</b>	<b>#</b>
<b>WANDANLAGE EDELSTAHL MIT 3 DRUCKMINDERER</b>	<b>BOMBA MURAL INOX CON 3 MANORREDUCTORES</b>	<b>151.761.400</b>

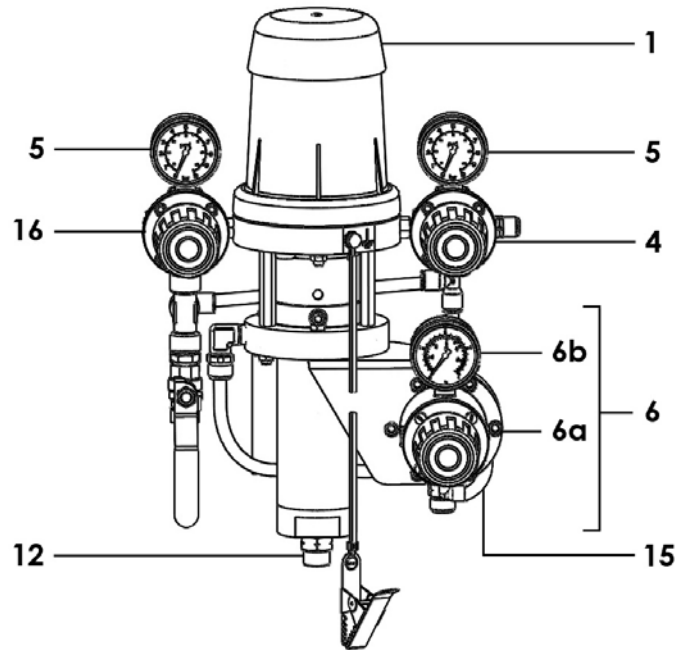

**Pièces spécifiques pour version avec 3 détendeurs / Specific parts for version with 3 regulators**  
**/ Spezifische Teile für Version mit 3 Druckminderer / Piezas específicas para version con 3 manorreductores**

Ind	#	Désignation	Description	Bezeichnung	Denominación	Qté
1	144 940 000	Pompe nue inox	Bare pump, stainless steel	Nackte Pumpe, Edelstahl	Bomba sola inox	1
12	050 102 418	Raccord inox MM 1/2" - 18 x 125	Adapter, double male, (stainless steel), model 1/2" - 18 x 125	Nippel, Edelstahl AG 1/2" - M 18 x 1,25	Racor inox, tipo MM 1/2" - 18 x 125	1
15	NC / NS	Tuyau 4 x 6 Longueur : 0,60 m	Hose 4 x 6 Length : 0.60 m / 23.62"	Schlauch 4 x 6 Länge : 0,60 m	Tubería 4 x 6 Longitud : 0,60 m	1
-	051 761 410	Equipement d'air commun (voir Doc. 573.454.050)	Common air supply (refer to Doc. 573.454.050)	Gemeinsame Luftausrüstung (siehe Dok. 573.454.050)	Equipamiento de aire común (consultar Doc. 573.454.050)	1
*4	016 390 500	▪ Détendeur d'air 1/4" 5,5 bar volant noir (voir Doc. 573.288.040)	▪ Air regulator, model 1/4" 5.5 bar / 80 psi black knob (refer to Doc. 573.288.040)	▪ Luftdruckregler 1/4" - 5,5 bar (schwarze Stellglocke) (siehe Dok. 573.288.040)	▪ Manorreductor de aire, tipo 1/4" - 5,5 bar pomo negro (consultar Doc. 573.288.040)	1
*5	910 011 402	▪ Manomètre 0-10 bar	▪ Gauge, model 0-10 bar / 0-145 psi	▪ Manometer 0-10 bar	▪ Manómetro, tipo 0-10 bar	2
*16	016 370 500	▪ Détendeur d'air 1/4" 5,5 bar volant phosphore (voir Doc. 573.288.040)	▪ Air regulator, 1/4" knob 5.5 bar / 80 psi (pantone 382 colour) (refer to Doc. 573.288.040)	▪ Druckminderer 1/4" 5,5 bar (phosphor Stellglocke) (siehe Dok. 573.288.040)	▪ Manorreductor de aire 1/4" 5,5 bar pomo de color pantone 382 (consultar Doc. 573.288.040)	1

**ACCESSOIRES - ACCESSORIES - ZUBEHÖR - ACCESORIOS**

		Désignation	Description	Bezeichnung	Denominación	
-	149 990 020	Flacon de lubrifiant T (125 ml)	T lubricant (125 ml / 4.4 oz)	Spülmittel T (125 ml)	Botella de lubricante T (125 ml)	1

**OPTIONS - ON REQUEST - OPTIONEN - OPCIONES**

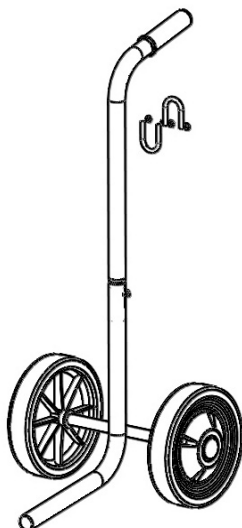

Ind	#	Désignation	Description	Bezeichnung	Denominación	Qté
-	051 730 110	Chariot (1 bras) (voir Doc. 578.064.110)	Cart (1 arm) (refer to Doc. 578.064.110)	Fahrgestell (1 Arm) (siehe Dok. 578.064.110)	Carretilla (1 brazo) (consultar Doc. 578.064.110)	1

\* Pièces de maintenance préconisées.

\* Preceding the index number denotes a suggested spare part.

\* Bezeichnete Teile sind empfohlene Ersatzteile.

\* Piezas de mantenimiento preventivas.

N C : Non commercialisé.

N S : Denotes parts are not serviceable.

N S : Bezeichnete Teile gibt es nicht einzeln, sondern nur komplett .

N S : no suministrado.

<b>Doc. 573.419.050</b> Date/Datum/Fecha : 19/09/19 Annule/Cancel/ Ersetzt/Anula : 26/06/13	<b>Modif. / Änderung :</b> Mise à jour / Update / Aktualisierung / Actualización	<b>Pièces de rechange</b> Spare parts list Ersatzteilliste Piezas de repuesto
--	--	--

<b>MOTEUR A AIR, modèle 340-2</b>	<b>AIR MOTOR, model 340-2</b>	<b>#</b>
<b>LUFTMOTOR, Modell 340-2</b>	<b>MOTOR DE AIRE, tipo 340-2</b>	<b>144.855.600</b>

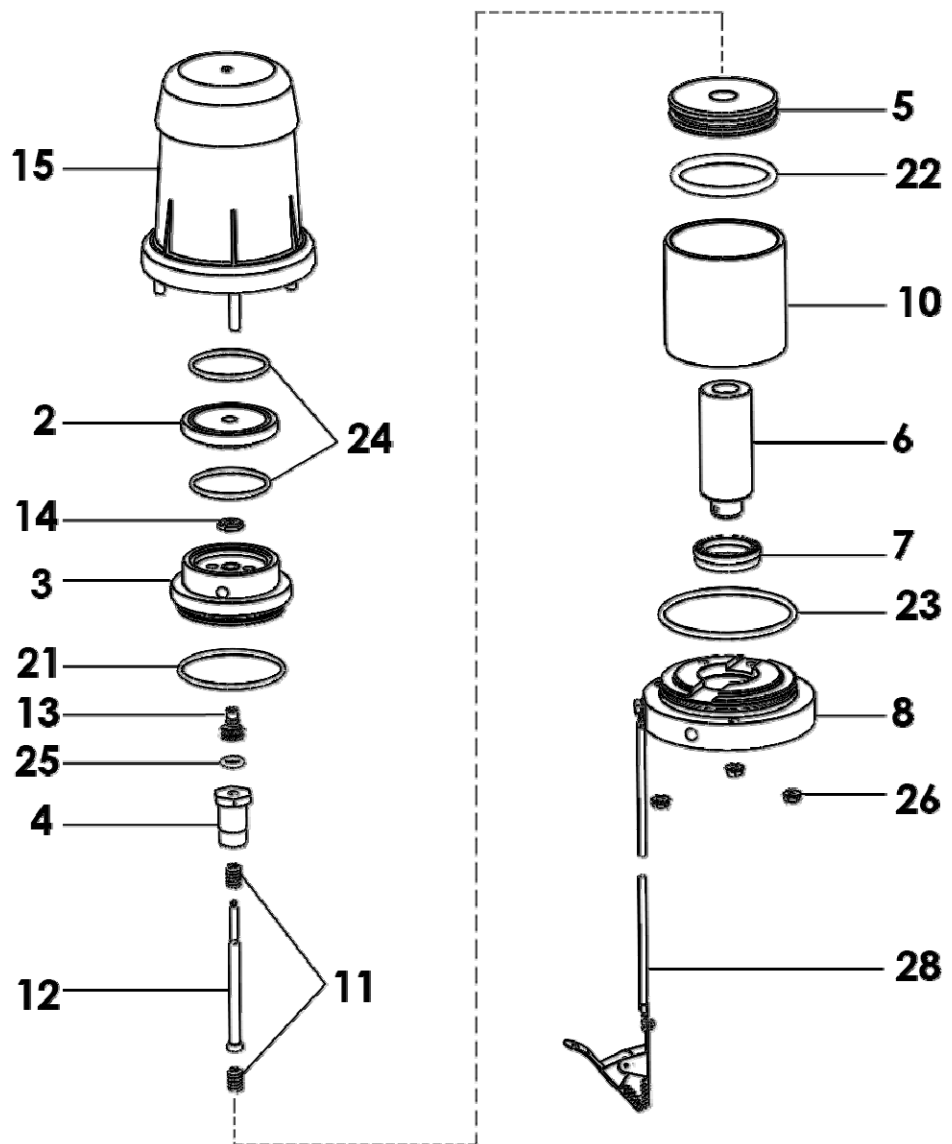
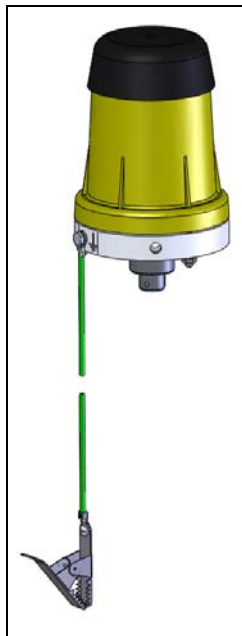



**IMPORTANT** : Respecter le **couple de serrage de 4mN maxi** sur les écrous (26).  
Comply with the **maximum screwing torque of 4 mN / 2.95 ft/lbs** on the nuts (26).  
Den Anziehmoment von 4 Nm maximal für die Muttern (26) entsprechen.  
Cumplir con el par de apriete de **4mN maxi** en las tuercas (26).

Ind	#	Désignation	Description	Bezeichnung	Denominación	Qté
2	044 850 108	Couvercle	Cover, reversing body	Deckel	Tapa	1
*3	044 850 107	Corps inverseur	Reversing body	Umschaltblock	Cuerpo inversor	1
4	044 550 006	Vis piston air	Screw, air piston	Kolbenschraube	Tornillo pistón de aire	1
5	044 850 105	Piston air supérieur	Upper air piston	Luftkolbenoberteil	Pistón aire superior	1
6	044 850 102	Piston air inférieur	Lower air piston	Luftkolbenunterteil	Pistón aire inferior	1
7	109 210 401	Joint U (par 10)	U seal (pack of 10)	U-Dichtring (10er Pack)	Junta U (x 10)	1
8	044 850 101	Corps fond de cylindre	Lower support	Flansch	Tapa base cilindro	1
10	044 850 106	Cylindre air	Air cylinder	Luftzylinder	Cilindro aire	1
*11	144 855 698	Ressort (par 2)	Spring (pack of 2)	Feder (2er Pack)	Muelle (x 2)	1
12	044 850 103	Tige de commande assemblée	Control rod assembly	Steuerstange	Eje de mando equipado	1
13	044 940 051	Porte-joint	Seal holder	O-Ring-Halter	Porta- junta	1
14	044 550 013	Clapet	Valve	Umsteuerventil	Válvula de aire	1
*15	144 855 605	Cloche	Cover	Glocke	Campana	1
21	909 420 259	Joint O Ring	O Ring	Dichtring	Junta O Ring	1
22	909 130 438	Bague R36	Ring, R36	O-Ring R36	Junta R36	1
23	909 420 108	Joint O Ring	O Ring	O-Ring	Junta O Ring	1
24	909 420 220	Joint O Ring	O Ring	O-Ring	Junta O Ring	2
25	109 130 311	Bague R 9 (par 10)	Ring, R 9 (pack of 10)	O-Ring, R 9 (10er Pack)	Junta R 9 (x 10)	1
26	906 011 501	Ecrou M6	Nut, M6	Mutter, M6	Tuerca, M6	3
28	901 180 024	Câble de mise à la terre (Lg. 5 m)	Cable, ground (Length : 5m / 16.4 ft)	Erdungskabel (Länge : 5m)	Cable de puesta a tierra (5m de largo)	1

Ind	#	Désignation	Description	Bezeichnung	Denominación	Qté
*	144 850 150	Pochette de maintenance (rep . 7, 11, 14, 21, 22, 23, 24, 25)	Servicing kit (ind. 7, 11, 14, 21, 22, 23, 24, 25)	Servicekit (beinhaltet Pos. 7, 11, 14, 21, 22, 23, 24, 25)	Bolsa de reparación (ind. 7, 11, 14, 21, 22, 23, 24, 25)	1
*	144 855 696	Kit vis piston air + tige de commande (rep. 4, 12)	Screw, air piston + control rod kit (ind. 4, 12)	Kolbenschraube + Steuerstangekit (beinhaltet Pos. 4, 12)	Kit tornillo pistón aire + eje de mando (ind. 4, 12)	1
*	144 855 697	Kit inverseur (rep. 13, 14, 25)	Reversing kit (ind. 13, 14, 25)	Umsteuererkit (beinhaltet Pos. 13, 14, 25)	Kit inversor (ind. 13, 14, 25)	1

\* Pièces de maintenance préconisées.

\* Preceding the index number denotes a suggested spare part.

\* Bezeichnete Teile sind empfohlene Ersatzteile.

\* Piezas de mantenimiento preventivas.

N C : Non commercialisé.

N S : Denotes parts are not serviceable.

N S : Bezeichnete Teile gibt es nicht einzeln, sondern nur komplett .

N S : no suministrado.

<b>Doc. 573.024.050</b> Date/Datum/Fecha : 19/09/19 Annule/Cancela/ Ersetzt/Anula : 21/07/14	<b>Modif. / Änderung :</b> Mise à jour / Update / Aktualisierung / Actualización	<b>Pièces de rechange</b> <b>Spare parts list</b> <b>Ersatzteilliste</b> <b>Piezas de repuesto</b>
---	---	---

<b>HYDRAULIQUE, modèle C85 STANDARD</b>	<b>FLUID SECTION, model C85 STANDARD</b>
<b>HYDRAULIKTEIL, Modell C85 STANDARD</b>	<b>HIDRÁULICA, tipo C85 ESTANDARD</b>

<b>HYDRAULIQUE, modèle C85 INOX</b>	<b>FLUID SECTION, model C85 STAINLESS STEEL</b>
<b>HYDRAULIKTEIL, Modell C85 EDELSTAHL</b>	<b>HIDRÁULICA, tipo C85 INOX</b>



HYDRAULIQUE C85 STANDARD	FLUID SECTION, model C85 STANDARD	#
HYDRAULIKTEIL C85 STANDARD	HIDRÁULICA C85 ESTANDARD	144.941.010

HYDRAULIQUE C85 INOX	FLUID SECTION, model C85 STAINLESS STEEL	#
HYDRAULIKTEIL C85 EDELSTAHL	HIDRÁULICA C85 INOX	144.940.010

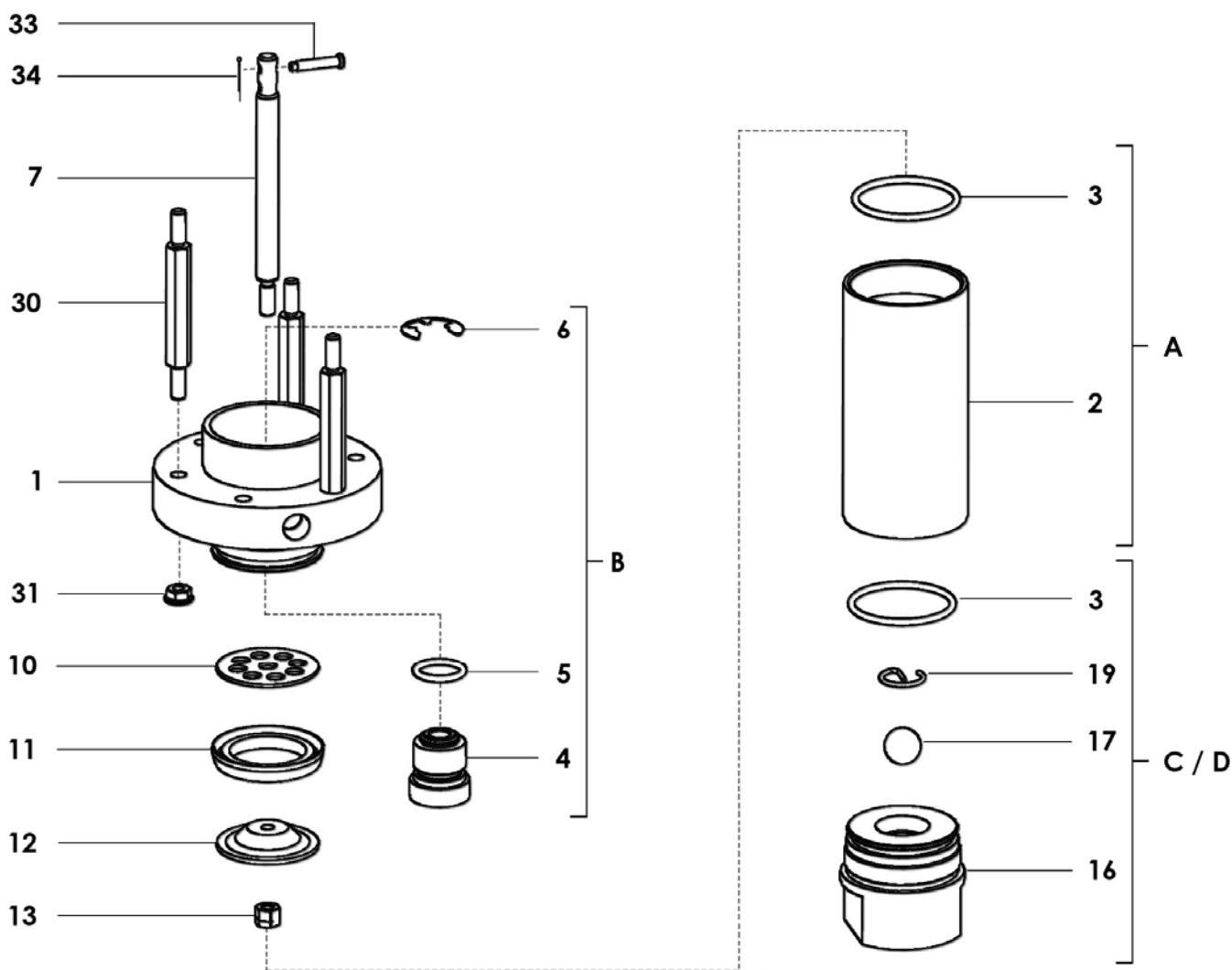



**Pièces communes - Common parts - Gleiche Teile - Partes comunes**

Ind	#	Désignation	Description	Bezeichnung	Denominación	Qté
<b>A</b>	<b>144 941 901</b>	<b>Ensemble cylindre avec joint</b>	<b>Cylinder kit with seal</b>	<b>Materialzylinder mit O-Ring</b>	<b>Conjunto cilindro con junta</b>	<b>1</b>
2	044 940 012	▪ Cylindre	▪ Cylinder	▪ Materialzylinder	▪ Cilindro	1
3	144 585 290	▪ Joint de cylindre (par 10)	▪ Seal, cylinder (pack of 10)	▪ O-Ring (Satz mit 10 St.)	▪ Junta de cilindro (bolsa de 10)	1
<b>B</b>	<b>144 030 157</b>	<b>Ensemble cartouche inox joint GT</b>	<b>Cartridge kit with GT seal, stainless steel</b>	<b>Packung Edelstahl mit GT- Dichtung</b>	<b>Conjunto cratucho inox junta GT</b>	<b>1</b>
4	NC / NS	▪ Cartouche inox (GT)	▪ Cartridge, stainless (GT)	▪ Packung, Edelstahl (GT)	▪ Cartucho inox (GT)	1
5	144 589 500	▪ Joint de cartouche (par 10)	▪ Seal, cartridge (pack of 10)	▪ O- Ring, Packung (Satz mit 10 St.)	▪ Junta de cilindro (bolsa de 10)	1
6	902 201 116	▪ Anneau truarc	▪ Ring, retaining	▪ Sicherungsring	▪ Anillo truarc	1
35	NC / NS	▪ Flamme : outillage pour montage garniture	▪ Tool for packing assembly	▪ Werkzeug für die Montage der Packung	▪ Herramienta para montar guarnición	1
7	044 580 002	Tige de piston produit	Fluid piston rod	Materialkolbenstange	Eje de pistón producto	1
10	044 550 019	Butée inox	Stop, stainless steel	Ventilanschlag, Edelstahl	Tope inox	1
11	044 550 021	Joint clapet	Seal, valve	Ventildichtung	Junta válvula	1
12	044 600 006	Clapet produit	Fluid valve	Materialventil	Válvula producto	1
13	906 011 153	Ecrou inox M 6	Nut, stainless steel, M 6	Mutter Edelstahl M 6	Tuerca inox M 6	1

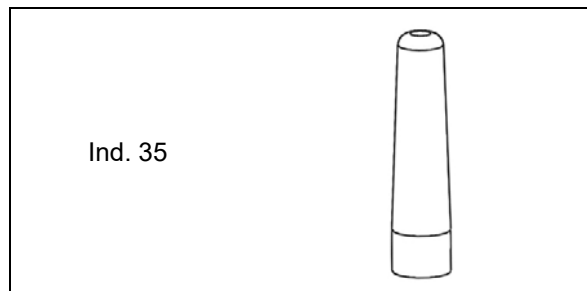

Ind	#	Désignation	Description	Bezeichnung	Denominación	Qté
*	<b>144 941 490</b>	<b>Pochette de joints (ind. 3, 5, 11, 17, 19)</b>	<b>Package of seals (ind. 3, 5, 11, 17, 19)</b>	<b>Dichtungssatz (beinhaltet Pos. 3, 5, 11, 17, 19)</b>	<b>Bolsa de juntas (ind. 3, 5, 11, 17, 19)</b>	<b>1</b>
*	<b>144 941 495</b>	<b>Pochette de maintenance (ind. B, D, 12, 13, 33, 34 + pochette de joints)</b>	<b>Servicing kit (ind. B, D, 12, 13, 33, 34 + package of seals)</b>	<b>Servicekit (beinhaltet Pos. B, D, 12, 13, 33, 34 und den Dichtungssatz)</b>	<b>Bolsa de mantenimiento (ind. B, D, 12, 13, 33, 34 + bolsa de juntas)</b>	<b>1</b>

\* Pièces de maintenance préconisées.

\* Preceding the index number denotes a suggested spare part.

\* Bezeichnete Teile sind empfohlene Ersatzteile.

\* Piezas de mantenimiento preventivas.

N C : Non commercialisé.

N S : Denotes parts are not serviceable.

N S : Bezeichnete Teile gibt es nicht einzeln, sondern nur komplett .

N S : no suministrado.

**Pièces spécifiques - Specific parts - Spezifische Teile - Partes específicas**

**Mod. C85 STANDARD / ESTANDARD**

Ind	#	Désignation	Description	Bezeichnung	Denominación	Qté
1	044 941 011	Bride sortie produit (standard)	Body upper cylinder (standard)	Materialausgangsflansch (Standard)	Brida salida producto (estandard)	1
<b>C</b>	<b>144 550 026</b>	<b>Ensemble clapet aspiration (standard)</b>	<b>Suction valve kit (standard)</b>	<b>Saugventil kpl. (Standard)</b>	<b>Conjunto válvula aspiración (estandard)</b>	<b>1</b>
3	144 585 290	▪ Joint (par 10)	▪ Seal (pack of 10)	▪ O-Ring (Satz mit 10 St.)	▪ Junta (bolsa de 10)	1
16	NC / NS	▪ Corps de clapet	▪ Body, valve	▪ Ansaugkugelsitz	▪ Cuerpo de válvula	1
17	907 414 242	▪ Bille Ø 16 inox 440C	▪ Ball, Ø 16, stainless steel, 440C	▪ Kugel, Ø 16 Edelstahl 440C	▪ Bola Ø 16 inox 440C	1
19	044 550 029	▪ Jonc	▪ Retaining ring	▪ Sicherungsring	▪ Clips	1

**Mod. C85 INOX / STAINLESS STEEL / EDELSTAHL**

Ind	#	Désignation	Description	Bezeichnung	Denominación	Qté
1	044 940 011	Bride sortie produit inox	Body, upper cylinder, stainless steel	Materialausgangsflansch, Edelstahl	Brida salida producto inox	1
<b>D</b>	<b>144 940 901</b>	<b>Ensemble clapet aspiration inox</b>	<b>Suction valve kit, stainless steel</b>	<b>Ansaugventil kpl. (Edelstahl)</b>	<b>Conjunto válvula aspiración inox</b>	<b>1</b>
3	144 585 290	▪ Joint (x 10)	▪ Seal (pack of 10)	▪ O-Ring (Satz mit 10 St.)	▪ Junta (bolsa de 10)	1
16	NC / NS	▪ Corps de clapet inox	▪ Body, valve, stainless steel	▪ Ventilkörper Edelstahl	▪ Cuerpo de válvula inox	1
17	907 414 142	▪ Bille inox Ø 16 - 316	▪ Ball, stainless steel Ø 16 - 316	▪ Kugel Ø 16, Edelstahl 316	▪ Bola inox Ø 16 - 316	1
19	044 550 029	▪ Jonc	▪ Retaining ring	▪ Sicherungsring	▪ Clips	1

**OPTIONS - ON REQUEST - OPTIONEN - OPCIONES**

Ind	#	Désignation	Description	Bezeichnung	Denominación	Qté
-	<b>144 850 160</b>	<b>Ensemble cartouche inox avec joint PTFE chargé</b>	<b>Cartridge kit with seal, stainless steel</b>	<b>Packung Edelstahl mit Dichtung, PTFE gefüllt</b>	<b>Conjunto cartucho inox con junta PTFE cargado</b>	<b>1</b>
4	NC / NS	▪ Cartouche inox (PTFE)	▪ Cartridge, stainless steel (PTFE)	▪ Packung, Edelstahl (PTFE)	▪ Cartucho inox (PTFE)	1
5	144 589 500	▪ Joint de cartouche (x 10)	▪ Seal, cartridge (pack of 10)	▪ O Ring, Packung (Satz mit 10 St.)	▪ Junta de cartucho (bolsa de 10)	1
6	902 201 116	▪ Anneau truarc	▪ Ring, retaining	▪ Sicherungsring	▪ Anillo truarc	1
-	-	<b>Accouplement moteur-hydraulique</b>	<b>Fluid section - air motor coupling</b>	<b>Hydraulikteil-Motorkupplung</b>	<b>Acoplamiento motor-hidráulica</b>	
30	044 580 007	Tirant	Tie rod	Stehbolzen	Tirante	3
31	906 011 501	Ecrou frein M 6	Lock nut, M 6	Blockiermutter M 6	Tuerca freno M 6	3
*	<b>144 850 152</b>	<b>Ensemble accouplement</b>	<b>Coupling kit</b>	<b>Kupplungssatz</b>	<b>Conjunto acoplamiento</b>	<b>1</b>
33	NC / NS	▪ Axe	▪ Connecting pin	▪ Achse	▪ Eje	1
34	NC / NS	▪ Goupille	▪ Cotter pin	▪ Splint	▪ Pasador	1

<b>Doc. 573.454.050</b> Date/Datum/Fecha : 19/09/19 Annule/Cancel/ Ersetzt/Anula : 22/05/14	<b>Modif. / Änderung :</b> Mise à jour / Update / Aktualisierung / Actualización	<b>Pièces de rechange</b> <b>Spare parts list</b> <b>Ersatzteilliste</b> <b>Piezas de repuesto</b>
--	---	---

<b>EQUIPEMENT D'AIR</b>	<b>AIR SUPPLY</b>
<b>LUFTAUSRÜSTUNG</b>	<b>EQUIPO DE AIRE</b>

**Ensemble pour pompe murale avec régulateur de peinture**  
**/ Assembly for wall mounted pump with fluid regulator / Einheit für Wandanlage mit Materialdruckregler**  
**/ Conjunto para bomba mural con regulador pintura**

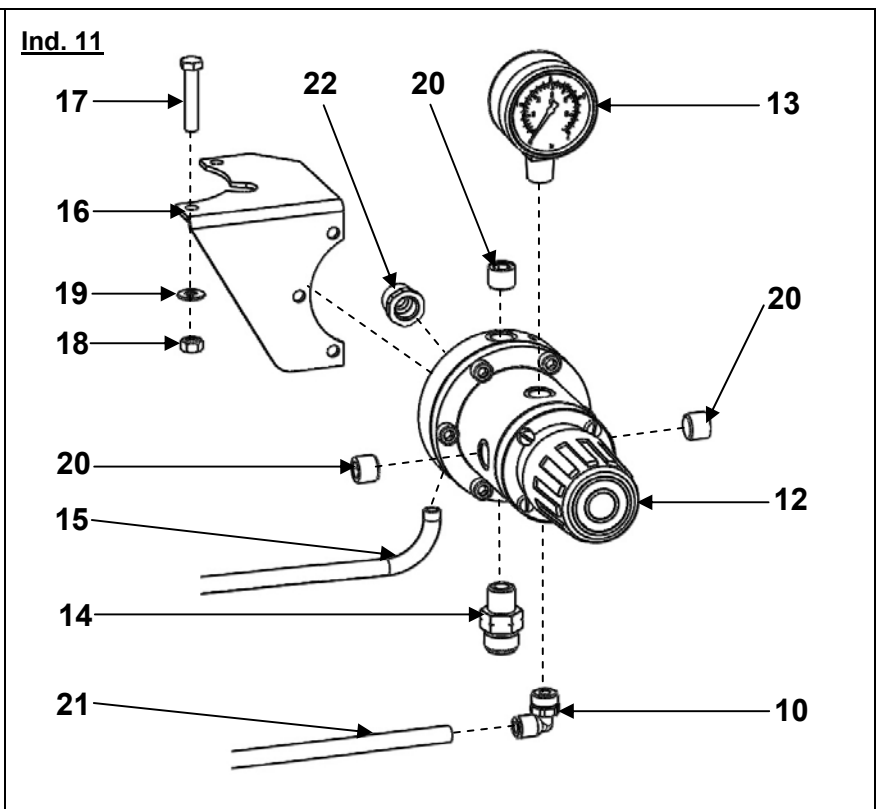
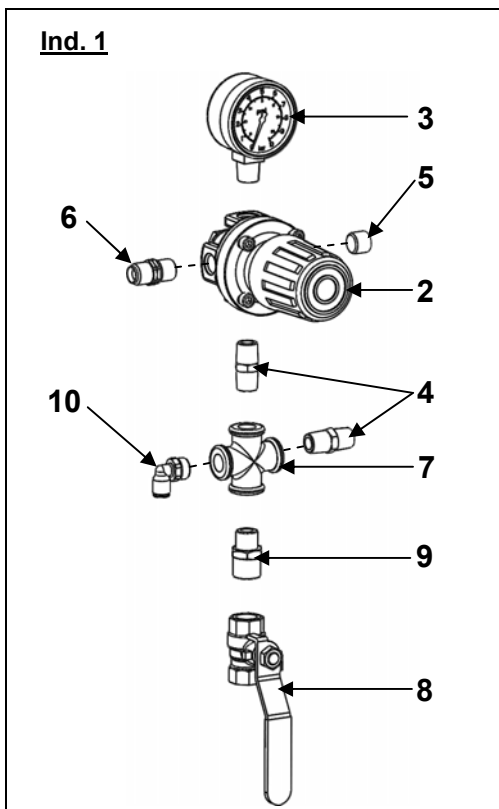
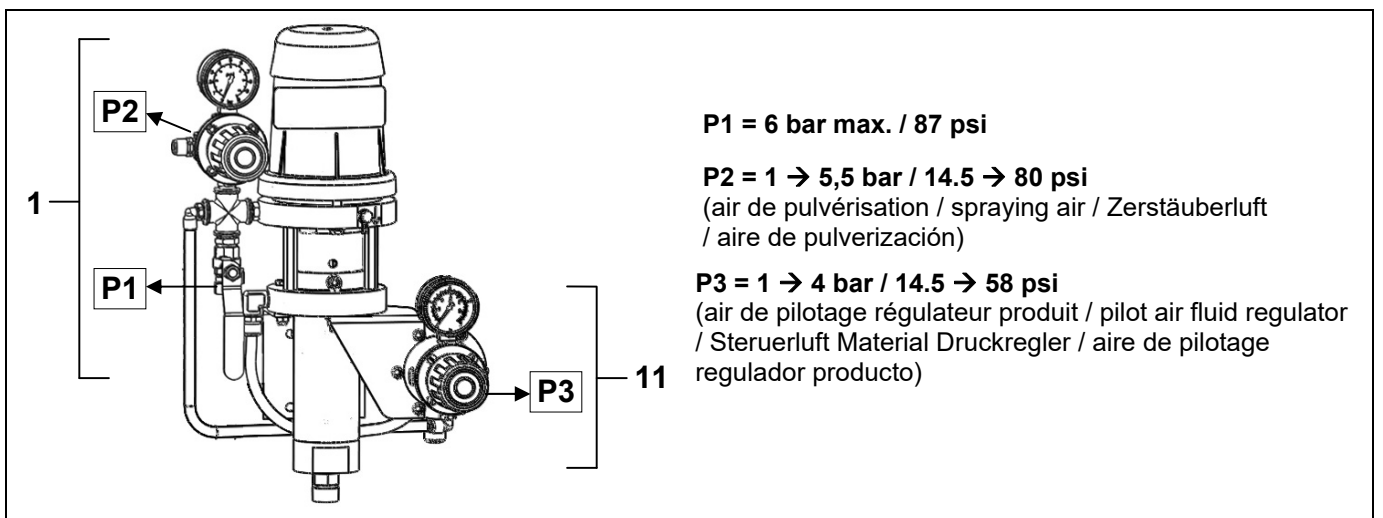

Ind	#	Désignation	Description	Bezeichnung	Denominación	Qté
<b>1</b>	<b>151 760 150</b>	<b>Equipement d'air</b>	<b>Air equipment</b>	<b>Luftausrüstung</b>	<b>Equipamiento de aire</b>	<b>1</b>
*2	016 390 500	▪ Détendeur d'air 1/4" 5,5 bar volant noir (voir Doc. 573.288.040)	▪ Air regulator, model 1/4" 5.5 bar / 80 psi black knob (refer to Doc. 573.288.040)	▪ Luftdruckregler 1/4" - 5,5 bar (schwarze Stellglocke) (siehe Dok. 573.288.040)	▪ Manorreductor de aire, tipo 1/4" - 5,5 bar pomo negro (consultar Doc. 573.288.040)	1
*3	910 011 402	▪ Manomètre 0-10 bar	▪ Gauge, model 0-10 bar / 0 - 145 psi	▪ Manometer 0-10 bar	▪ Manómetro, tipo 0-10 bar	1
4	050 102 213	▪ Raccord MM 1/4 BSP	▪ Nipple, MM 1/4 BSP	▪ Doppelnippel, AG 1/4" BSP	▪ Racor MM 1/4 BSP	2
5	906 333 102	▪ Bouchon 1/4" G	▪ Plug, model 1/4" G	▪ Blindstopfen 1/4" G	▪ Tapón, tipo 1/4" G	1
6	050 102 624	▪ Raccord M 1/4 BSP - M 1/4 NPS	▪ Nipple, double male, 1/4 BSP - 1/4 NPS	▪ Doppelnippel, AG 1/4 BSP - 1/4 NPS	▪ Racor M 1/4 BSP - M 1/4 NPS	1
7	904 333 002	▪ Croix F 1/4" G	▪ Cross, model F 1/4" G	▪ Kreuz, 1/4" G (IG)	▪ Cruz, tipo H 1/4" G	1
8	903 090 206	▪ Vanne F 3/8 BSP	▪ Valve, model F 3/8 BSP	▪ Ventil IG 3/8 BSP	▪ Válvula, tipo H 3/8 BSP	1
9	904 523 003	▪ Raccord M 1/4 BSP - M 3/8 BSP	▪ Fitting, double male, 1/4 BSP - 3/8 BSP	▪ Doppelnippel, AG 1/4 BSP - 3/8 BSP	▪ Racor, tipo M 1/4 BSP - M 3/8 BSP	1
10	905 120 905	▪ Raccord coudé M 1/4 - T 4 x 6	▪ Elbow fitting, model M 1/4 - T 4 x 6	▪ Winkelnippel, AG 1/4 - Schlauch 4 x 6	▪ Racor acodado, tipo M 1/4 - T 4 x 6	1
<b>11</b>	<b>-</b>	<b>Régulateur BP équipé</b>	<b>LP fluid regulator assembly</b>	<b>Niederdruck Materialregler Kpl.</b>	<b>Regulador BP equipado</b>	<b>1</b>
*12	155 610 060	▪ Régulateur BP piloté (voir Doc. 573.027.050)	▪ LP fluid regulator (refer to Doc. 573.027.050)	▪ Niederdruck Materialregler (siehe Dok. 573.027.050)	▪ Regulador BP pilotado (consultar Doc. 573.027.050)	1
*13	910 011 404	▪ Manomètre 0-4 bar	▪ Gauge, model 0-4 bar / 0-58 psi	▪ Manometer 0-4 bar	▪ Manómetro, tipo 0-4 bar	1
14	050 102 646	▪ Raccord M 1/4 BSP - M 3/8 NPS inox	▪ Fitting, double male, 1/4 BSP - 3/8 NPS stainless steel	▪ Doppelnippel, AG 1/4" - 3/8 NPS Edelstahl	▪ Racor, tipo M 1/4 BSP - M 3/8 NPS inox	1
15	051 761 251	▪ Tuyau de liaison	▪ Link hose	▪ Verbindungsschlauch	▪ Tubería de unión	1
16	051 760 251	▪ Support régulateur	▪ Bracket, regulator mounting	▪ Halteblech für Druckregler	▪ Soporte regulador	1
17	933 011 443	▪ Vis HM 6 x 35	▪ Screw, model HM 6 x 35	▪ Schraube M 6 x 35	▪ Tornillo, tipo HM 6 x 35	1
18	953 010 016	▪ Ecrou HM 6	▪ Nut, model HM 6	▪ Mutter HM 6	▪ Tuerca, tipo HM 6	1
19	963 040 016	▪ Rondelle MN 6	▪ Washer, model MN 6	▪ Scheibe MN 6	▪ Arandela, tipo MN 6	1
10	905 120 905	▪ Raccord coudé M 1/4 - T 4 x 6	▪ Elbow fitting, model M 1/4 - T 4 x 6	▪ Winkelnippel, AG 1/4 - Schlauch 4 x 6	▪ Racor acodado, tipo M 1/4 - T 4 x 6	1
20	906 333 102	▪ Bouchon 1/4" G	▪ Plug, model 1/4" G	▪ Blindstopfen 1/4" G	▪ Tapón, tipo 1/4" G	3
21	NC / NS	▪ Tuyau 4 x 6 Longueur : 0,60 m	▪ Hose 4 x 6 Length : 0.60 m / 23.62"	▪ Schlauch 4 x 6 Länge : 0,60 m	▪ Tubería 4 x 6 Longitud : 0,60 m	1
22	029 020 008	▪ Raccord inox F 1/4 BSP - M 3/8 NPS (sortie produit)	▪ Fitting, stainless steel, F 1/4 BSP - M 3/8 NPS (fluid outlet)	▪ Nippel, Edelstahl, IG 1/4 BSP - AG 3/8 NPS (Materialausgang)	▪ Racor inox, tipo H 1/4 BSP - M 3/8 NPS (salida producto)	1

\* Pièces de maintenance préconisées.

\* Preceding the index number denotes a suggested spare part.

\* Bezeichnete Teile sind empfohlene Ersatzteile.

\* Piezas de mantenimiento preventivas.

N C : Non commercialisé.

N S : Denotes parts are not serviceable.

N S : Bezeichnete Teile gibt es nicht einzeln, sondern nur komplett .

N S : no suministrado.

**Ensemble pour pompe avec 3 détendeurs / Assembly for pump with 3 regulators**  
**/ Einheit für Wandanlage mit 3 Druckminderer / Conjunto para bomba con 3 manorreductores**

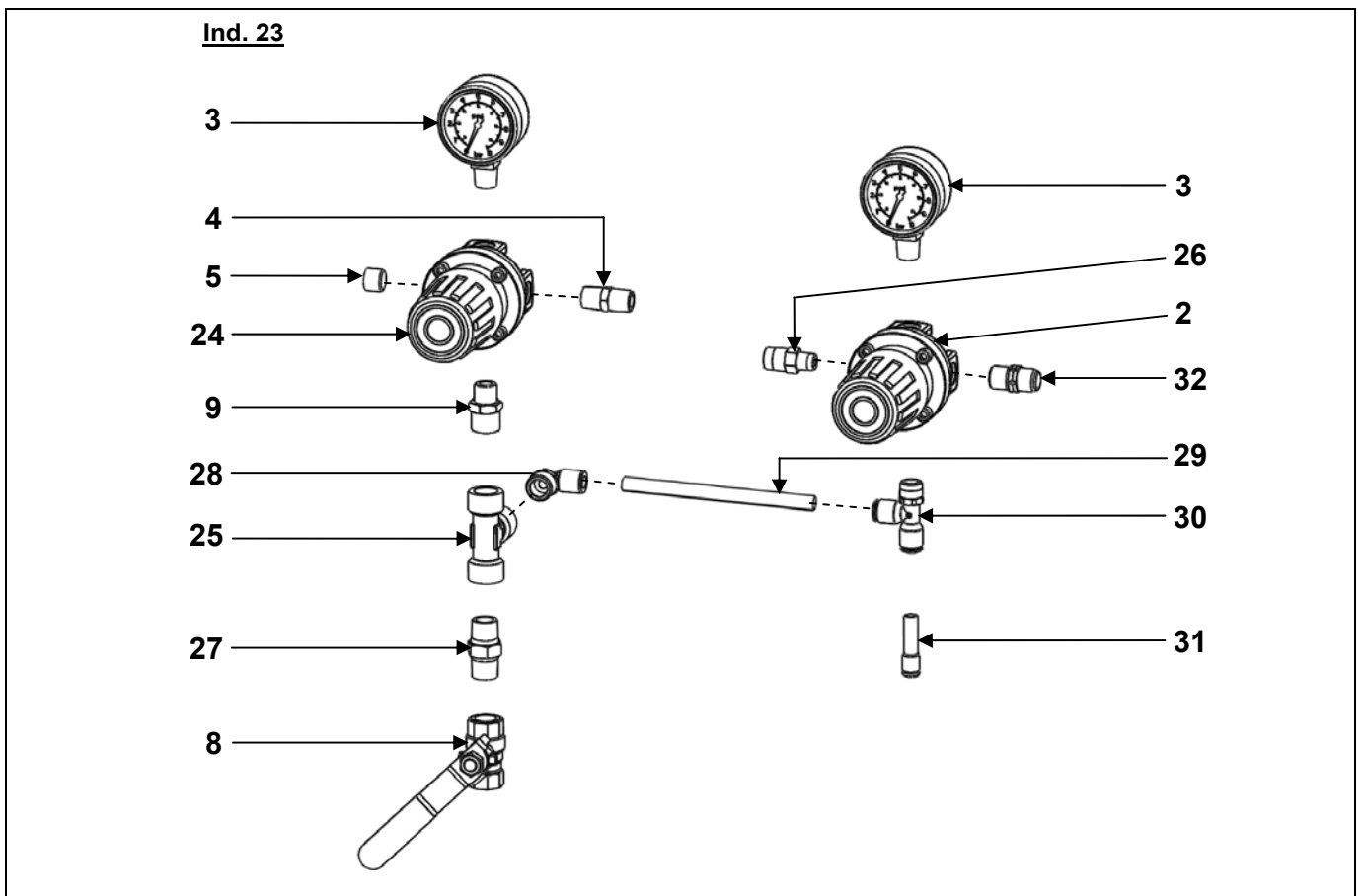
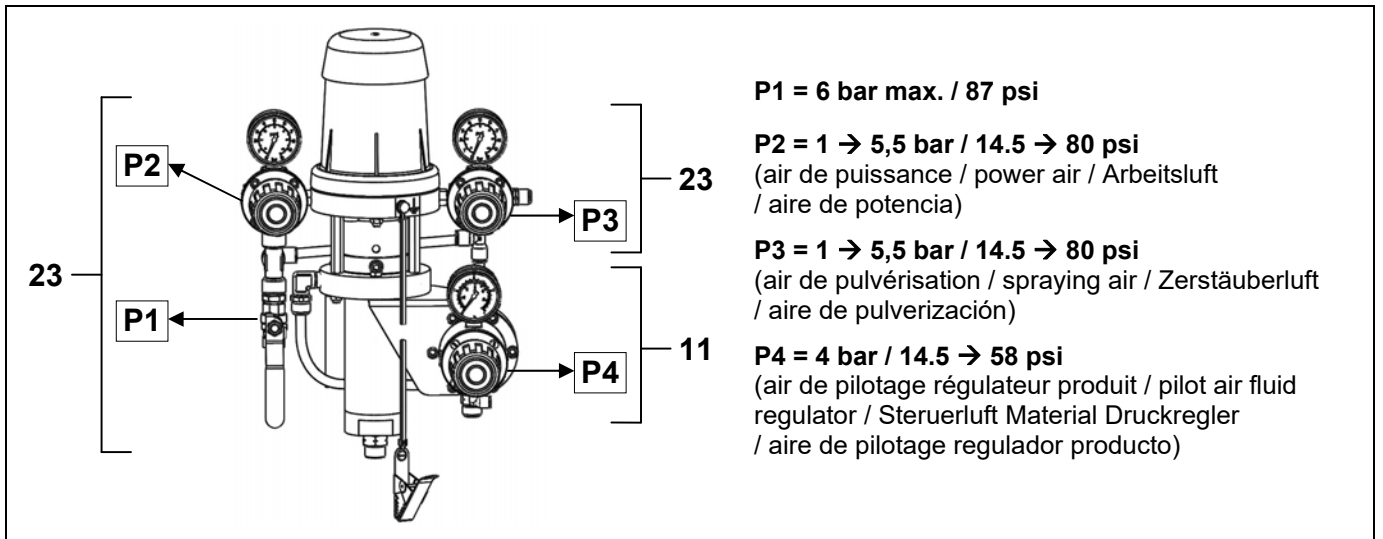

Ind	#	Désignation	Description	Bezeichnung	Denominación	Qté
11	-	<b>Régulateur BP équipé</b>	<b>LP fluid regulator assembly</b>	<b>Niederdruck Materialregler Kpl.</b>	<b>Regulador BP equipado</b>	1
*12	155 610 060	▪ Régulateur BP piloté (voir Doc. 573.027.050)	▪ LP fluid regulator (refer to Doc. 573.027.050)	▪ Niederdruck Materialregler (siehe Dok. 573.027.050)	▪ Regulador BP pilotado (consultar Doc. 573.027.050)	1
*13	910 011 404	▪ Manomètre 0-4 bar	▪ Gauge, model 0-4 bar / 0-58 psi	▪ Manometer 0-4 bar	▪ Manómetro, tipo 0-4 bar	1
23	<b>051 761 410</b>	<b>Equipement d'air commun</b>	<b>Common air supply</b>	<b>Gemeinsame Luftausrüstung</b>	<b>Equipamiento de aire común</b>	<b>1</b>
*2	016 390 500	▪ Détendeur d'air 1/4" 5,5 bar volant noir (voir Doc. 573.288.040)	▪ Air regulator, model 1/4" 5.5 bar / 80 psi black knob (refer to Doc. 573.288.040)	▪ Luftdruckregler 1/4" - 5,5 bar (schwarze Stellglocke) (siehe Dok. 573.288.040)	▪ Manorreductor de aire, tipo 1/4" - 5,5 bar pomo negro (consultar Doc. 573.288.040)	1
*3	910 011 402	▪ Manomètre 0-10 bar	▪ Gauge, model 0-10 bar / 0-145 psi	▪ Manometer 0-10 bar	▪ Manómetro, tipo 0-10 bar	2
4	050 102 213	▪ Raccord MM 1/4 BSP	▪ Nipple, MM 1/4 BSP	▪ Doppelnippel, AG 1/4" BSP	▪ Racor MM 1/4 BSP	1
5	906 333 102	▪ Bouchon 1/4" G	▪ Plug, model 1/4" G	▪ Blindstopfen 1/4" G	▪ Tapón, tipo 1/4" G	1
8	903 090 206	▪ Vanne F 3/8 BSP	▪ Valve, model F 3/8 BSP	▪ Ventil IG 3/8 BSP	▪ Válvula, tipo H 3/8 BSP	1
9	904 523 003	▪ Raccord M 1/4 BSP - M 3/8 BSP	▪ Fitting, double male, 1/4 BSP - 3/8 BSP	▪ Doppelnippel, AG 1/4 BSP - 3/8 BSP	▪ Racor, tipo M 1/4 BSP - M 3/8 BSP	1
*24	016 370 500	▪ Détendeur d'air 1/4" 5,5 bar volant phosphore (voir Doc. 573.288.040)	▪ Air regulator, 1/4" knob 5.5 bar / 80 psi (pantone 382 colour) (refer to Doc. 573.288.040)	▪ Druckminderer 1/4" 5,5 bar (phosphor Stellglocke) (siehe Dok. 573.288.040)	▪ Manorreductor de aire 1/4" 5,5 bar pomo de color pantone 382 (consultar Doc. 573.288.040)	1
25	NC / NS	▪ Te F 3/8" G	▪ Tee, model F 3/8" G	▪ T-Stück, 3/8" G	▪ Te, tipo 3/8" G	1
26	904 523 001	▪ Raccord M 1/4 BSP - M 3/8 BSP	▪ Fitting, double male, 1/4 BSP - 3/8 BSP	▪ Doppelnippel, AG 1/4 BSP - 3/8 BSP	▪ Racor, tipo M 1/4 BSP - M 3/8 BSP	1
27	050 102 214	▪ Raccord MM 3/8" G	▪ Fitting, model double male 3/8" G	▪ Doppelnippel AG 3/8" G	▪ Racor, tipo MM 3/8" G	1
28	905 121 008	▪ Coude M 3/8" T 6 x 8	▪ Elbow, model M 3/8" T 6 x 8	▪ Winkelnippel, AG 3/8" T 6 x 8	▪ Codo, tipo M 3/8" T 6 x 8	1
29	NC / NS	▪ Tuyau 5,5 x 8 Longueur : 0,22 m	▪ Hose 5,5 x 8 Length : 0.22 m / 23.66"	▪ Schlauch 5,5 x 8 Länge : 0,22 m	▪ Tubería 5,5 x 8 Longitud : 0,22 m	1
30	905 120 985	▪ Raccord M 1/4" T 6 x 8	▪ Fitting, model M 1/4" T 6 x 8	▪ Anschluss, AG 1/4" T 6 x 8	▪ Racor, tipo M 1/4" T 6 x 8	1
31	905 120 923	▪ Réduction	▪ Adapter	▪ Reduziernippel	▪ Reducción	1
32	050 102 624	▪ Raccord MM 1/4 NPS	▪ Fitting, model double male 1/4 NPS	▪ Doppelnippel AG 1/4 NPS	▪ Racor, tipo MM 1/4 NPS	1



**AIRMIX® PUMPE  
UND PNEUMATISCHE PUMPE  
MIT DIFFERENZIAL-LUFTMOTOR  
VORBEUGENDE WARTUNG**

**ÜBERSETZUNG DER ORIGINAL BETRIEBSANLEITUNG**

***WICHTIGER HINWEIS : Vor Lagerung, Installation oder Inbetriebnahme des Geräts bitte sämtliche Dokumente sorgfältig lesen (Einsatz nur von geschulten Personal).***

ALLE IN DIESEM DOKUMENT ENTHALTENEN SCHRIFTLICHEN ANGABEN UND ABBILDUNGEN STELLEN DIE NEUESTEN PRODUKTINFORMATIONEN DAR. WIR BEHALTEN UNS DAS RECHT VOR, JEDERZEIT OHNE VORANKÜNDIGUNG ÄNDERUNGEN VORZUNEHMEN.

**SAMES KREMLIN SAS**  
13, chemin de Malacher  
38 240 - MEYLAN - France  
☎ : 33 (0)4 76 41 60 60

**[www.sames-kremlin.com](http://www.sames-kremlin.com)**

**Vor Reinigungs- und Wartungsarbeiten an Anlage, zuerst:**

- 1 - die Luftversorgung absperren,
- 2 - die Entlastungshähne öffnen und die Anlage drucklos machen,
- 3 - die elektrische Versorgung abschalten.

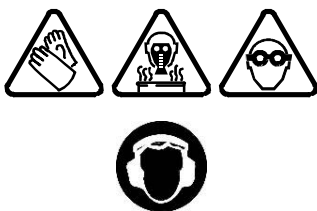

Der Bediener muss, je nach Einsatzbereich, eine individuelle Schutzausrüstung wie Handschuhe, Maske, Schutzbrille, Schutzanzug, usw. tragen.

Der Bediener muss sich vergewissern, dass der Standort des Gerätes, durch eine Ventilation gut be- und entlüftet ist.

#### ■ PUMPE

Um eine gute Funktionweise zu gewähren, die Pumpe in sauberem Zustand halten.

Die Spülmittelkammer muss immer gefüllt sein (eine Verfärbung des Spülmittels "T" ist normal). Benutzen Sie das Loch, das auf dem durchsichtigen Teil des Schutzgehäuses ist, um die Spülmittelkammer zu füllen.

Regelmäßig die Spülmittelkammer reinigen und neues "T"-Spülmittel einfüllen.

**Schutzvorrichtungen an diesem Gerät, wie Motorhaube, Kupplungsschutz, Gehäuse, ggf. Erdungskabel, sowie weitere Vorrichtungen, wurden für eine sichere Benutzung dieses Gerätes entwickelt und angebracht. Der Hersteller lehnt jede Verantwortung für Körperschäden, Fehlfunktionen, Beschädigung der Geräte und jegliche andere Fehler ab, die durch die ganze oder teilweise Entfernung, Modifikation oder unsachgemäße Handhabung der Schutzvorrichtungen oder anderer Geräteteile entstehen.**

Sauberkeit und guter Zustand der Siebkörbe überprüfen. Regelmäßig erneuern.

Speziell beim Verarbeiten von stark gefüllten Materialien, die Pumpe öfter mit Verdünnung gut durchspülen.

**Ganz gleich, wie lange die Pumpe nicht benutzt wird, sie sollte immer gefüllt bleiben: Bei kürzeren Unterbrechungen sollte das Spritzmaterial in der Pumpe belassen werden, bei langen Unterbrechungen sollte nach dem Spülen die Verdünnung in der Anlage bleiben.**

#### ■ SPRITZPISTOLE

Beachten Sie die üblichen Empfehlungen zur Wartung der Pistole (siehe Bedienungsanleitung für die Spritzpistole)

#### ■ FILTER

Wenn die Pumpe mit einem Filter am Materialausgang ausgestattet ist, so folgen Sie den üblichen Empfehlungen zur Wartung des Filters (siehe Betriebsanleitung des Filters).





**AIRMIX® PUMPE  
UND PNEUMATISCHE PUMPE  
MIT DIFFERENZIAL-LUFTMOTOR  
FEHLERSUCHE**

**ÜBERSETZUNG DER ORIGINAL BETRIEBSANLEITUNG**

***WICHTIGER HINWEIS : Vor Lagerung, Installation oder Inbetriebnahme des Geräts bitte sämtliche Dokumente sorgfältig lesen (Einsatz nur von geschulten Personal).***

ALLE IN DIESEM DOKUMENT ENTHALTENEN SCHRIFTLICHEN ANGABEN UND ABBILDUNGEN STELLEN DIE NEUESTEN PRODUKTINFORMATIONEN DAR. WIR BEHALTEN UNS DAS RECHT VOR, JEDERZEIT OHNE VORANKÜNDIGUNG ÄNDERUNGEN VORZUNEHMEN.

**SAMES KREMLIN SAS**  
13, chemin de Malacher  
38 240 - MEYLAN - France  
☎ : 33 (0)4 76 41 60 60

**[www.sames-kremlin.com](http://www.sames-kremlin.com)**

**Schutzvorrichtungen an diesem Gerät, wie Motorhaube, Kupplungsschutz, Gehäuse, ggf. Erdungskabel, sowie weitere Vorrichtungen, wurden für eine sichere Benutzung dieses Gerätes entwickelt und angebracht. Der Hersteller lehnt jede Verantwortung für Körperschäden, Fehlfunktionen, Beschädigung der Geräte und jegliche andere Fehler ab, die durch die ganze oder teilweise Entfernung, Modifikation oder unsachgemäße Handhabung der Schutzvorrichtungen oder anderer Geräteteile entstehen.**



**VORSICHT :**

**Bevor ein Eingriff an der Pumpe vorgenommen wird, muss die Druckluftversorgung unterbrochen und die Anlage druckentlastet werden.**

FEHLER	BEHEBUNG
Pumpe startet nicht	Luftanschluß überprüfen.
Ansaugprobleme: → Luft entweicht ständig aus der Pistole  → Die Pumpe läuft, es tritt jedoch keine Luft oder Farbe aus der Pistole	Überprüfen, ob die Pistole komplett geöffnet ist, damit die Luft entweichen kann.  Undichtigkeit am Saugschlauch oder Saugnippel.  Die Pumpenventile überprüfen. Wenn ein Ventil mit trockener Farbe verklebt ist, kann man sie durch Einblasen von Preßluft in den Saugnippel lösen, ohne dass man die Pumpe auseinandernehmen muss.
Pumpe läuft weiter, obwohl der Pistolenabzug nicht gezogen ist: → Nur im Abwärtshub  → Nur im Aufwärtshub	Druckventil und mobile Kolbenmanschette prüfen.  Saugventil und obere Packung prüfen.
Pumpe blockiert, Luftverlust am Motor	Umsteuerventil unter der Glocke prüfen.
Intensive™ Pumpe : Das Spüllmittel in der Spüllmittelkammer farbt sich schnell und sein Höhestand steigt	Überprüfen, ob die obere Packung in gutem Zustand ist (die Spüllmittelkammer nachziehen oder die Dichtungen austauschen).
Spritzbild nicht in Ordnung	Siehe Bedienungsanleitung der Spritzpistole.



# **AIRMIX® PUMPE & PNEUMATISCHE PUMPE MIT DIFFERENZIAL-LUFTMOTOR**

## **FUNKTIONSPRINZIP UND INBETRIEBNAHME**

### **ÜBERSETZUNG DER ORIGINAL BETRIEBSANLEITUNG**

***WICHTIGER HINWEIS: Vor Lagerung, Installation oder Inbetriebnahme des Geräts, lesen Sie bitte sorgfältig alle Betriebsanleitungen die zu diesem Gerät gehören. Dieses Gerät darf nur von geschultem Personal betrieben und gewartet werden.***

ALLE IN DIESEM DOKUMENT ENTHALTENEN SCHRIFTLICHEN ANGABEN UND ABBILDUNGEN STELLEN DIE NEUESTEN PRODUKTINFORMATIONEN DAR. WIR BEHALTEN UNS DAS RECHT VOR, JEDERZEIT, AUCH OHNE VORANKÜNDIGUNG, ÄNDERUNGEN VORZUNEHMEN.

**SAMES KREMLIN SAS**  
13, chemin de Malacher  
38 240 - MEYLAN - France  
☎ : 33 (0)4 76 41 60 60

**[www.sames-kremlin.com](http://www.sames-kremlin.com)**

## 1. FUNKTIONSPRINZIP

Die Pumpe (A) besteht aus :

- einem linearen Luftmotor (B).
- einem Hydraulikteil (C), das mit dem Luftmotor verbunden ist

Der Luftmotor wird über den Druckminderer (D) (phosphor Stellglocke) mit Druckluft versorgt. Der eingestellte Druck kann am Manometer (E) abgelesen werden.

Während der Auf- und Abbewegung der Pumpe wird über den Eingang (L) Material angesaugt und über den Ausgang (N) mit Druck ausgepresst. Dieser Druck = dem auf dem Manometer ersichtlichen Druck x Druckübersetzung der Pumpe.

Der notwendige AIRMIX-Zerstäuberluftdruck wird am Regler (F) (schwarze Glocke) eingestellt und kann am Manometer (G) abgelesen werden.

- Der Materialdruck wird mit der phosphor Stellglocke (D) geregelt (Manometer E).
- Die Zerstäuberluft wird mit der schwarzen Stellglocke (F) eingestellt (Manometer G).

## 2. INBETRIEBNAHME

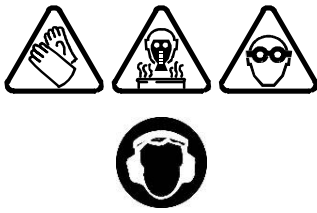

Der Bediener muss, je nach Einsatzbereich, eine individuelle Schutzausrüstung wie Handschuhe, Maske, Schutzbrille, Schutzanzug, usw. tragen.

Der Bediener muss sich vergewissern, dass der Standort des Gerätes, durch eine Ventilation gut be- und entlüftet ist.

### 2-1 PUMPENVERSORGUNG DURCH SAUGEN

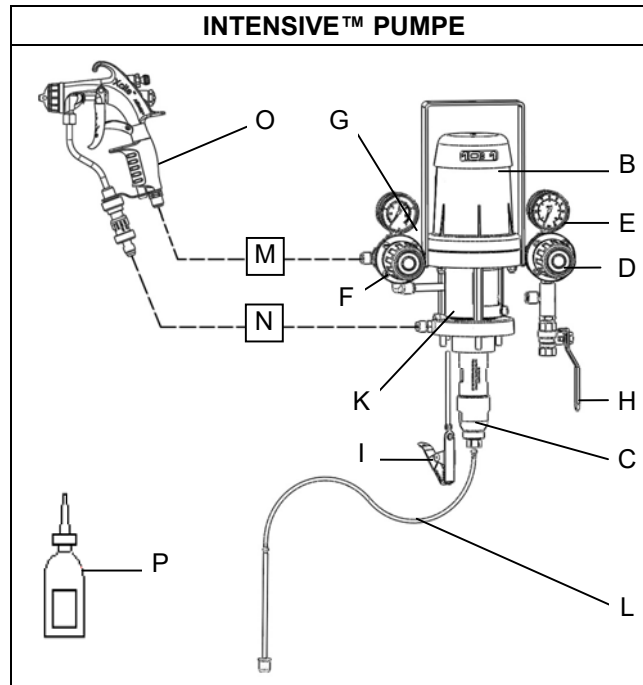

#### Zeichenerklärung :

A	Pumpe (B + C) Intensive™	K	Schutzfeder oder Schutzgehäuse
B	Motor	L	Saugschlauch
C	Hydraulikteil	M	Luftschlauch (elektrisch leitfähig)
D	Druckregler "Motorluft" (rot oder phosphor)	N	HD Materialschlauch
E	Manometer.	O	AIRMIX-Pistole oder Niederdruck-Spritzpistole
F	Druckregler "Pistolenluft" (grau oder schwarz)	P	Spülmittel T (125 ml)
G	Manometer.		
H	Lufteingangshahn		
I	Erdungskabel		

(Andere Versionen bei SAMES KREMLIN erfragen).

**Schutzvorrichtungen an diesem Gerät, wie Motorhaube, Kupplungsschutz, Gehäuse, ggf. Erdungskabel, sowie weitere Vorrichtungen, wurden für eine sichere Benutzung dieses Gerätes entwickelt und angebracht. Der Hersteller lehnt jede Verantwortung für Körperschäden, Fehlfunktionen, Beschädigung der Geräte und jegliche andere Fehler ab, die durch die ganze oder teilweise Entfernung, Modifikation oder unsachgemäße Handhabung der Schutzvorrichtungen oder anderer Geräteteile entstehen.**

#### **Vorbereitung der Anlage zum arbeiten:**

- 1 - Die Pumpe erden.
- 2 - Wenn die Pumpe eine Intensive™ Pumpe ist, füllen Sie die Spülmittelkammer mit einer nicht-flüchtigen Verdünnung, z. B. mit Spülmittel T (P).
- 3 - Die Druckregler (D) und (F) nach links drehen
- 4 - Die Anlage mit dem Druckluftnetz verbinden (Saubere und trocken Luft, maximal 6 bar). Falls notwendig, einen Luftfilter 3/8" montieren.
- 5 - Alle Schläuche (Luft- und Materialschläuche) und die Spritzpistole (O) anschliessen.
- 6 - Die Luftkappe mit der Düse (und Airmix-Düse) von der Pistole abschrauben.

#### ▪ **SPÜLEN MIT LÖSUNGSMITTEL**

- 7 - Saugrohr (L) in den Lösungsmittelbehälter stellen.
- 8 - Pumpenluflhahn öffnen (H).
- 9 - Die Spritzpistole, ohne Zerstäuberluft, an den Innenrand des Lösungsmittelbehälters halten und den Abzugshebel ziehen.
- 10 - Den Materialdruckregler (D) **langsam** hineindreihen, bis die Pumpe langsam zu schlagen beginnt (Druckluft zwischen 0,5 und 1 bar). Wenn das Material gleichmäßig ausfließt, die Pistole schließen.

#### ▪ **BEFÜLLEN MIT MATERIAL**

- 11 - Saugrohr (L) aus dem Lösungsmittelbehälter herausnehmen und in den Materialbehälter stellen.
- 12 - Die Spritzpistole, ohne Zerstäuberluft, an den Innenrand des Materialbehälters halten und den Abzugshebel ziehen bis das Material gleichmässig ausfließt.

#### ▪ **ARBEITEN**

- 13 - Die Airmix-Düse mit der Luftkappe und dem Überwurfring auf die Pistole aufschrauben.
- 14 - Den Druckregler (D) so einstellen, daß der richtige Druck und Ausbringmenge erreicht wird.
- 15 - **Langsam** den Zerstäuberluftregler (F) hineindreihen um die Zerstäuberluft an der Pistole so einzustellen, daß ein optimales Spritzbild (ohne Randstreifen) erreicht wird.

### **2-2 PUMPENVERSORGUNG DURCH EINFLIESSEN (SCHWERKRAFT)**

**ACHTUNG : Die Pumpen dürfen nur durch Schwerkraft und nicht durch Druck versorgt werden.**

Schließen Sie den Schlauch des Zulaufbehälters an den Pumpeneingang an und nehmen Sie die Pumpe, wie oben beschrieben, in Betrieb.

### 3. AUSSERBETRIEBNAHME NACH ARBEITSENDE

#### ▪ KURZER STOP

- 1 - Den Materialdruckregler (D) herunterregeln **bis 0 bar** auf dem Manometer (E) zu lesen ist.
- 2 - Den Zerstäuberluftregler (F) ganz herumdrehen oder die Luftzufuhr an der Pistole abkoppeln.
- 3 - Zur Druckentlastung den Abzugshebel der Pistole ziehen.
- 4 - Luftkappe (und Airmix-Düse) von der Pistole abnehmen und in Spülmittel legen.

#### ▪ LANGER STOP

- 1 - Den Materialdruckregler (D) herunterregeln **bis 1 bar** auf dem Manometer (E) zu lesen ist.
- 2 - Den Zerstäuberluftregler (F) ganz herumdrehen oder die Luftzufuhr an der Pistole abkoppeln.
- 3 - Luftkappe und Airmix-Düse von der Pistole abnehmen und die Düse in Verdünnung legen.
- 4 - Das Saugrohr aus dem Materialbehälter herausnehmen und die in Verdünnung tauchen. (Bitte alle Richtlinien für den Umgang mit brennbaren Flüssigkeiten beachten.)
- 5 - Spritzpistole an die Innenseite des Materialbehälters halten und den Abzugshebel ziehen. Wenn die Verdünnung ausströmt, die Pistole in den Verdünnungsbehälter richten.
- 6 - Wenn die Verdünnung klar und sauber ausfließt, die Pistole schließen.

**NOTA : Wenn die Pumpe eine Intensive™ Pumpe ist: Schliessen Sie die Pistole, wenn der Kolben der Pumpe unten ist. Er muss komplett in Lösungsmittel eingetaucht sein, damit keine Antrocknung von Lackresten erfolgt, um Beschädigungen der Dichtringe bei der Wiederinbetriebnahme der Pumpe zu verhindern.**

- 7 - Den Druckregler (D) komplett schließen und die Hauptluft am Absperrhahn (H) schließen.
- 8 - Die Pistole zur Druckentlastung kurz abziehen. Die Pumpe und Schläuche sollen bei Umgebungsdruck mit Verdünnung gefüllt bleiben.

### 4. SICHERHEIT

**Schutzvorrichtungen an diesem Gerät, wie Motorhaube, Kupplungsschutz, Gehäuse, ggf. Erdungskabel, sowie weitere Vorrichtungen, wurden für eine sichere Benutzung dieses Gerätes entwickelt und angebracht. Der Hersteller lehnt jede Verantwortung für Körperschäden, Fehlfunktionen, Beschädigung der Geräte und jegliche andere Fehler ab, die durch die ganze oder teilweise Entfernung, Modifikation oder unsachgemäße Handhabung der Schutzvorrichtungen oder anderer Geräteteile entstehen.**

AIRMIX® Pumpe: Ein Sicherheitsventil, eingestellt auf 6,5 bar, ist an der Pumpe montiert, um den Luftmotor vor zu hohem Lufteingangsdruck zu schützen.

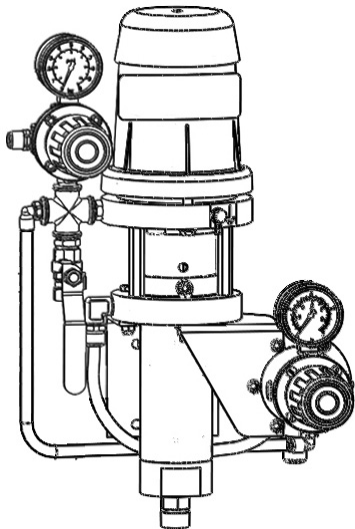

## PNEUMATISCHE PUMPE

**02-C85**

**TECHNISCHE DATEN**

### ÜBERSETZUNG DER ORIGINAL BETRIEBSANLEITUNG

**WICHTIGER HINWEIS:** *Vor Lagerung, Installation oder Inbetriebnahme des Geräts, lesen Sie bitte sorgfältig alle Betriebsanleitungen die zu diesem Gerät gehören. Dieses Gerät darf nur von geschultem Personal betrieben und gewartet werden.*

ALLE IN DIESEM DOKUMENT ENTHALTENEN SCHRIFTLICHEN ANGABEN UND ABBILDUNGEN STELLEN DIE NEUESTEN PRODUKTINFORMATIONEN DAR. WIR BEHALTEN UNS DAS RECHT VOR, JEDERZEIT OHNE VORANKÜNDIGUNG ÄNDERUNGEN VORZUNEHMEN.

**SAMES KREMLIN SAS**

13, chemin de Malacher  
38 240 - MEYLAN - France  
☎ : 33 (0)4 76 41 60 60

**[www.sames-kremlin.com](http://www.sames-kremlin.com)**



## 1. BESCHREIBUNG

- kompakte pneumatische Pumpe.
- wartungsarm, einfache Bedienung.

### Geeignet für:

- Versorgung einer oder mehrerer Pistolen,
- folgende Materialien :  
Lacke und Wasserlacke - Epoxy - Kleber  
Wasserlösliche Farben (Edelstahlausführung)

## 2. TECHNISCHE DATEN

Motortyp ..... 340-2  
 Pumpenteil ..... C 85  
 Theoretische Übersetzung ..... 2/1  
 Tatsächliche Übersetzung ..... 1,8/1

### Materialführende Teile aus :

- **Standardpumpe**  
Edelstahl - verchromt, Edelstahl, Aluminium
- **Edelstahlpumpe**  
Edelstahl - verchromt, Edelstahl

### Packungen:

GT-Polyäthylen (obere Packung)  
 Acetalharz (Druckventildichtung)

Hublänge	45 mm
Luftmotorfläche	35 cm <sup>2</sup>
Pumpenfläche	19 cm <sup>2</sup>
Fördervolumen pro Doppelhub	85 cm <sup>3</sup>
Anzahl -Doppelhübe für 1 l Material	12
Förderleistung (30 Doppelhübe)	2,6 l
Max. Lufteingangsdruck	6 bar
Max. Materialdruck	10 bar
Schallpegel (akustischer Druck) (LAeq)	76 dBa*
Max. Arbeitstemperatur	60°C
Gewicht	5,5 kg

### \* Prüfbedingungen:

- Testdauer: 30 Sek,
- Luftdruck Motor: 6 bar,
- Verwendetes Material: Wasser,
- Fördervolumen: bei 20 DH/Minute.

### ▪ GEWINDE-ANSCHLÜSSE

		Pumpe, nackt	Pumpe, komplett
Luft	Eingang	IG 1/4" NPS	IG 3/8" BSP (Hahn)
	Ausgang	-	AG 1/4" NPS (Luft)
Material	Eingang	M 18 x 1,25 AG	Saugrohr
	Ausgang	IG 1/4" NPS	AG 3/8" NPS

### ▪ SCHLÄUCHE MIT ANSCHLÜSSEN

Pumpen-Versorgungsschlauch (Minimum Ø für 5m) :      Ø 10 mm innen  
 Luftschlauch (zwischen Regler und Pistole):            Ø 7 oder 8 mm innen  
 Farbschlauch (zwischen Pumpe und Pistole) :            Ø 7 oder 10 mm innen

▪ **ABMESSUNGEN**

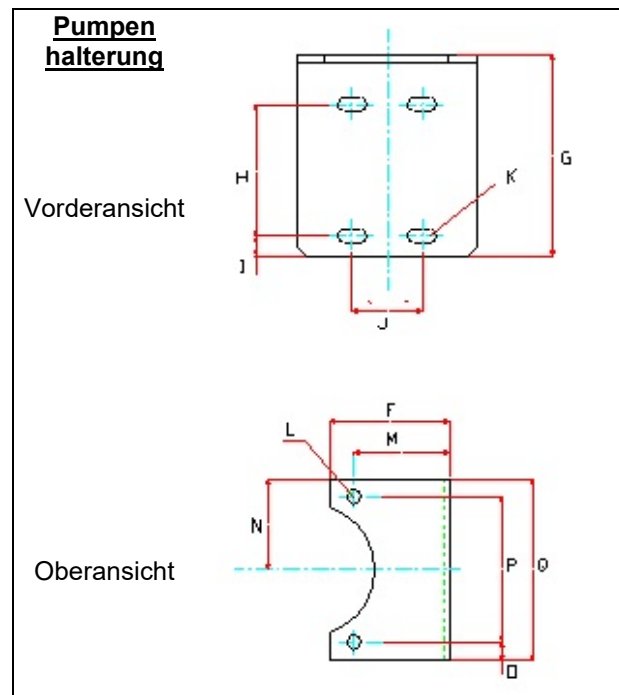
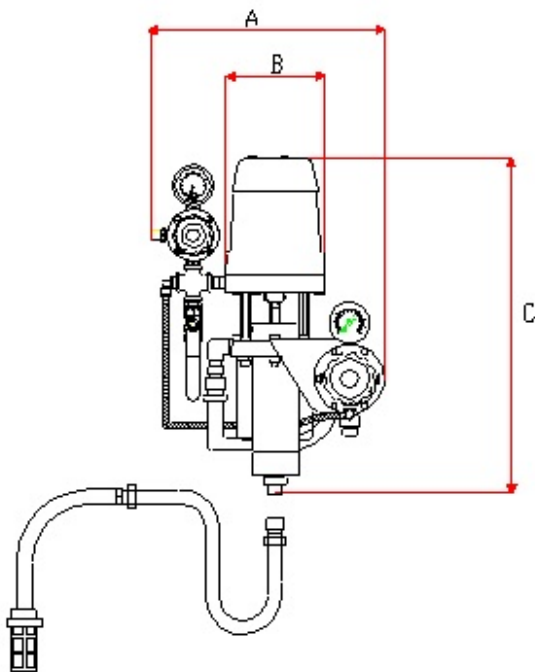

Pos.	mm	Pos.	mm	Pos.	mm	Pos.	mm	Pos.	mm	Pos.	mm
A	280	B	120	C	410	F	60	G	100	H	65
I	10	J	35	K	Ø 7X15	L	Ø 7	M	48	N	45
O	9	P	72	Q	90						

▪ **FUNKTIONIEREN : PUMPE MIT 2 REGLERN**

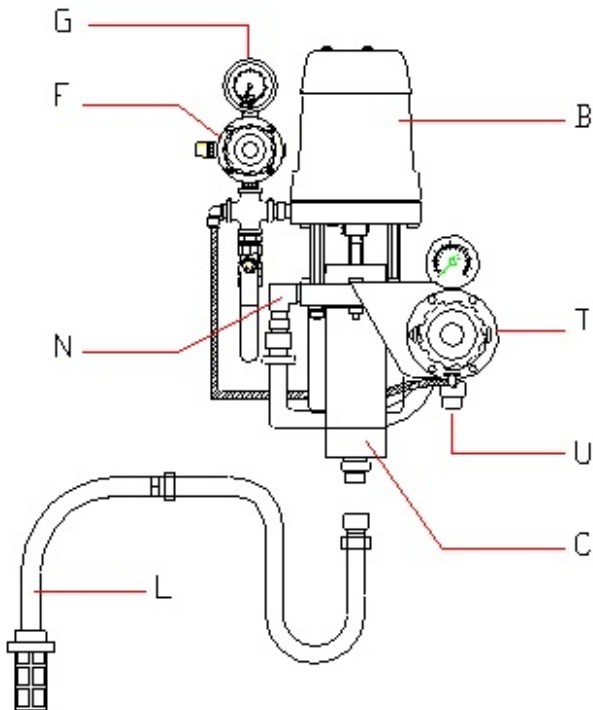

Die Pumpe besteht aus:

- einem linearen Luftmotor (B),
- einem Hydraulikteil (C), das mit dem Luftmotor (B) verbunden ist.

Der Luftmotor wird direkt über das eingestellte Luftdrucknetz des Kunden mit Druckluft versorgt (maximal 6 bar).

Während seiner Auf- und Abbewegung zieht der Motor den Kolben des Hydraulikteils (C) mit, Material wird über den Eingang (L) angesaugt und über den Ausgang (N) mit Druck ausgepresst.

Die Pumpe ist mit einem Materialregler (T) ausgestattet, das Material fließt in (U) aus : → die Materialausbringmenge wird mit Hilfe des Materialreglers eingestellt.

Der Luftdruck an der Pistole wird mit dem Druckregler (F) (graue Stellglocke) eingestellt und der Druck wird am Manometer (G) abgelesen.

➡ **Der Druck am Druckregler des Motors (D) muss mindestens 1,5 bar höher sein als der Druck am Materialdruckregler (T).**

▪ **FUNKTIONIEREN : PUMPE MIT 3 REGLERN**

- 1 - Den Regler mit der phosphor Stellglocke (D) einschrauben, um den Luftdruck am Pumpenmotor zu regulieren.
- 2 - Den Regler (T) einschrauben, um die Materialausbringmenge am Pumpenausgang zu regulieren.
- 3 - Den Regler mit der schwarzen Stellglocke (F) einschrauben, um den Zerstäuberluftdruck an der Pistole zu regulieren.

➡ **Der Druck am Druckregler des Motors (D) muss mindestens 1,5 bar höher sein als der Druck am Materialdruckregler (T).**

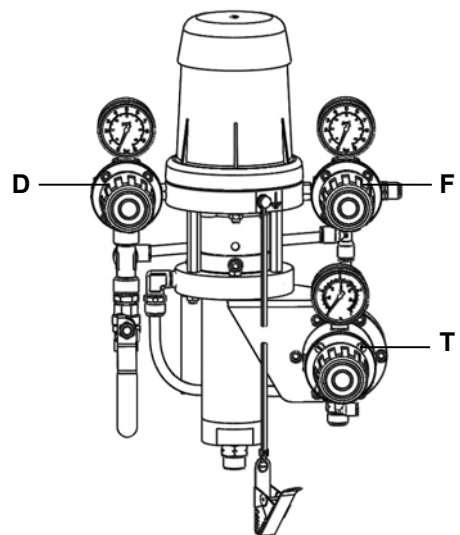



### 3. INSTALLATION

Die Pumpen sind so konzipiert, dass sie in der Spritzkabine installiert werden können.

#### ▪ BESCHREIBUNG DES KENNZEICHNUNGSSCHILDES

Die Bezeichnung erfolgt in Übereinstimmung mit den ATEX Richtlinien



<b>SAMES KREMLIN STAINS FRANCE</b>	Name und Adresse des Herstellers
<b>CE</b>  <b>II 2 G</b>	<b>CE:</b> Europäische Konformität  : Für den Einsatz in Ex-Zonen <b>II:</b> Gruppe II <b>2:</b> Kategorie 2 <b>G:</b> Gas Lackiergerät für die Verwendung in Bereichen, in denen bei normalem Betrieb, bedingt durch Gase, Dämpfe und Farnebel, gelegentlich eine explosionsfähige Atmosphäre entstehen kann.
<b>Ex h IIA TX</b>	<b>Ex:</b> Markierung der Konformität nach Europäischem Standard <b>h:</b> Schutzart für nicht-elektrische Geräte <b>IIA:</b> Explosionsgruppe <b>TX:</b> Temperaturklasse Maximale Oberflächentemperatur: Siehe untenstehende Tabelle
<b>Gb</b>	<b>Gb:</b> Geräteschutzniveau (Gase Zone 1)
<b>Type de pompe / Pump type</b>	Pumpenmodell
<b>Rapport de pression / Pressure ratio</b>	Pumpen Druckübersetzung
<b>Débit par cycle / Fluid flow per cycle</b>	Fördervolumen pro Doppelhub
<b>Pression air max. / Max. air pressure</b>	Maximaler Lufteingangsdruck
<b>Pression produit max. / Max fluid pressure</b>	Maximaler Pumpen Ausgangsdruck
<b>Numéro de série / Serial number</b>	Serien Nummer vergeben von SAMES KREMLIN. Die ersten vier Zahlen geben das Herstellungsjahr an.

#### ▪ TEMPERATURKLASSEN

Temperaturklasse	Maximale Oberflächentemperatur
T3	132°C

▪ HINWEISE ZUR INSTALLATION

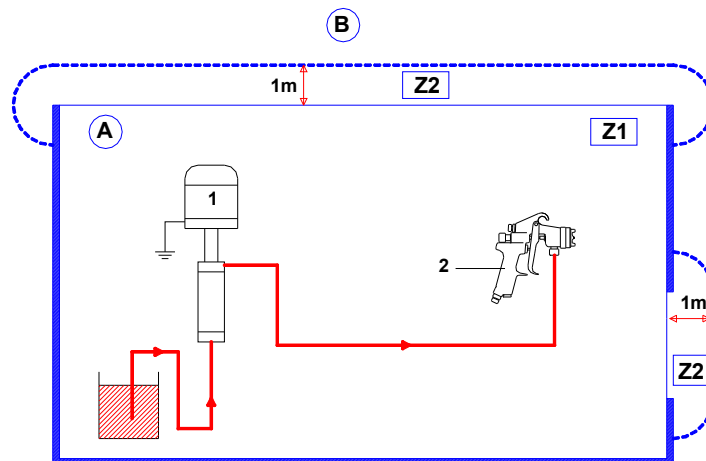

Pos.	Bezeichnung
A	Explosions- gefährdete Zone 1 (Z1) oder Zone 2 (Z2) : Spritzkabine
B	Keine Explosions-gefährdete Zone

Pos.	Bezeichnung
1	Pumpe
2	Spritzpistole



Die erwähnte Distanz von 1 Meter ist nur eine Information und liegt nicht in der Verantwortung von SAMES KREMLIN. Die genaue Abgrenzung der Zonen muss der Anwender, je nach den benutzten Materialien, den Einsatzbedingungen und den örtlich geltenden Richtlinien ermitteln (Siehe die EN 60079-10).

Diese Distanz von 1 Meter muss bzw. kann verändert werden, wenn die Analyse des Benutzers es ergibt bzw. es erforderlich macht.