

文件

03R440 泵

手册 : 582.054.110-CN- 1910

日期: 10/10/19

取代: 12/08/19

修改.: 更新

遵照原版翻译

重要提示: 在装配和启动之前, 请仔细阅读并完全理解与设备有关的所有文件 (仅限专业人员使用)

文件中的图片和图纸不具备合同约束力, 我们保留未经事先通知而更改文件内容的权利。

SAMES KREMLIN CO., LTD.

萨麦丝客牡林喷涂设备 (上海) 有限公司

上海市松江区申港路3802号A9幢

☎: 86 21 5438 6060

www.sames-kremlin.cn





<p align="center">ER</p> <p>Pour une utilisation sûre, il est de votre responsabilité de :</p> <ul style="list-style-type: none"> • D'installer, d'utiliser, d'entretenir et de réparer l'équipement conformément aux préconisations de SAMES KREMLIN ainsi qu'aux réglementations nationales et/ou locales, • Vous assurez que les utilisateurs de cet équipement ont été formés, ont parfaitement compris les règles de sécurité et qu'ils les appliquent. 	<p align="center">UK</p> <p>To ensure safe use of the machinery, it is your responsibility to:</p> <ul style="list-style-type: none"> • Install, use, maintain and repair the machinery in accordance with SAMES KREMLIN's recommendations and national and/or local regulations, • Make sure that the users of the machinery have received proper training and that they have perfectly understood the safety rules and apply them. 	<p align="center">DE</p> <p>Eine sichere Nutzung setzt voraus, dass Sie:</p> <ul style="list-style-type: none"> • die Anlage im Einklang mit den Empfehlungen von SAMES KREMLIN sowie mit den nationalen und/oder lokalen Bestimmungen installieren, verwenden, warten und reparieren, • sich vergewissern, dass die Nutzer dieser Anlage angemessen geschult wurden, die Sicherheitsbestimmungen verstanden haben und sie anwenden.
<p align="center">ES</p> <p>Para una utilización segura, será de su responsabilidad:</p> <ul style="list-style-type: none"> • instalar, utilizar, efectuar el mantenimiento y reparar el equipo con arreglo a las recomendaciones de SAMES KREMLIN y a la normativa nacional y/o local, • cerciorarse de que los usuarios de este equipo han recibido la formación necesaria, han entendido perfectamente las normas de seguridad y las aplican. 	<p align="center">IT</p> <p>Per un uso sicuro, vi invitiamo a:</p> <ul style="list-style-type: none"> • installare, utilizzare, mantenere e riparare l'apparecchio rispettando le raccomandazioni di SAMES KREMLIN, nonché le normative nazionali e/o locali, • accertarvi che gli utilizzatori dell'apparecchio abbiano ricevuto adeguata formazione, abbiano perfettamente compreso le regole di sicurezza e le applichino. 	<p align="center">PT</p> <p>Para uma utilização segura, é da sua responsabilidade:</p> <ul style="list-style-type: none"> • Proceder à instalação, utilização, manutenção e reparação do equipamento de acordo com as preconizações de SAMES KREMLIN, bem como com outros regulamentos nacionais e/ou locais aplicáveis, • Assegurar-se que os utilizadores do equipamento foram devidamente capacitados, compreenderam perfeitamente e aplicam as devidas regras de segurança.
<p align="center">NL</p> <p>Voor een veilig gebruik dient u:</p> <ul style="list-style-type: none"> • het apparaat te installeren, gebruiken, onderhouden en repareren volgens de door SAMES KREMLIN gegeven aanbevelingen en overeenkomstig de nationale en/of plaatselijke reglementeringen, • zeker te stellen dat de gebruikers van dit apparaat zijn opgeleid, de veiligheidsregels perfect hebben begrepen en dat zij die ook toepassen. 	<p align="center">SE</p> <p>För en säker användning av utrustningen ansvarar ni för följande:</p> <ul style="list-style-type: none"> • Installera, använd, underhåll och reparera utrustningen enligt anvisningarna från SAMES KREMLIN och enligt nationella och/eller lokala bestämmelser. • Försäkra er om att användare av denna utrustning erhållit utbildning, till fullo förstått säkerhetsföreskrifterna och tillämpar dem. 	<p align="center">EI</p> <p>Käytön turvallisuuden varmistamiseksi velvollisuutesi on:</p> <ul style="list-style-type: none"> • Noudattaa laitteiston asennuksessa, käytössä, kunnossapidossa ja huollossa SAMES KREMLIN in suosituksia sekä kansallisia ja/tai paikallisia määräyksiä, • Varmistaa, että laitteiston käyttäjät ovat koulutettuja ja ymmärtävät täysin turvallisuusmääräykset ja miten niitä sovelletaan.
<p align="center">PL</p> <p>Dla zapewnienia bezpiecznego użytkowania na użytkownika spoczywa obowiązek:</p> <ul style="list-style-type: none"> • Instalowania, użytkowania, konserwacji i naprawy urządzenia zgodnie z zaleceniami firmy SAMES KREMLIN oraz z przepisami miejscowymi, • Upewnienia, że wszyscy przeszkoleni użytkownicy urządzenia zrozumieli zasady bezpieczeństwa i stosują się do nich. 	<p align="center">CS</p> <p>Pro bezpečné používání jste povinni:</p> <ul style="list-style-type: none"> • Nainstalovat, používat, udržovat a opravovat zařízení v souladu s pokyny firmy SAMES KREMLIN a s národními a/nebo místními legislativními předpisy, • Ujistit se, že uživatelé tohoto zařízení byli školeni, že dokonale pochopili bezpečnostní pravidla a že je dodržují. 	<p align="center">SL</p> <p>Za varno uporabo ste dolžni:</p> <ul style="list-style-type: none"> • inštalirati, uporabljati, vzdrževati in popravljati <p>opremo po določilih SAMES KREMLIN in v skladu z veljavnimi nacionalnimi in/ali lokalnimi predpisi,</p> <ul style="list-style-type: none"> • poskrbeti, da so uporabniki te opreme ustrezno usposobljeni, poznajo varnostne predpise in da jih upoštevajo.
<p align="center">SK</p> <p>V záujme bezpečného je vašou povinnosťou:</p> <ul style="list-style-type: none"> • nainštalovať, používať, udržiavať a opravovať zariadenie v súlade s odporúčaniami spoločnosti SAMES KREMLIN a národnými a/alebo miestnymi predpismi, • uistiť sa, že používatelia tohto zariadenia boli zaškolení, riadne porozumeli pravidlám bezpečnosti a používajú ich. 	<p align="center">HU</p> <p>A biztonságos használat érdekében az Ön felelőssége, hogy:</p> <ul style="list-style-type: none"> • a berendezést a SAMES KREMLIN ajánlásainak valamint a nemzeti és/vagy helyi szabályozásoknak megfelelően helyezze üzembe, használja, tartsa karban és javítsa, • megbizonyosodjon róla, hogy a berendezés felhasználói képzettek, tökéletesen megértették és alkalmazzák a biztonsági előírásokat. 	<p align="center">RO</p> <p>Pentru o utilizare sigură, este responsabilitatea dvs. să:</p> <ul style="list-style-type: none"> • Instalați, utilizați, întrețineți și reparați echipamentul conform instrucțiunilor SAMES KREMLIN precum și reglementărilor naționale și/sau locale, • Vă asigurați că utilizatorii acestui echipament au fost instruiți, au înțeles perfect regulile de securitate și le aplică integral.

Déclaration(s) de conformité au verso de ce document / Declaration(s) of conformity at the back of this document / Konformitätserklärung(en) auf der Rückseite dieser Unterlage / Declaración (es) de conformidad en el reverso de este documento / Dichiarazione/i di conformità sul retro del presente documento / Declaração(ões) de conformidade no verso do documento / Conformiteitsverklaring(en) op de keerzijde van dit document / Försäkran om överensstämmelse på omstående sida av detta dokument / Vaatimustenmukaisuusvakuutukset tämän asiakirjan kääntöpuolella / Deklaracja(e) zgodności na odwrocie dokumentu / Prohlášení o shodě se nachází/nacházejí na zadní straně tohoto dokumentu / Deklaracja(e) o skladności na hrubni strani tega dokumenta / Vyhlásenie/-a o zhode sa nachádzajú na zadnej strane dokumentu / A dokumentum hátlapján szereplő megfeleléségi nyilatkoz(ok) / Declarații de conformitate pe versoul acestui document



DECLARATION UE DE CONFORMITE
EU DECLARATION OF CONFORMITY
EU- KONFORMITÄTSEKTLÄRUNG
DECLARACIÓN UE DE CONFORMIDAD
DICHIARAZIONE DI CONFORMITÀ UE
DECLARAÇÃO UE DE CONFORMIDADE
EU-CONFORMITEITSVERKLARING
EU-FÖRSÄKRAN OM ÖVERENSSTÄMMELSE
EU- VAATIMUKSEN MUKAISUUSVAKUUTUS
DEKLARACJA ZGODNOŚCI UE
EU PROHLÁŠENÍ O SHODĚ
IZJAVA EU O SKLADNOSTI
VYHLÁSENIE O ZHODE
EU-MEGFELELŐSÉGI NYILATKOZAT
DECLARATIADI CONFORMITATE UE

Le fabricant / The manufacturer / Der Hersteller / El fabricante / Il produttore / O fabricante / De fabrikant / Tillverkare / Valmistaja / Producent / Výrobce / Proizvajalec / Výrobca / Gyártó / Fabricantul:	SAMES KREMLIN SAS 13, chemin de Malacher 38 240 - MEYLAN - FRANCE Tél. : 33 (0)4 76 41 60 60
---	--

Déclare que le matériel désigné ci-après / Herewith declares that the equipment / erklårt hiermit, dass die / Declara que el material designado a continuación / Dichiaro che il materiale sottoindicato / Declara que o material a seguir designado / verklaart dat de hieronder aangeduide apparatuur / Kungör att den utrustning som anges här nedan / ilmoittaa, että alla mainitut laitteistot / Oświadczam, że wymienione poniżej urządzenia / Prohlašuje, že níže uvedené vybavení / Izjavljam, da je opisana oprema spodaj / Vyhlasuje, že zariadenie uvedené nižšie / Kijelenti, hogy a megjelölt anyag a továbbiakban / Declară că echipamentul precizat mai jos:

POMPE A BILLE / BALL PUMP / KUGELPUMPEN / BOMBA CON BOLA

03R440
06R440

Est conforme à la législation d'harmonisation de l'Union applicable suivante / Is in conformity with the relevant Union harmonisation legislation / Erfüllt die einschlägigen Harmonisierungsrechtsvorschriften der Union / es conforme con la legislación de armonización pertinente de la Unión / è conforme alla pertinente normativa di armonizzazione dell'Unione / in overeenstemming met de desbetteffende harmonisatiewetgeving van de Unie / med den relevanta harmoniserade unionslagstiftningen / on asiaa koskevan unionin yhdenmukaistamislainsäädännön vaatimusten mukainen / jest zgodny z odpowiednimi wymaganiami unijnego prawodawstwa harmonizacyjnego / Shoduje se s následující příslušnou evropskou harmonizační legislativou / V skladu s harmonizirano zakonodajo Unije / Je v súlade s uplatniteľnými harmonizačnými právnymi predpismi EÚ / Megfelel a következõ alkalmazandó uniós harmonizációs szabályozásnak / Este conform cu legislația aplicabilă de armonizare de mai jos

Directive ATEX / ATEX Directive / ATEX Richtlinie / Directiva ATEX / Direttiva ATEX / Diretiva ATEX / ATEX-Richtlijn / ATEX-direktivet / ATEX-direktivi / Dyrektywa ATEX / Směrnice ATEX / Direktiva ATEX / Smernica ATEX / ATEX-irányelv	2014/34/UE
 II 2G IIA T3	
NF EN ISO 80079-36	
Procédure d'évaluation de la conformité : Module A Documentation technique (Annexe VIII) archivée par : / Conformity assessment procedure: Module A Technical documentation (ANNEX VIII) recorded by: / Verfahren zur Konformitätsbewertung: Modul A Technische Unterlagen (ANLAGE VIII) archiviert durch: / Procedimiento de evaluación de la conformidad: Módulo A Documentación técnica (ANEXO VIII) archivada por: / Procedura di valutazione della conformità: Modulo A Documentazione tecnica (ALLEGATO VIII) archiviata a cura di: / Procedimento de avaliação da conformidade: Módulo A Documentação técnica (ANEXO VIII) arquivada por: / Conformance assessment procedure: Module A Technical documentation (BIJLAGE VIII) gearcheveerd door: / Förfarande för bedömning av överensstämmelse: Modul A Teknisk dokumentation (BILAGA VIII) arkiverad av: / Vaatimustenmukaisuusarviointimenetelmä: moduuli A Tekninen dokumentaatio (LIITE VIII) arkistoitu: / Procedura oceny zgodności: Moduł A Dokumentacji technicznej (ZAŁĄCZNIK VIII) zarchiwizowane przez: / Postup posuzování shody: Modul A Technická dokumentace (PŘÍLOHA VIII) archivována: / Процедура оценки соответствия: Модуль А Техническая документация (ПРИЛОЖЕНИЕ VIII), архивированная: APRAGAZ A.S.B.L CE0029. - Chaussée de Vilvorde, 156, B-1120 Bruxelles/Brussel - Belgique/Belgium	
N° APRAGAZ 19 ATEX 0196	

La présente déclaration de conformité est établie sous la seule responsabilité du fabricant / This declaration of conformity is issued under the sole responsibility of the manufacturer / Die alleinige Verantwortung für die Ausstellung dieser Konformitätserklärung trägt der Hersteller / La presente declaración de conformidad se expide bajo la exclusiva responsabilidad del fabricante / La presente dichiarazione di conformità è rilasciata sotto la responsabilità esclusiva del fabbricante / A presente declaração de conformidade é emitida sob a exclusiva responsabilidade do fabricante / Deze conformiteitsverklaring wordt verstrekt onder volledige verantwoordelijkheid van de fabrikant / Denna försäkrän om överensstämmelse utfärdas på tillverkarens eget ansvar / Tämä vaatimustenmukaisuusvakuutus on annettu valmistajan yksinomaisella vastuulla / Niniejsza deklaracja zgodności wydana zostaje na wyłączną odpowiedzialność producenta / Toto prohlášení o skodě se vydává na výhradní odpovědnost výrobce / Za izdajo te izjave o skladnosti je odgovoren izključno proizvajalec / Toto vyhlásenie o zhode sa vydáva / na vlastnú zodpovednosť výrobcu / Ezt a megfelelőségi nyilatkozatot a gyártó kizárólagos felelőssége mellett adják ti / Prezenta declarație de conformitate este emisă pe răspunderea exclusivă a producătorului.



Hervé WALTER

Directeur Innovation & Développement / Innovation & Development Director / Direktor für Innovation & Entwicklung / Director de Innovación y Desarrollo / Direttore Innovazione e sviluppo / Diretor de Inovação / Manager Innovatie en Ontwikkeling / Direktör för Forskning och Utveckling / Innovaatio- ja kehitysjohtaja / Dyrektor ds. Innowacji i Rozwoju / Ředitel pro inovace a vývoj / Direktor za inovacije in razvoj / Riaditeľ pre inováciu a rozvoj / Innovációs és fejlesztési igazgató / Director Inovație și Dezvoltare

Fait à Meylan, le / Established in Meylan, on / Geschehen zu Meylan, am / En Meylan, a / Redatto a Meylan, / Vastgesteld te Meylan, / Utformat i Meylan, den / Meylan, Ranska, / Sporządzono w Meylan, dnia / Meylan, dnia / V Meylanu, / V Meylan dňa / Kelt Meylanban, / Întocmită la Meylan, pe data de 02/10/2019 - 10/02/2019



安全和安装规定

原版翻译

重要：在存放、安装或使用相关设备前仔细阅读所有文件（须严格专业使用）。

照片和图片不在合同之中。相关设备更改不预先通知。

SAMES KREMLIN SAS
13, chemin de Malacher
38 240 - MEYLAN - France
☎ : 33 (0)4 76 41 60 60

www.sames-kremlin.com

1. 安全

安全总规定



注意：如果不遵守使用手册中的详细规定，使用该设备会存在危险。在使用设备前仔细阅读后面的所有注意点。

使用该设备的人员应该接受过设备使用培训

车间负责人应该确保操作工完全消化了该设备及安装的其他组成部分和附件的所有使用说明

压力危害



现行法律要求在空气马达的供气回路中安装一个排气阀，以防止过压。这种安全特性确保不可能向气动马达提供可能导致伤害的过大气压。

请确保在流体回路中安装排料阀，以排出和降低回路压力。一旦减压并排空，设备就可以开始工作/维修。请记住在重新启动系统时关闭这些阀门。

高压注射危害



使用高压设备时，需要特别小心。可能会发生涂料泄漏。有可能将涂料喷射到身体任何暴露部位，这可能导致严重伤害：

- 如果在皮肤下或身体其他部位（眼睛，手指）有喷射涂料，必须立即寻求医疗护理。
- 切勿将喷枪指向任何一处。千万不要试图用手或手指，也不要破布或类似物来阻止喷雾。
- 在对喷枪进行任何维修（清洁，检查，维护材料或清洁喷枪喷嘴）之前，请遵循关闭程序并始终对空气和流体回路进行减压。
- 对于配备安全装置的枪，不使用时始终锁定扳机



火灾、爆炸、电弧、静电危险

接地不正确、通风不够、火苗或火花可能引发爆炸或火灾，从而引起严重伤害。为杜绝这些风险，尤其是在使用泵时，必须遵守以下几点：



- 将设备、待处理的零件、产品桶和洗涤剂接地；
- 确保通风良好；
- 保持工作区域干净，没有抹布、纸张、溶剂；
- 有蒸汽或拆卸过程中不要打开电源开关；
- 出现电弧时立即停止施工；
- 将所有液体存放在工作区域之外。
- 尽可能使用引火点高的产品，以避免任何形成易燃气体和蒸汽的风险（参照产品安全文件）。
- 在桶上加盖，以避免气体和蒸汽扩散到工作间。

有毒产品的危险



有毒产品或蒸汽和身体接触，被摄入或吸入可能引起眼睛和皮肤下的严重伤害。必须：

- 了解所使用产品的类型和它可能带来的危险；
- 将待用的产品存放在合适区域；



设备注意点

- 使用时将产品盛放在专用容器中；
- 排放的物质要符合设备使用国法律；
- 穿为使用设计的服装或保护衣；
- 戴上眼镜、听觉保护、手套、鞋、工作服和保护呼吸通道的面罩。
(请参照 SAMES KREMLIN 选择指导的“个人保护”章节)。

注意!

禁止在有**铝**或**锌**的情况下使用卤代烃的溶剂以及含有这些溶剂的产品。不遵守这些规定，使用者则面临爆炸而导致严重伤害或死亡的风险。

**为安全使用设备需要采取保护措施（发动机罩、离合器保护罩、挡板等）。
因保护装置毁坏、被遮挡或全部或部分撤走而引起人身伤害或设备故障和/或损坏，
制造商不承担责任。**

泵



在发动机和泵连接使用之前要了解它们的兼容性和特殊安全规定。这些说明在泵的使用说明手册中。



气动发动机指定和一个泵相耦合。永远不要改变耦合系统。手不要靠近运行的零件。运行的零件应该保持清洁。在任何一次使用机动泵之前，认真阅读减压流程。核实减压和排放气阀是否良好运行。

管道

- 使软管远离流通区、运行零件和热区。
- 不要将软管至于温度高于 60°C 或低于 0°C 的地方。
- 不要用软管拖拉或移动设备。
- 在使用设备前将所有接头、软管和连接头拧紧。
- 定期核实软管，损坏时要替换掉
- 切勿超过软管上标明的最大工作压力（MWP）

所使用的产品

考虑到使用者所使用产品的多样性和不可能及时检查所有化学物质的特性、它们之间的相互作用和变化。

SAMES KREMLIN 不对以下发生情况负责：

- 接触设备间不能兼容；
- 对人和环境固有的风险；
- 磨损或有缺陷的部件，故障设备或部件或最终产品的质量。
- 使用者应该识别并预防所使用的产品所固有的风险，如毒气、火灾或爆炸。确定是对人即刻反应的风险还是由于反复接触而发生反应的风险。

如果因为使用化学物质而直接或间接引起人身、心理伤害或设备损坏，SAMES KREMLIN 不承担责任。

2. 搬运



核实设备的重量和体积

(☞ 见使用手册“特性”段落)

如果重量或体积重要，设备应该采取恰当的方式搬运。应该由专人负责在清空的水平地点移动，避免任何翻倒和压伤第三方人的风险。

重心不总是在机器的中心，整个抬起最多 10 cm 后用手做一个稳定性试验。

通过搬运车完成组合件（例如：泵在升降机上）的运输，同时要托住底板下面。



备注：每台泵电机都配有一个环。该环设计用于吊装一个泵，不能用于处理整个组件。

3. 存放

安装前存放：

- 存放的环境温度：0 / +50°C。
- 整个机器需防灰尘、防流水、防潮湿和防碰撞。

安装后存放：

- 运行温度：+15 / +35°C。
- 整个机器需防灰尘、防流水、防潮湿和防碰撞。

4. 周围环境

设备应放置在水平、稳定和平坦的地面上，并接地（例如：水泥地）。

通过使用压紧螺栓或使用其他锚固方法使机器稳定，足以防止设备意外移动。



为了避免静电风险，需要将设备和它的各组成部分接地。

- **对于泵的设备**（泵、升降机、底板等），设备上固定有一根截面为 2.5 mm 的线。用这根线将设备和“大地”相连。
在要求比较严格的环境里（接地线机械保护不够、震动、设备活动……），有可能会造成接地功能损坏，使用者应该用与环境更匹配的装置（截面更宽的线、接地绳、固定环孔……）替换所提供的 2.5 mm 的线。
让专业电工检查接地持续性。如果接地持续性不能保证，核实接线柱、线和接地点。如果没有解决这个问题，就不能让设备运转。
- **喷枪**应该通过风管或产品管接地。装有油杯的喷枪产生雾化时，风管应该作为导体。
- **油漆设备**也应该通过连接线夹接地，如果设备是悬挂着的，也可通过长期保持清洁的挂钩接地。

工作区的所有物品都要接地。



- 在工作区内**不要存放**不必用的易燃品。
- 这些产品应该保存在**同种器皿**中，并接地。
- 如果使用清洗溶剂，只使用接地的**金属桶**。
- **纸箱和纸张是禁止的**。事实上它们是很差的导体和绝缘体。

5. 设备标记

每个机器都有一个制造商名字、设备型号和使用设备的重要情况（气压，功率……）。

该设备由制造商名称，设备部件号，正确使用设备（压力，电压...）和上述信息图案等信息组成。



该设备采用高质量的材料和可重复使用的组件设计而成。

2012/19 / UE 欧标涵盖了所有带有划叉式象形图的设备。请告知您关于电气和电子设备的收集系统。

请遵照当地规定采取行动，不要使用生活垃圾处理旧设备。正确处置旧设备将有助于防止对环境和健康造成负面影响。

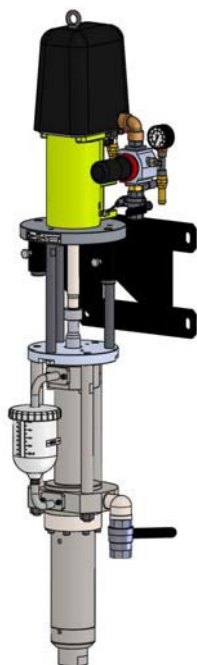

泵 03-R440

拆卸/组装

由原手册翻译

重要事项： 组装和启动前，请阅读并清楚理解与本设备相关的所有文件（仅限专业人员使用）。

图片和图纸是非合同性质的。我们保留更改的权利，恕不另行通知。

SAMES KREMLIN SAS
13, chemin de Malacher
38 240 - MEYLAN - France
☎ : 33 (0)4 76 41 60 60

www.sames-kremlin.com



注意：

在对泵进行任何操作之前，应清除润滑剂，切断压缩空气供应，并对系统减压。

泵是根据ATEX协议制造的，不能修改。
SAMES KREMLIN 不会为任何不遵守这一指示的行为负责。

- 液压马达或空气马达的更换 (参考文件. 573.462.050 & 573.473.050)

防护装置（气动马达盖、联轴器护罩、外壳……）的设计是为了设备的安全使用。
对于因拆除或部分拆除防护装置而造成的人身伤害、故障和/或财产损失，制造商不承担任何责任

对泵进行工作时，需要：

- 如有必要，拆卸泵的所有附件（杆、过滤器）。
- 应从上部（A）去除T润滑剂。
- 如有必要，将泵放在一边（泵配有吊环）

泵下缸体由2个子组件组成：

-上部（风琴管吸入分总成：A）

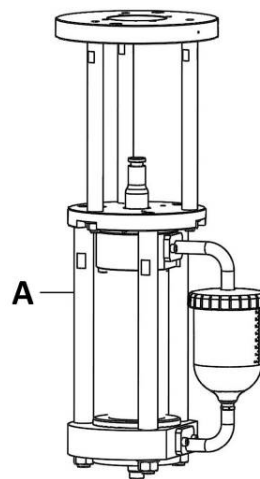

-下部
(流体分总成：B)

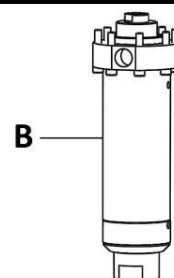

最常见的维护涉及这一部分。

泵排放

防护装置（气动马达盖、联轴器护罩、外壳……）的设计是为了设备的安全使用。

对于因拆除或部分拆除防护装置而造成的人身伤害、故障和/或财产损失，制造商不承担任何责任

将一个容器（至少2L/0.53 US gal）放在排放塞下面。

用尺寸为12mm的六角扳手拧下排放塞。

必须采用安全处置废物的程序。它必须符合设备使用国的现行法规。

更换塞子



清洁排放塞。

在排放塞螺纹上涂一层薄薄的胶水 (Loctite 577)。

用尺寸为12mm的六角扳手拧上排放塞。

泵分离/耦合程序

防护装置（气动马达盖、联轴器护罩、外壳……）的设计是为了设备的安全使用。

对于因拆除或部分拆除防护装置而造成的人身伤害、故障和/或财产损失，制造商不承担任何责任。

分离泵

停止泵。

提起轴锁（37）。

提起封闭环（19）。

取下衬套（38）和封闭环（19）。

从联接拉杆上拧下螺母（5）。

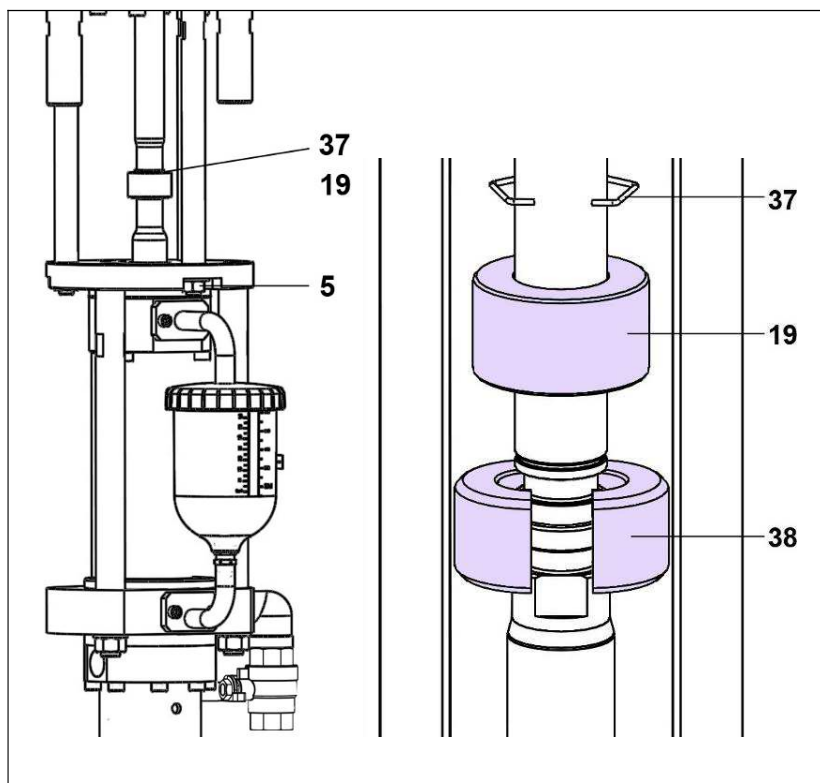

联接泵

从联接拉杆上拧下螺母（5）。

滑动轴锁（37）和闭合环（19）后，取下马达活塞杆，使其与泵活塞接触。

将衬套（38）放在马达和泵活塞杆端部。沿着封闭环（19）向下。

放置轴锁（37）。

向吸入分总成 (A) 加注T润滑剂

注：仅使用与产品接触部件兼容的润滑剂（见产品制造商的数据表）。

只能使用**SAMES KREMLIN T**润滑剂。

- 拧下杯盖 (3)。
- 运行泵以装载涂料。
- 泵加载后，向油杯 (1) 中加注T润滑剂，直到达到最大油位。
- 重新加注T润滑剂，直到回流到油杯中 (≈1.2L / 0.32 US gal)。
- 将盖子拧到杯子 (3) 上。

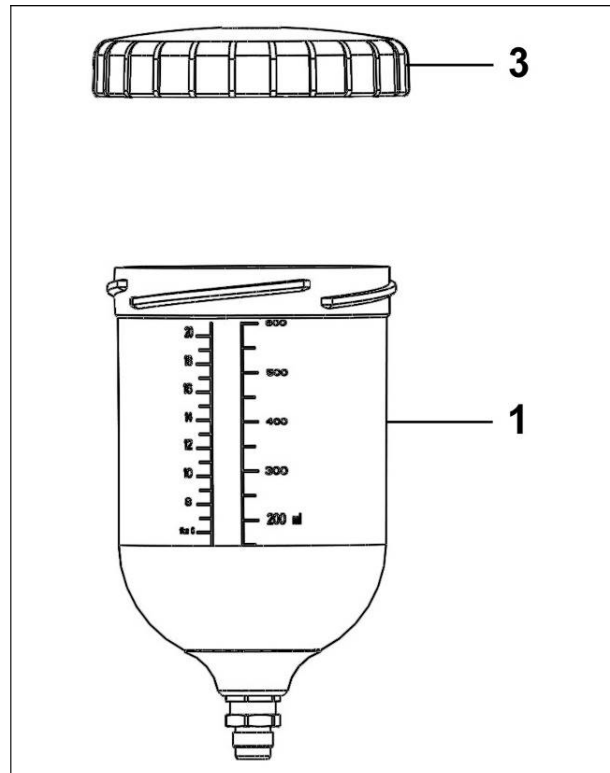

下缸体的拆卸/重新组装

防护装置（气动马达盖、联轴器护罩、外壳……）的设计是为了设备的安全使用。

对于因拆除或部分拆除防护装置而造成的人身伤害、故障和/或财产损失，制造商不承担任何责任

流体分总成（B）的拆卸/重新组装

注：吸入阀、缸体、排放阀可以拆卸或更换，无需将流体分总成（B）与吸入分总成（A）分开。

吸入阀 (34)

拆卸

用50mm扳手拧松吸入阀（34）。

注：如果缸体（32）仍然连接在吸入阀上，拧下两个零件，然后通过在此专门设计的孔中插入杆子以固定住缸体（32）

球（37）通过止动环（36）固定在阀（35）上。

用适当的清洁产品清洁零件。

装配

将阀球（37）和止动环（36）重新安装到吸入阀体（35）上。

更换密封件（28）。润滑它。

⚠ 在吸入阀体螺纹上涂抹润滑脂。

将阀总成（34）重新安装到缸体（32）上。

缸体 (32)

为了便于拆卸，在缸体（32）的两端各钻有一个孔。根据先拧下的零件，将一根杆插入其中一个孔以拧下另一个零件。

重新组装时，确保安装了两个密封件（28）。润滑它们。

⚠ 润滑气缸内部（A1型润滑脂）和螺纹，以防止损坏移动填料密封（A2型润滑脂）-（请参阅§装配说明中的润滑脂）。

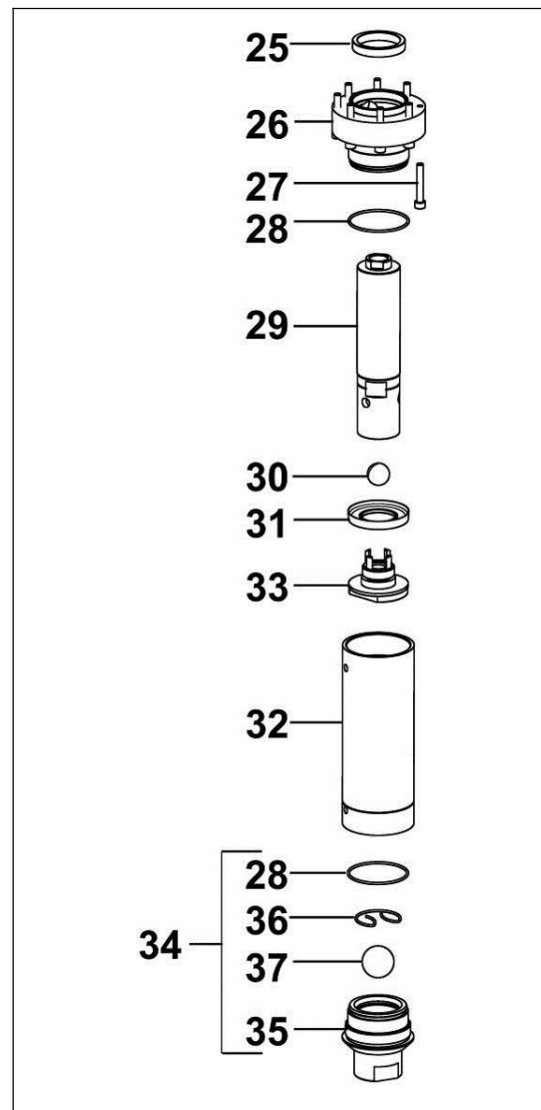

■ 排放阀 (33) 和杯形密封 (31)

拆卸

拧下缸体 (32) 并将其向下拉。握住活塞 (29)，用58mm扳手拧下排放阀 (33)。

拆下球 (30)。

拆下杯形密封 (31)。

清洁零件。

装配

重新安装新的杯形密封 (31)，

将球 (30) 重新安装到排放阀 (33) 上。

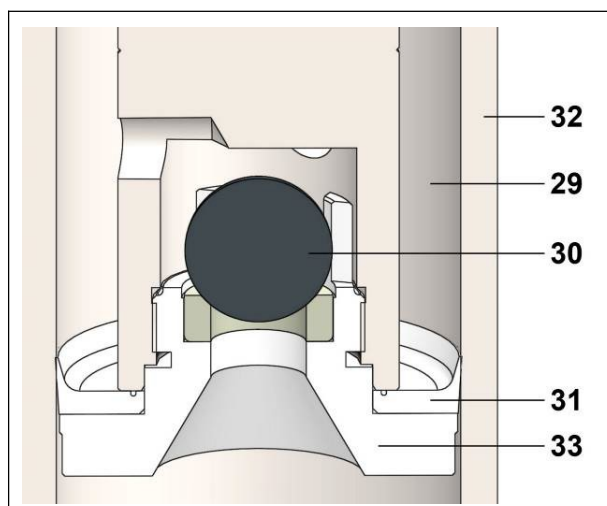

 在排放阀 (33) 的螺纹上涂一层薄薄的润滑脂 (A2型润滑脂)。

将零件拧入活塞下部 (29) (请参阅 § 装配说明中的润滑脂)。

吸入段分总成 (A) 的拆卸/重新组装

注：上部密封件和风琴管的拆卸需要将流体分总成 (B) 与吸入分总成 (A) 分开。

分离程序

拆解缸体 (32)。可以看到下缸体 (29)。

➤ 必须将活塞向下放置。

⚠ 给空气马达供气，气压 (从0.2到0.5 bar /从2.9至7.2 psi)。当活塞处于较低点时，关闭进气阀以防止活塞上升。

拆下3个螺母 (22)、垫圈 (21)。

向下拉动吸入法兰 (20)，可以看到裙板 (10)。

注：缸体 (17) 必须与吸入轴承 (11) 保持装配。

稍稍松开3个螺钉 (15)。

拧松裙板 (10) (工具：用36mm扳手)。

注：为了便于拆卸裙板，可以拆下3个泵拉杆 (19) 中的一个。

向上滑动裙板风琴管组件，以得到达到连接杆 (8) 上平面的空间。

⚠ 注意：裙板必须可见。

使用2个扳手，利用连杆上的平面和活塞底座上的平面将活塞 (29) 与连杆 (8) 分开。

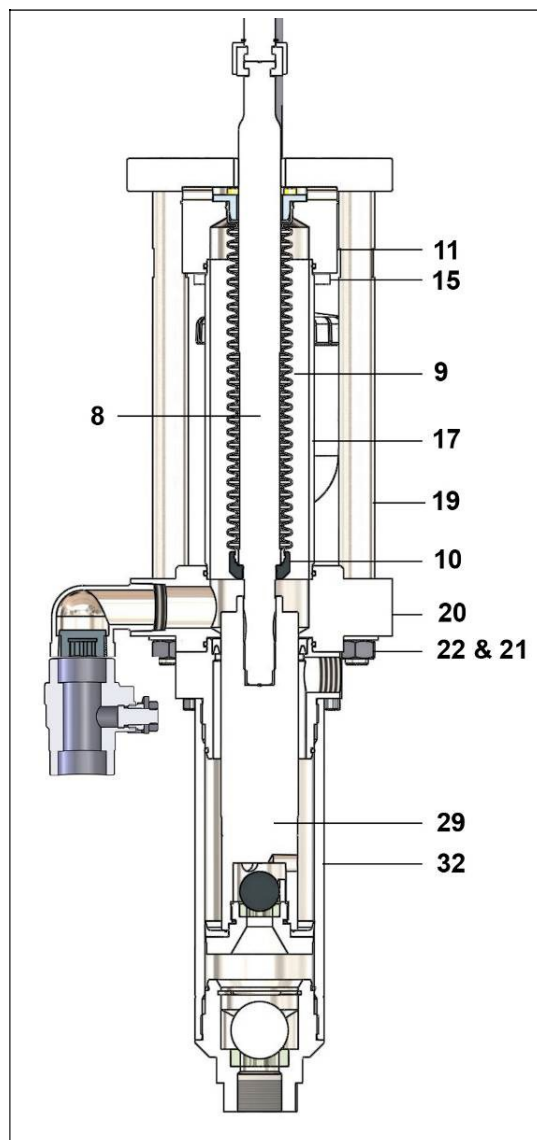

耦合程序

⚠ 更换所有密封件（16和28）并润滑它们。

清洁连接杆（8）的螺纹和泵活塞（29）的攻丝。

向下滑动马达杆（见上文§）。

⚠ 在马达杆的螺纹上涂一层薄薄的胶水（Loctite 222）。

呈现活塞下缸体排放法兰总成。

将马达杆拧入下缸体活塞。锁定总成。

⚠ 在下缸体活塞螺纹上涂一层薄薄的胶水（Loctite 577）。

向下拉裙板（10），并将其拧到下缸体（29）上。

(工具 :用36mm扳手)。

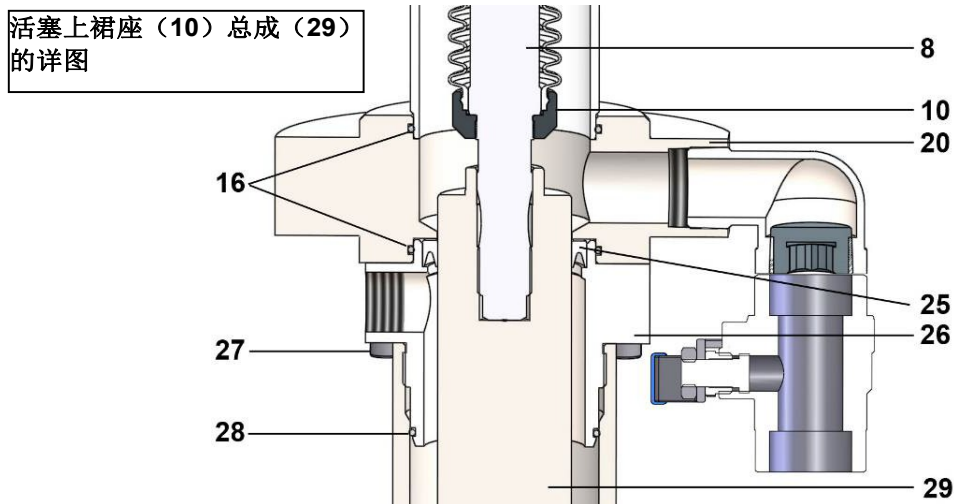

如果联接杆（19）已拆下，则重新安装。

更换吸入法兰（20）。

拧上3个螺钉（15）。

重新安装3个垫圈（21）并拧上螺母（22）。

如前所述重新安装泵下部（缸体、吸入阀……）。

■ 上部密封 (25)

拆卸

拧下8个螺钉 (27)。

将下缸体(A)与吸入部分(B)分开。

向下拉动排放法兰 (26)，拆下GT密封件 (25)。

拆下O形密封圈 (16和28)。

装配

 润滑后，将新的GT密封 (25) 放入排放法兰 (26) 中。

➤ 遵守GT密封 (25) 安装顺序。

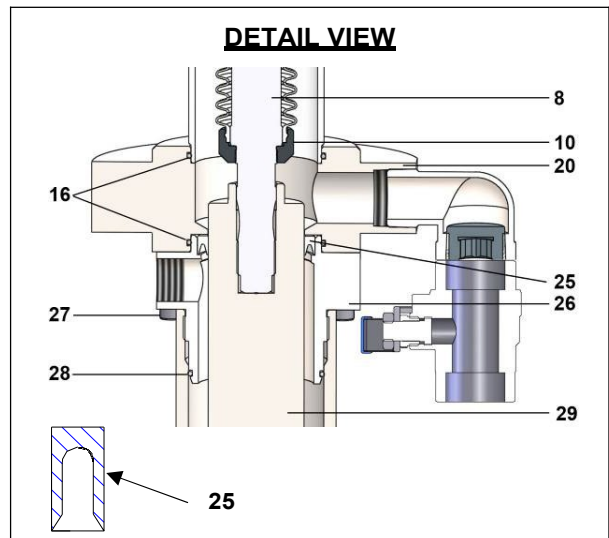

■ 风琴管

此操作必须在下缸体的上部和下部分离后以及上部密封拆卸后进行。

在工作台上，准备由下缸体活塞-排气法兰组成的总成，同时遵循上部密封 (25) 的程序。

拆卸

- 从吸入轴承 (11) 上拆卸油缸 (17)。
- 拆下螺钉 (15)，将吸入轴承 (11) 与电机分离。
- 滑动，然后将波纹管裙板法兰总成放在一边。
- 拆下波纹管法兰 (7)，取下波纹管的上部。
- 拆卸裙板 (10)。

装配

在工作台上，准备风琴管-裙板-法兰组件。您必须：

- 将新的风琴管 (9) 安装到风琴管法兰 (7) 中。
- 安装风琴管时，将其推入裙板 (10)。
- 安装上部风琴管法兰 (7)。
- 沿马达杆滑动风琴管-裙板-法兰总成。

用3个螺钉 (15) 在气动马达底座上定位并拧紧。

注：为了便于重新组装，可以拆下三个拉杆 (19) 中的一个。

将流体部分 (B) 与吸入部分 (A) 连接。

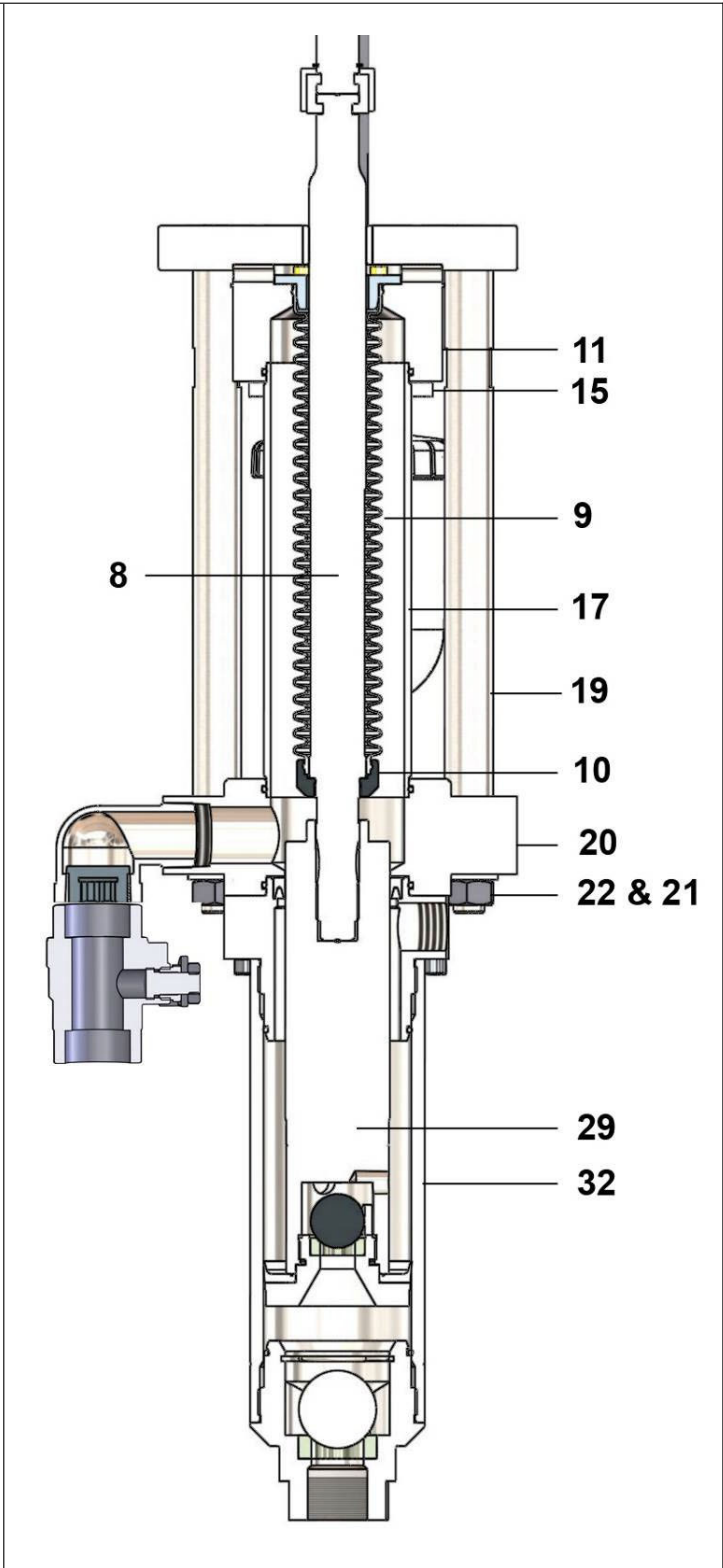
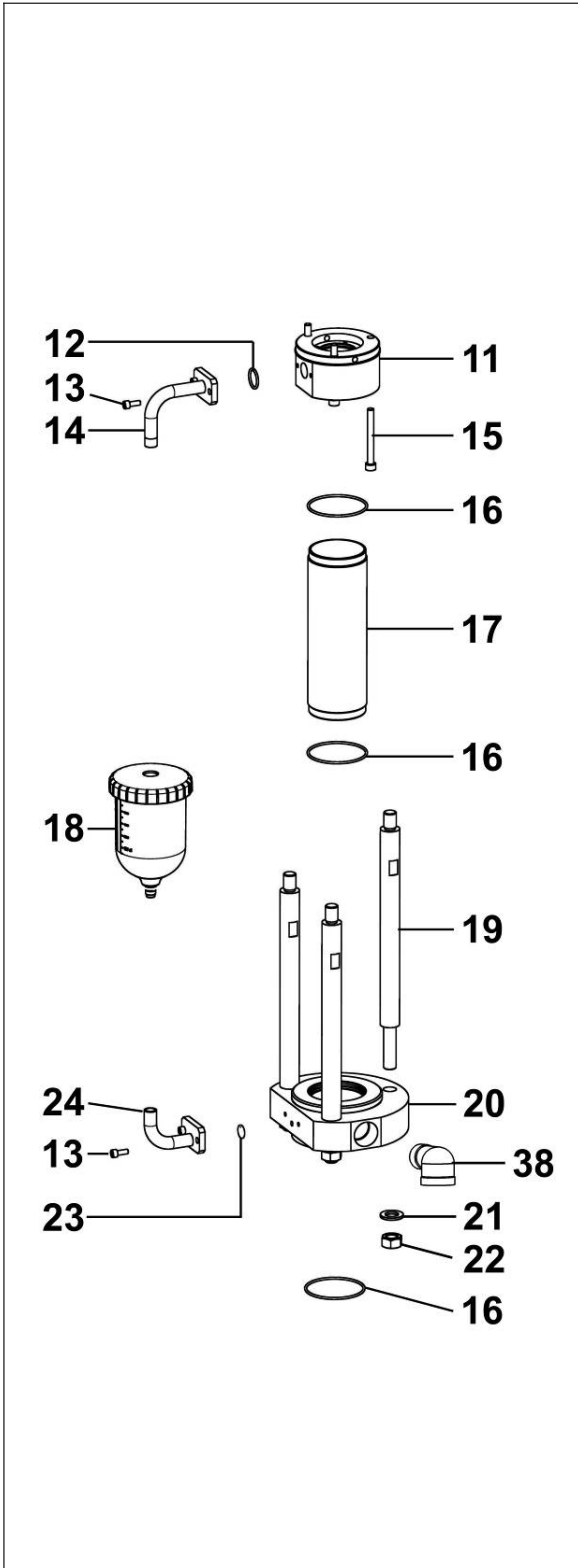

杯

拆卸

- 从杯（1）上拧下盖（3）。
- 用17mm扳手从肘型管（24）上拧下杯（18）。
- 从肘型管（24）上拆下盖（3）。
- 用手分离端盖（9）并从杯上拆下总成（5、9、7和2）。
- 拆下滤网（2）。
- 用8mm扳手从阀（5）上拧下螺母（7）。
- 用18mm扳手从上肘型管（14）上拧下阀体（4）。
- 用8mm扳手从阀体（4）上拧下螺母（7）和垫圈（12），然后拆下弹簧（6）及其垫圈（8）。

装配

- 将杯盖滑到上肘型管（14）上，并将其保持在向上位置。
- 用8mm扳手将上部阀总成连同阀（5）、弹簧（6）、垫圈（8）、螺母（7）和垫圈（12）拧到阀体（4）上。
- 用18mm扳手将上部阀拧到上肘型管（14）上。
- 用8毫米扳手将下部阀和阀门（5）以及螺母（7）拧到端盖（9）上。
- 放置滤网（2）。
- 手动将下部阀总成卡入杯中，直到卡不动为止。



在杯螺纹上涂一层薄薄的胶水（Loctite 577）。

- 将重新装配的杯（1）旋到肘型管（24）上。
- 将盖（3）拧到杯（1）上。

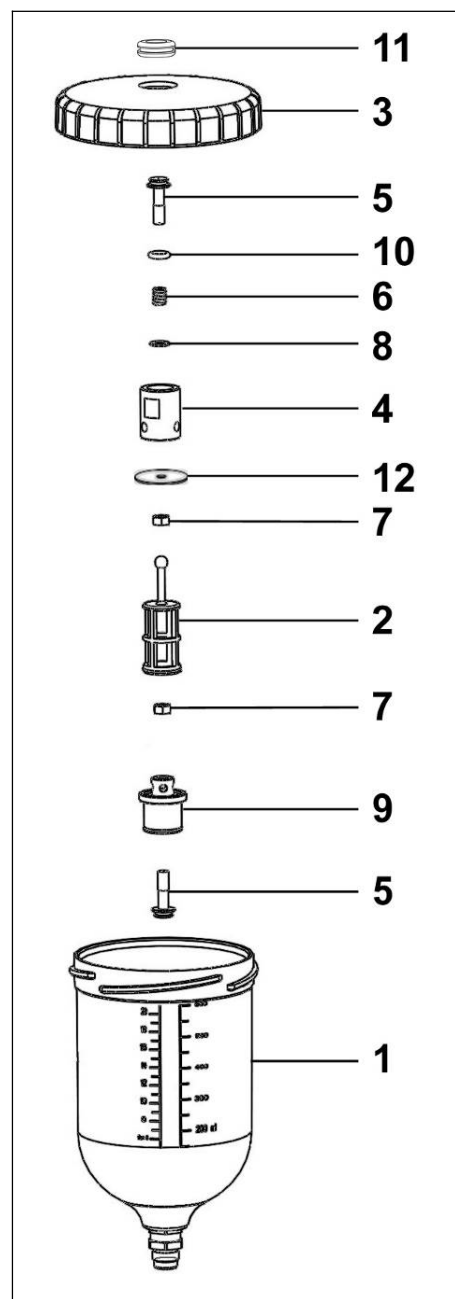

马达

■ 换向块

防护装置（气动马达盖、联轴器护罩、外壳……）的设计是为了设备的安全使用。

对于因拆除或部分拆除防护装置而造成的人身伤害、故障和/或财产损失，制造商不承担任何责任

保养包括更换浸湿件或磨损件，并用兼容材料清洁零件，而不使用可能损坏零件的研磨材料。O型圈安装时有“Kluber petamo”润滑脂。确保密封件没有损坏，一个损坏的密封件可能导致马达故障。

■ 消声器

拆卸

- 拧下消音器（14）

装配

拧紧消音器（14）

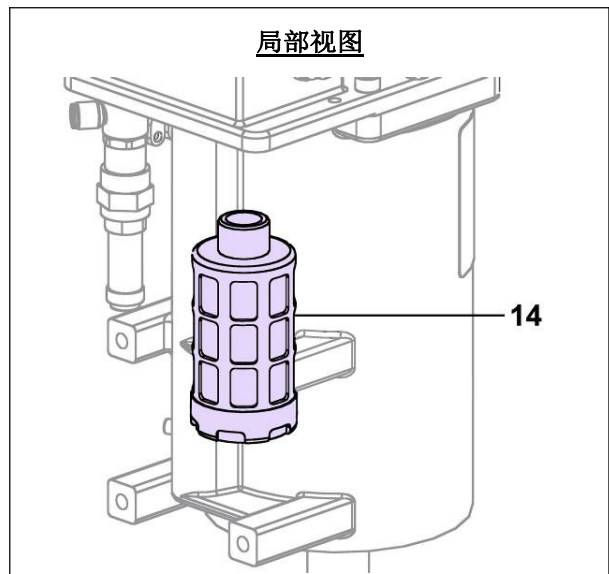

■ 排放阀

拆卸

- 拧松排放阀（13）。

装配

 在排放阀螺纹上涂一层薄薄的胶水（Loctite 222）。

- 拧紧排放阀（13）。

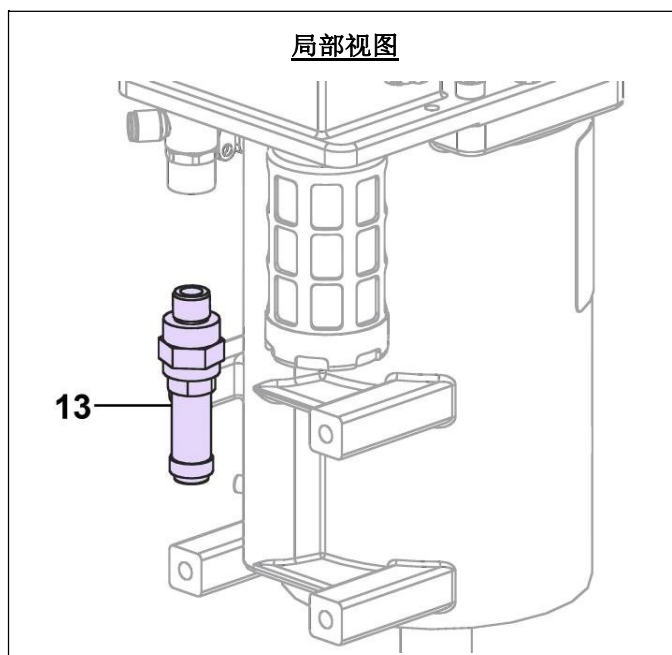

■ 分配器，型号 4/2

拆卸

- 拧下吊环（1）并拆下垫圈（2）。
- 拆下盖（3）。
- 用尺寸为4mm的六角扳手拧下4个螺钉（18）。
- 拆下分配器（10）。

装配

- 将分配器（10）装回原位。
- 用尺寸为4mm的六角扳手拧紧4个螺钉（18）。
- 装回盖（3）。
- 放入垫圈（2）。
- 拧紧吊环（1）。

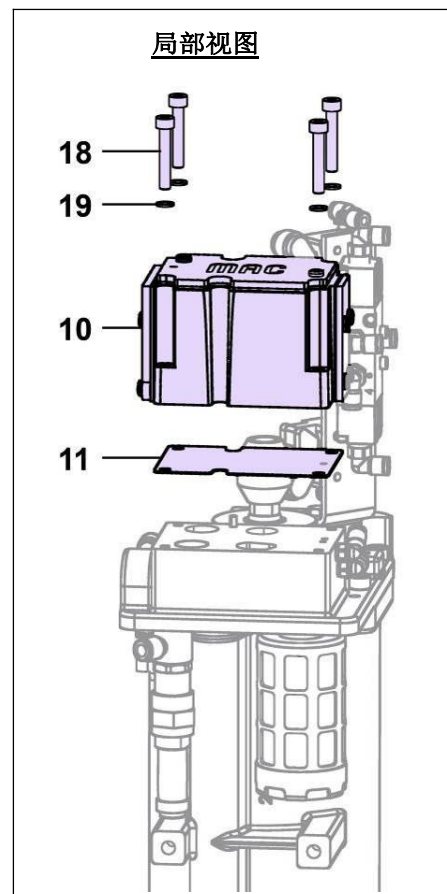

分配器，型号 5/2 1/8"

拆卸

- 拧下吊环（1）并拆下垫圈（2）。
- 拆下盖（3）。
- 断开软管（41）。
- 用尺寸为2.5mm的六角扳手拧下2个螺钉（52）。
- 用10mm扳手拧下5个弯头（42）。

装配

⚠ 在弯头螺纹上涂一层薄薄的胶水（Loctite 222）。

- 用10mm扳手拧紧5个弯头（42）。
- 用尺寸为2.5mm的六角扳手拧紧2个螺钉（52）。
- 连接软管（41）。
- 装回盖（3）。
- 放入垫圈（2）。
- 拧紧吊环（1）。

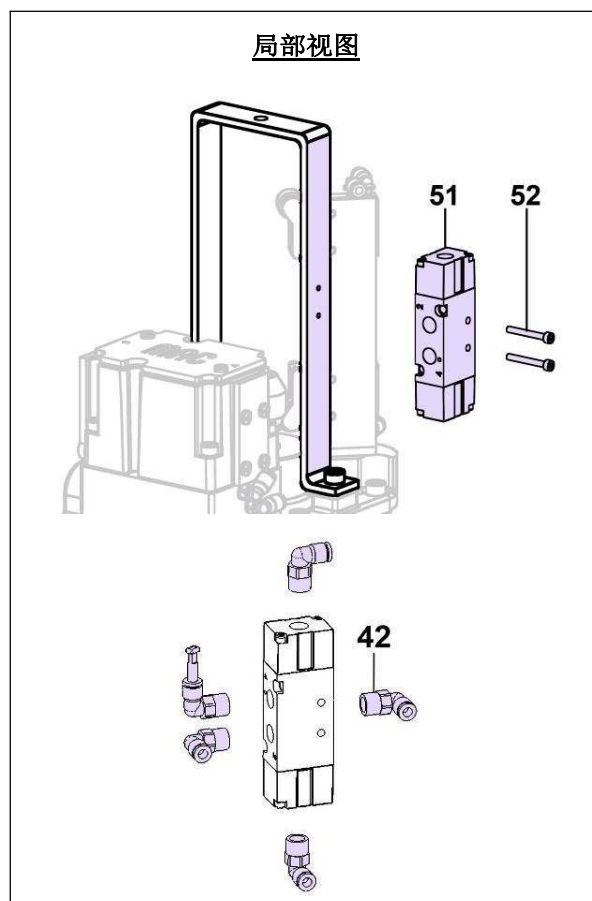

开关

拆卸

- 拧下吊环（1）并拆下垫圈（2）。
- 拆下盖（3）。
- 识别并断开软管（41）。
- 用尺寸为3mm的六角扳手拧下4个螺钉（49）。

装配

- 用尺寸为3mm的六角扳手拧紧4个螺钉（49）。
- 连接软管（41）。
- 装回盖（3）。
- 放入垫圈（2）。
- 拧紧吊环（1）。

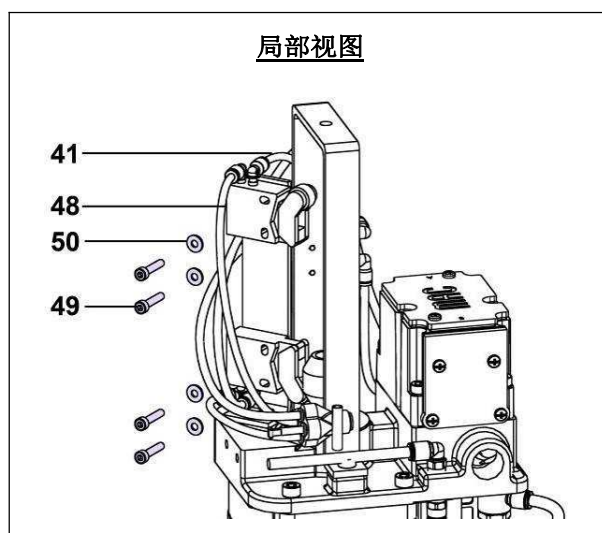

■ 密封件

先拆下用于泵分离的轴锁、封闭环、衬套。

拆卸

- 拧下吊环（1）并拆下垫圈（2）。
- 拆下盖（3）。
- 识别并断开软管（41）。
- 拆下弯头（40）。
- 用尺寸为5mm的六角扳手拧下2个螺钉（5），然后拆下u形螺栓（4）。
- 用尺寸为3mm的六角扳手拧下4个螺钉（49）。
- 用尺寸为4mm的六角扳手拧下螺钉（7），然后拆下凸轮（8）。
- 用尺寸为6mm的六角扳手拧下4个螺钉（22）并拆下盖（21）。
- 用平头螺丝刀拆下密封件（25）。
- 拆下活塞（28）和活塞杆（17）。
- 用平头螺丝刀拆下密封件（33）。
- 用半圆钳子拆下环（32）。
- 拆下密封件（25）。
- 拆下密封件（23）。
- 用半圆钳子拆下（29）。
- 用平头螺丝刀拆下刮板密封件（31）。
- 用平头螺丝刀拆下密封件（30）。

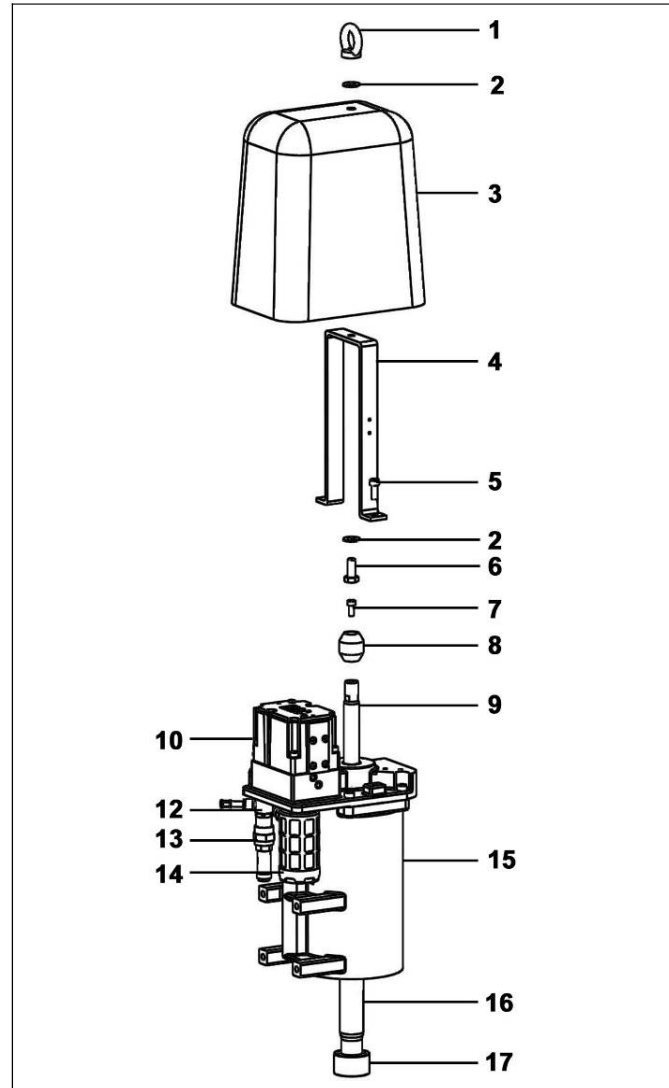

装配



润滑密封件。

- 将密封件（30）安装到缸体中。
- 将刮板密封（31）安装到缸体中。
- 用半圆钳子安装环（29）。
- 将密封件（23）安装到缸体上。
- 将密封件（26）装入盖中。
- 将密封件（25）装入盖中。
- 用半圆钳将环（32）安装到活塞（28）和活塞杆（16）总成上。
- 将密封件（33）安装到活塞槽（28）中。
- 润滑缸体（15）。
- 将活塞（28）和活塞杆（16）总成安装到缸体（15）中。

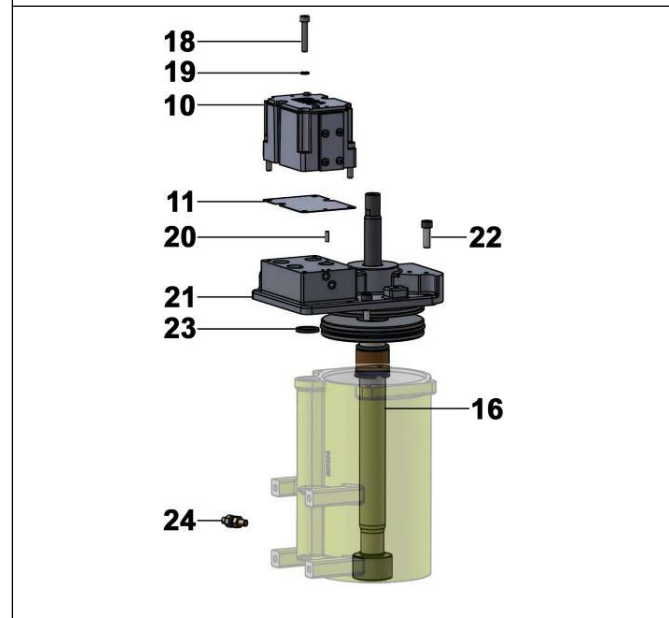

- 更换缸体（15）上的盖（21）。
- 用尺寸为6mm的六角扳手拧紧4个螺钉（22）。
- 将凸轮（8）安装到活塞杆（16）上。
- 用尺寸为4mm的六角扳手拧紧螺钉（7）。
- 将u形螺栓（4）安装到盖（21）上。
- 用尺寸为5mm的六角扳手拧紧螺钉（5）。
- 将弯头（40）安装到开关（48）上。
- 连接弯头（40和42）上的软管（41）。
- 装回盖（3）。
- 放入垫圈（2）。
- 拧紧吊环（1）。

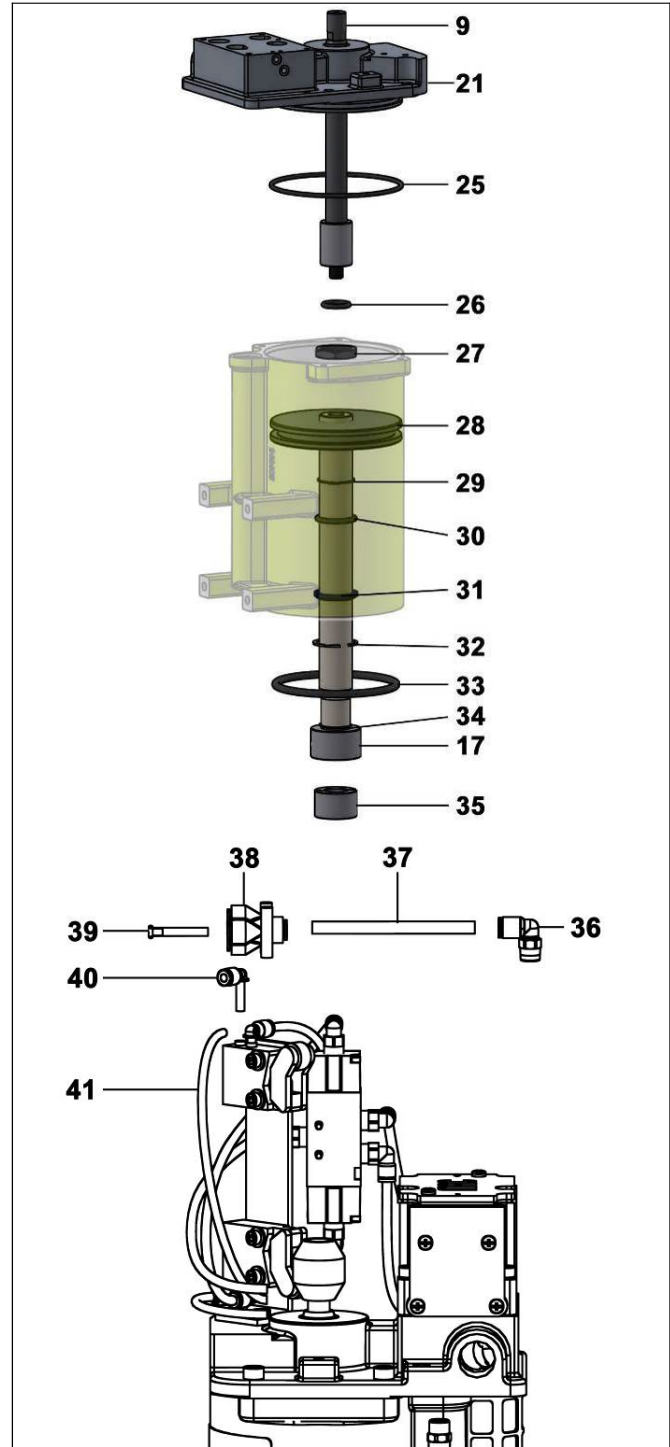

磨损程度

与材料接触的浸湿件会随着时间的推移而磨损。当然，这取决于泵运行的速度和持续时间，也取决于所处理的材料。

在正常运行和维护条件下，使用不含异物或化学侵蚀性的标准填充材料，平均使用寿命可估算为：

- 密封**100**万次。
- 风琴管**1000**万次。

下缸体装配说明

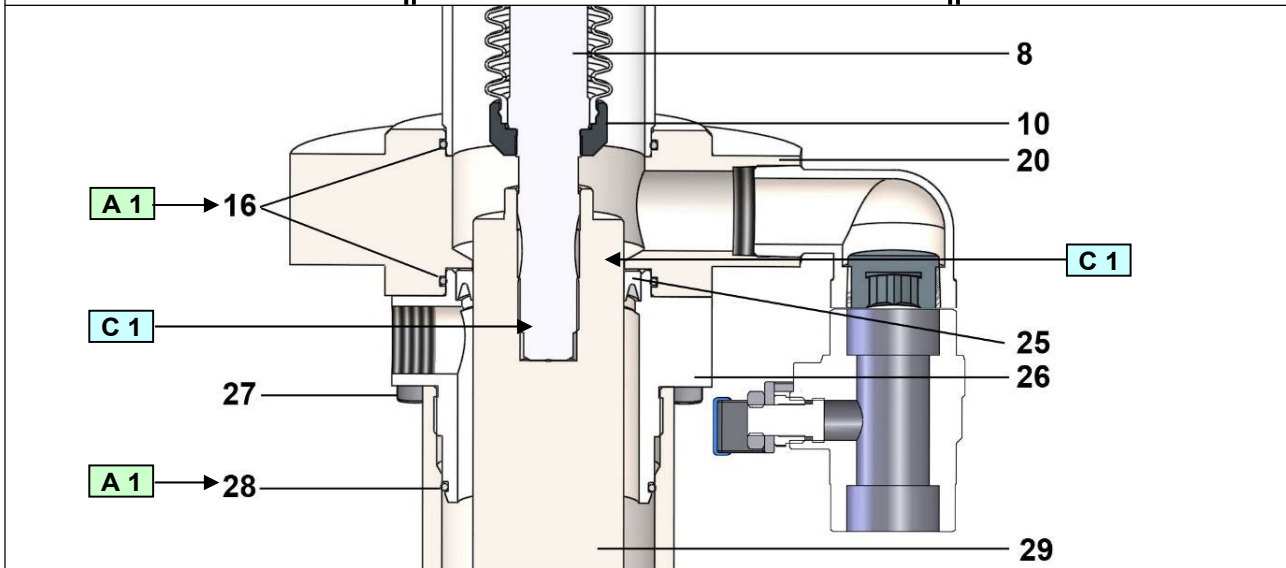
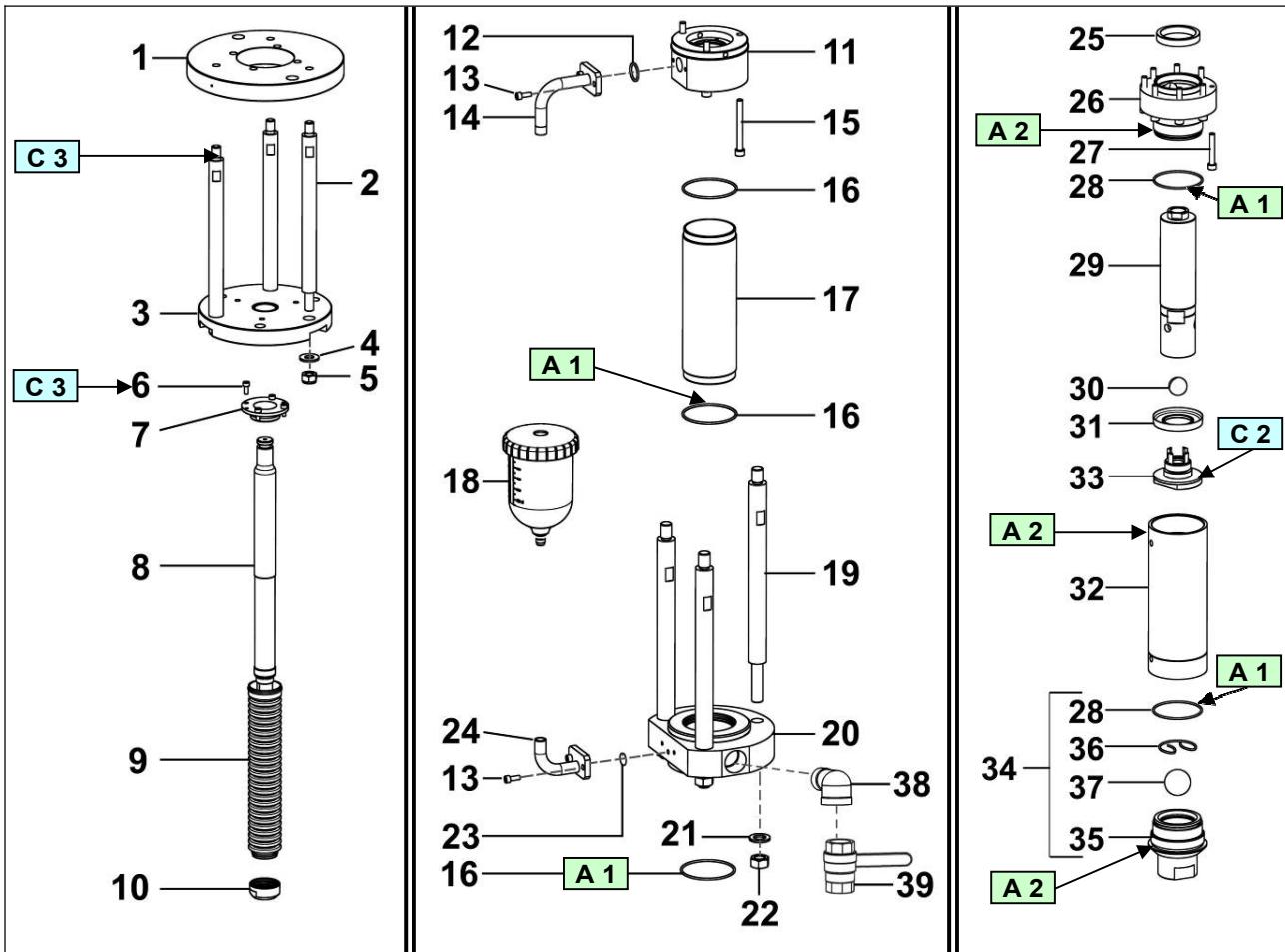

马达装配说明

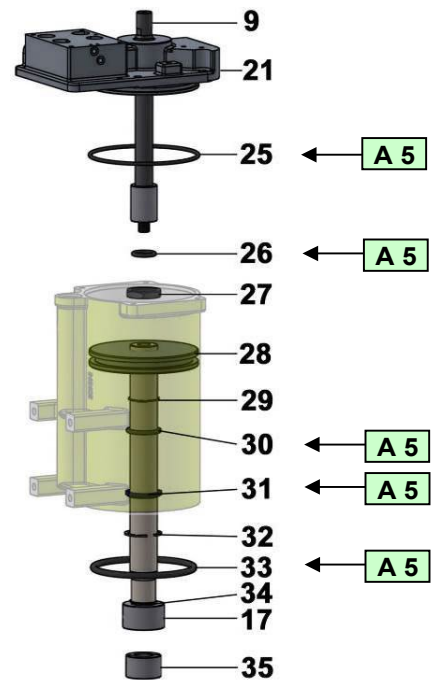
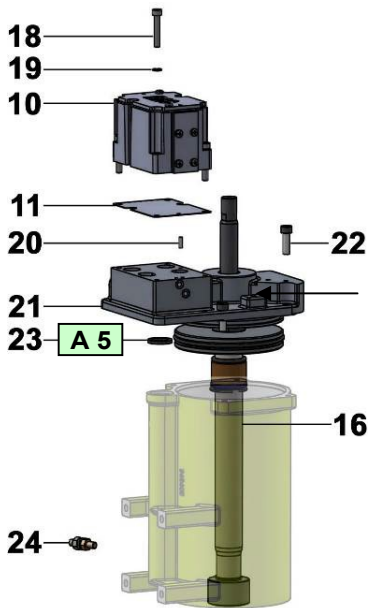
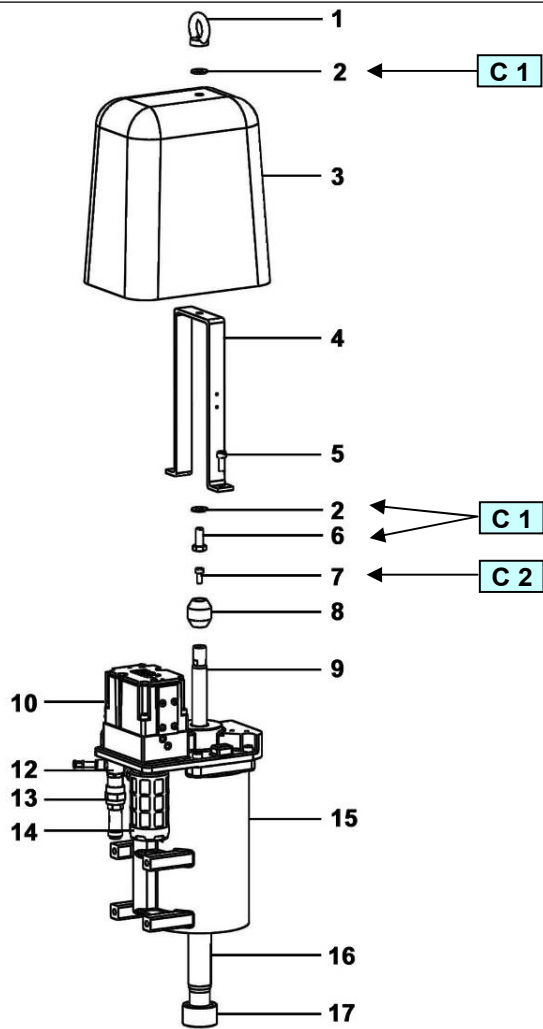

编号	说明	描述	零件号
A 1	PTFE润滑脂	TECHNILUB润滑脂 (10 ml / 0.0026 US gal)	560.440.101
A 2	防卡润滑脂	盒装润滑脂 (450 g/0.99 lb)	560.420.005
A 5	高性能润滑脂	盒装润滑脂Kluber petamo GHY 133N (1 kg / 2.204 lb)	560.440.005
C 1	中等强度无氧管道密封胶	乐泰577 (250毫升/0.066美制加仑)	554.180.015
C 2	低强度无氧胶	乐泰222 (50 ml / 0.013 US gal)	554.180.010
C 3	高强度无氧胶	乐泰270 (50 ml / 0.013 US gal)	554.180.004

<p>文件. 573.472.050 Date/Datum/日期 : 15/07/19 Annule/Cancel/ Ersetzt/取代 : 16/08/16</p>	<p>修订. / Änderung : Mise à jour / 更新 / Aktualisierung</p>	<p>Pièces de rechange Spare parts list Ersatzteilliste 备件清单</p>
--	---	---

<p>POMPE, modèle 03R440</p>	<p>PUMP, model 03R440</p>
<p>PUMPE, Modell 03R440</p>	<p>泵, 型号03R440</p>

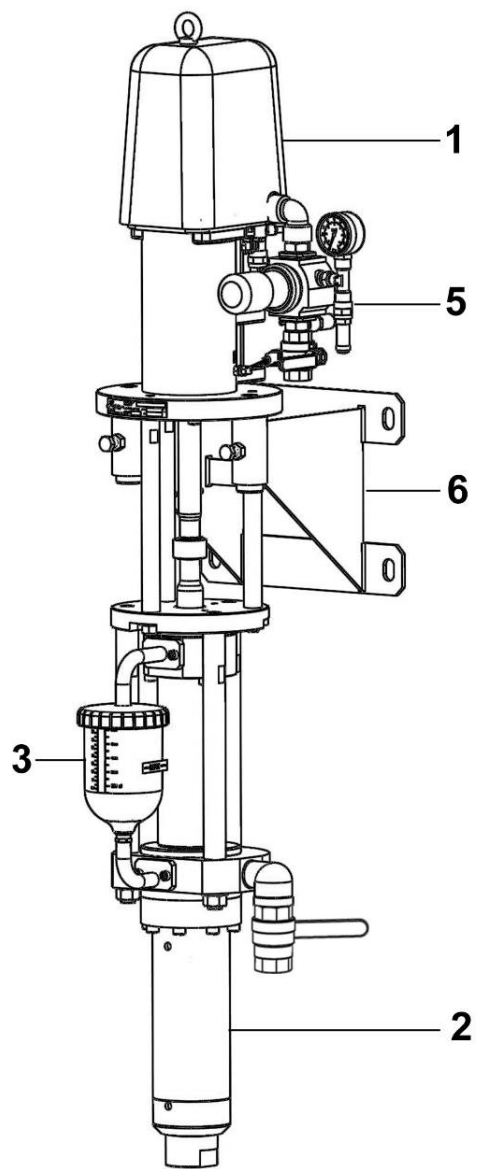

POMPE MURALE, modèle 03R440 (Pour produit solvanté)	WALL MOUNTED PUMP, model 03R440 (For solvent product)	#
WANDANLAGE, Modell 03R440 (Für Lösemittel Materialien)	挂墙式, 型号 03R440 (溶剂型涂料)	151.866.100

POMPE MURALE, modèle 03R440 (Pour produit hydro)	WALL MOUNTED PUMP, model 03R440 (For hydro material)	#
WANDANLAGE, Modell 03R440 (Für Wasser Materialien)	挂墙式, 型号03R440 (水性涂料)	151.866.300

Pièces communes - Common parts - Gleiche Teile – 通用零件

序号	#	Désignation	Description	Bezeichnung	说明	数量
-	NC / NS	Pompe 03R440 nue	Bare pump, model 03R440	Pumpe Modell 03R440	裸泵, 型号 03R440	1
*1	146 305 200	▪ Moteur 1500-100 (voir Doc. 573.473.050)	▪ Motor, model 1500-100 (refer to Doc. 573.473.050)	▪ Motor, 1500-100 (siehe Dok. 573.473.050)	▪ 马达, 型号1500-100 (参考文件. 573.473.050)	1
*3	144 990 530	▪ Godet équipé(voir Doc. 573.465.050)	▪ Cup assembly (refer to Doc. 573.465.050)	▪ Kompletter Behälter (siehe Dok. 573.465.050)	▪ 油杯组件 参考文件. 573.465.050)	1
5	016 480 000	Détendeur d'air 3/4 0 - 10 bar - volant rouge	Air regulator, model 3/4 0 - 10 bar / 0 – 145.1 psi - red knob	Druckminderer, 3/4 0 - 10 bar (Rote Stellglocke)	空气调压部分, 型号3/4 0 - 10 bar - 红色旋钮	1
6	9 015	Support de pompe	Pump bracket	Wandhalterung	泵支架	1

Pièces spécifiques - Specific parts - Spezifische Teile – 专用零件

pour produit solvanté / for solvent material / für Lösemittel Materialien / 溶剂型涂料

Ind	#	Désignation	Description	Bezeichnung	说明	Qté
*2	144 990 500	▪ Hydraulique R 440 (voir Doc. 573.462.050)	▪ Fluid section, model R 440 (referto Doc. 573.462.050)	▪ Hydraulikteil R 440 (siehe Dok. 573.462.050)	▪ 流体部分, 型号 R440 (参考文件. 573.462.050)	1

Pièces spécifiques - Specific parts - Spezifische Teile – 专用零件

pour produit hydro / for hydro material / für Wasser Materialien / 水性涂料

序号	#	Désignation	Description	Bezeichnung	说明	数量
*2	144 990 600	▪ Hydraulique R 440(voir Doc. 573.462.050)	▪ Fluid section, model R 440 (referto Doc. 573.462.050)	▪ Hydraulikteil R 440 (siehe Dok. 573.462.050)	▪ 流体部分,型号 R440 (参考文件. 573.462.050)	1

* Pièces de maintenance préconisées

* Preceding the index number denotes a suggested spare part.

* Bezeichnete Teile sind empfohlene Ersatzteile.

* 标记在索引号前表示建议的备件。

N C : Non commercialisé.

N S : Denotes parts are not serviceable.

N S : Bezeichnete Teile gibt es nicht einzeln, sondern nur komplett.

N S : 表示该零件不单独提供。

SAMES KREMLIN

<p>文件. 573.473.050 日期/Datum/Fecha : 06/07/18 Annule/取消/ Ersetzt/Anula : 01/06/15</p>	<p>修订/ Änderung : SAMES KREMLIN→SAMES KREMLIN</p>	<p>Pièces de rechange 备件清单 Ersatzteilliste Piezas de repuesto</p>
---	---	--

<p>MOTEUR, modèle 1500-100</p>	<p>空气马达, 型号 1500-100</p>
<p>MOTOR, Modell 1500-100</p>	<p>MOTOR, tipo 1500-100</p>

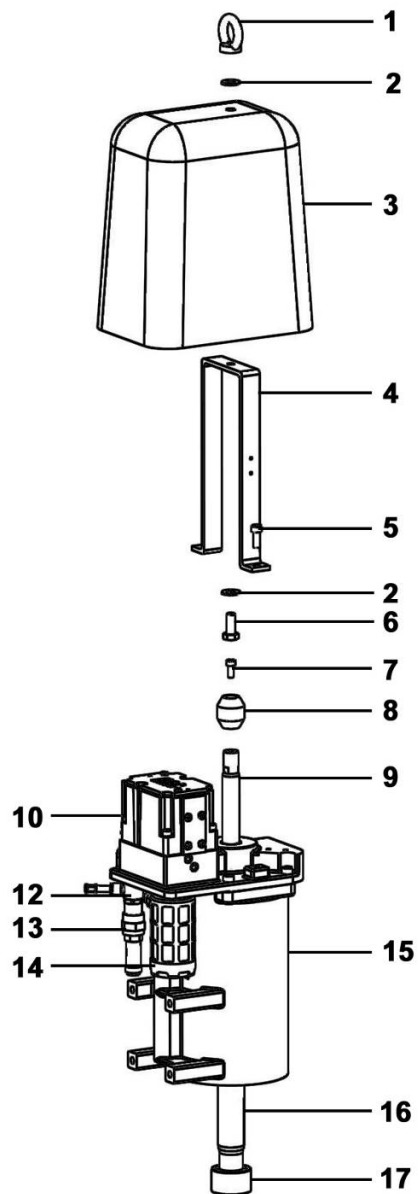
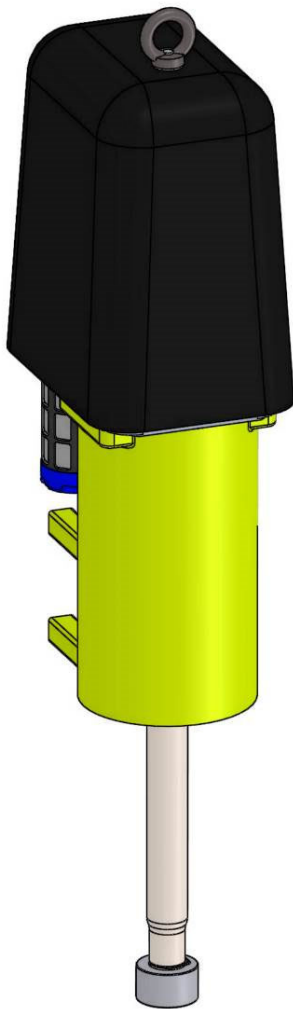

MOTEUR, modèle 1500-100	空气马达, 型号 1500-100	#
MOTOR Modell 1500-100	MOTOR, tipo 1500-100	146.305.200

Détails – 详细图示 - Einzelheiten - Detalles

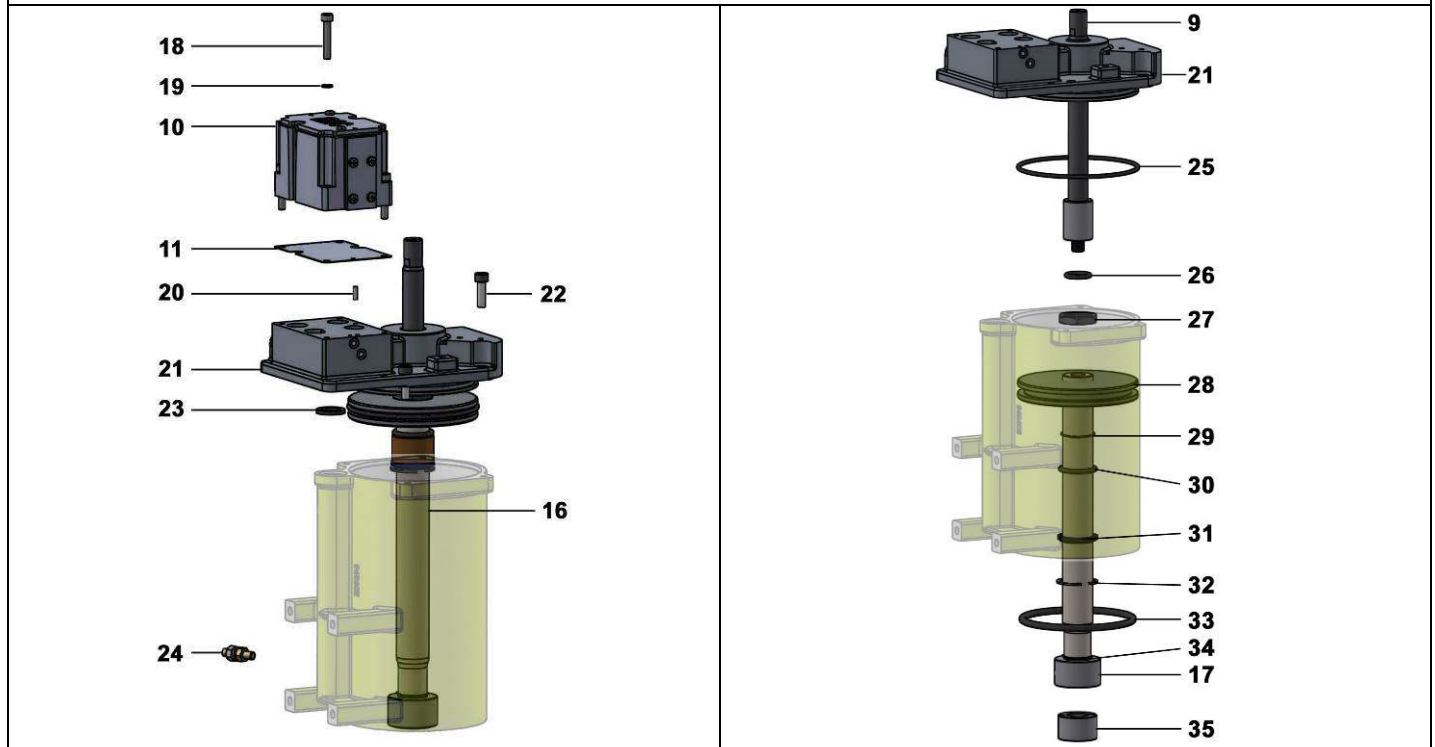

Ind	#	Désignation	描述	Bezeichnung	Denominación	数量
1	91 421	Anneau de levage	吊环	Ringschraube	Anillo de sujeción	1
2	963 040 019	Rondelle MU 8	垫圈, 模块 MU 8	Scheibe, MU 8	Arandela, tipo MU 8	2
3	NC / NS	Capot	外壳	Haube	Capó	1
4	210 286	Etrier	螺栓	Halterung	Tirante	1
5	933 151 196	Vis CHc M 6 x 16	螺钉, 型号 CHc M 6 x 16	Schraube, CHc M 6 x 16	Tornillo, tipo CHc M 6 x 16	2
6	933 011 279	Vis HM 8 x 20	螺钉, 型号 HM 8 x 20	Schraube, HM 8 x 20	Tornillo, tipo HM 8 x 20	1
7	88 121	Vis CHc M 5 x 12	螺钉, 型号 CHc M 5 x 12	Schraube, CHc M 5 x 12	Tornillo, tipo CHc M 5 x 12	1
8	210 444	Came	垫片	Nocken	Brida de ajuste	1
9	146 310 203	Tige d'inversion	换向连杆	Umsteuerstange	Eje de inversión	1
*10	146 310 092	Distributeur 4/2	分配器, 模块 4/2	4/2 Wege Pneum. Ventil	Distribuidor, tipo 4/2	1
11	NC / NS	Joint d'embase	密封圈	Grundplattendichtung	Junta de base	1

Ind	#	Désignation	描述	Bezeichnung	Denominación	数量
12	552 542	Raccord 1/4" G	接头, 1/4" G	Anschluss 1/4" G	Racor, 1/4" G	1
*13	903 080 401	Soupape de décharge	排气阀 (安全阀)	Sicherheitsventil	Válvula de seguridad	1
*14	146 310 091	Silencieux	消音器	Schalldämpfer	Silenciador	1
15	209 395	Cylindre	气缸	Zylinder	Cilindro	1
16	210 441	Tige de piston	活塞杆	Kolbenstange	Eje de pistón	1
17	205 094	Bague de fermeture	锁紧环	Hülse	Anillo de cierre	1
18	NC / NS	Vis CHc M 5 x 30	螺钉, 型号 CHc M 5 x 30	Schraube, CHc M 5 x 30	Tornillo, tipo CHc M 5 x 30	4
19	NC / NS	Rondelle WZ 5	垫片, 型号 WZ 5	Scheibe, M5	Arandela, tipo WZ 5	4
20	NC / NS	Goupille	销钉	Splint	Pasador	1
21	NC / NS	Couvercle	盖板	Deckel	Tapa	1
22	88 134	Vis CHc M 6 x 20	螺钉, 型号 CHc M 6 x 20	Schraube, CHc M 6 x 20	Tornillo, tipo CHc 6 x 20	4
23	NC / NS	Joint plat	平垫片	Flachdichtung	Junta plana	1
24	055 680 006	Borne de mise à la terre équipée	接地端子总成	Erdungsanschluss montiert	Toma de tierra equipada	1
25	NC / NS	Joint torique	O 型环	O-Ring Dichtung	Junta tórica	1
26	NC / NS	Joint	密封圈	Dichtung	Junta	1
27	210 442	Ecrou	锁母	Mutter	Tuerca	1
*28	209 397	Piston	活塞	Kolben	Pistón	1
29	NC / NS	Circlips	密封圈	Sicherungsring	Anillo truarc	1
30	NC / NS	Joint NBR	NBR 密封圈	NBR Dichtung	Junta NBR	1
31	NC / NS	Joint racleur	防尘密封圈	Abstreifring	Junta rascadora	1
32	NC / NS	Circlips	卡簧	Sicherungsring	Anillo truarc	1
33	NC / NS	Joint torique (piston)	O 型圈 (活塞)	O-Ring Dichtung (Kolben)	Junta tórica (pistón)	1
34	90 040	Frein d'axe	卡环	Sicherungsring	Freno de eje	1
35	209 394	Coquille	连接器	Kupplung	Coquilla	1

Détails – 详细图示 - Einzelheiten - Detalles

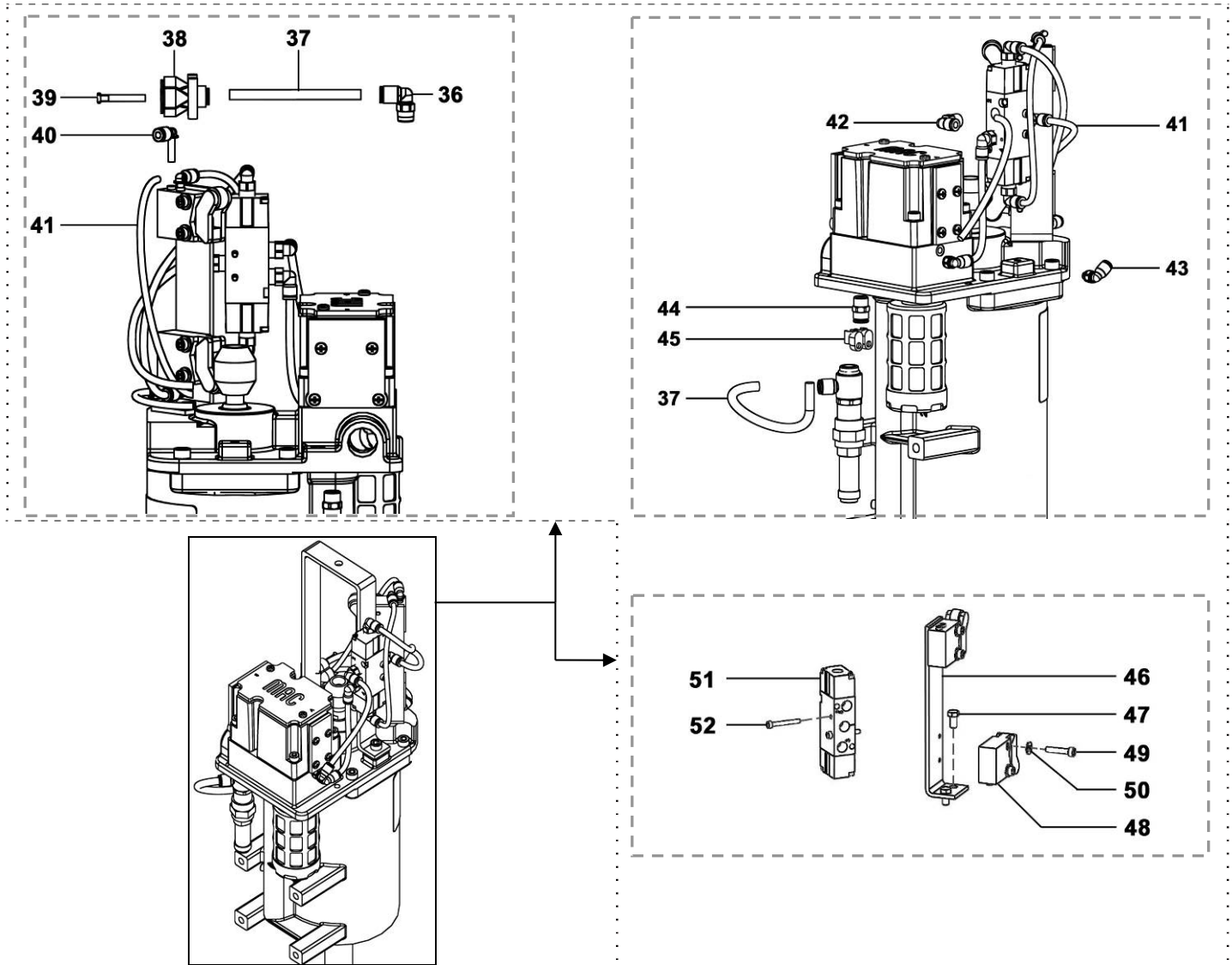

Ind	#	Désignation	描述	Bezeichnung	Denominación	数量
36	905 120 902	Coude M 1/8" G	肘型接头, M 1/8" G	Winkelnippel AG 1/8" G	Codo, M 1/8" G	1
37	NC / NS	Tuyau PU 4 x 6 (lg. 0,20 m)	气管 PU 4 x 6 (长: 0.20 米 / 7.87")	Schlauch PU 4 x 6 (Länge: 0,20 m)	Tubería PU 4 x 6 (0,20 m de largo)	1
38	552 226	Raccord Y T 4x6	接头, Y T 4x6	Y-Anschluss für 4x6	Racor, Y T 4x6	1
39	905 120 937	Bouchon pour tube	气管堵头	Verschlussstopfen für Steckanschluss	Tapón de tubo	2
40	905 120 983	Coude MF T 2x4	肘型接头, MF T 2x4	Winkelnippel A/I für 2x4	Codo, MH T 2x4	4
41	NC / NS	Tuyau PU 2,5x4 (lg. 25 m)	气管 PU 2,5x4 (长. 25 m / 82.02 ft)	Schlauch PU 2,5x4 (Länge: 25 m)	Tubería PU 2,5x4 (25 m de largo)	1

Ind	#	Désignation	描述	Bezeichnung	Denominación	数量
42	905 120 926	Coude M 1/8" G	肘型接头, 型号 M 1/8" G	Winkelnippel AG 1/8" G	Codo, tipo M 1/8" G	5
43	552 260	Coude M 5 G	肘型接头, 型号 M 5 G	Winkelnippel M 5 AG	Codo, tipo M 5	1
44	905 124 901	Raccord droit 1/8"	直接头, 型号 1/8"	Gerader Nippel 1/8"	Racor recto, tipo 1/8"	1
45	91 723	Clip Ø 6	管卡, 型号 Ø 6	Clip Ø 6	Clip, tipo Ø 6	2
46	146 310 202	Equerre	支架	Haltewinkel	Escuadra	1
47	933 011 143	Vis HM 5x10	螺钉, 型号 HM 5x10	Schraube HM 5x10	Tornillo, tipo HM 5x10	2
*48	151 800 002	Interrupteur (x 2)	开关 (x 2)	Endschalter (x 2)	Interruptor (x 2)	1
49	933 151 273	Vis CHc M 4x20	螺钉, 型号 CHc M 4x20	Schraube CHc M 4x20	Tornillo, tipo CHc M 4x20	4
50	963 040 012	Rondelle MU 4	垫片, 型号 MU 4	Scheibe MU 4	Arandela, tipo MU 4	4
*51	91 424	Distributeur 5/2 1/8"	分配器, 型号 5/2 1/8"	5/2 Wege Ventil 1/8"	Distribuidor, tipo 5/2 1/8"	1
52	932 151 326	Vis CHc M 3x25	螺钉, 型号 CHc M 3x25	Schraube CHc M 3x25	Tornillo, tipo CHc M 3x25	2

Ind	#	Désignation	描述	Bezeichnung	Denominación	数量
*	105 836	Pochette de joints moteur (Ind. 23, 25, 26, 29, 30, 31, 32, 33)	空气马达密封包 (Ind. 23, 25, 26, 29, 30, 31, 32, 33)	Dichtungssatz für Luftmotor (Pos. 23, 25, 26, 29, 30, 31, 32, 33)	Bolsa de juntas motor (Índ. 23, 25, 26, 29, 30, 31, 32, 33)	1
*	146 320 094	Kit pneumatique (Ind. 48, 51)	气动包 (Ind. 48, 51)	Pneumatik Kit (Pos. 48, 51)	Kit neumático (Índ. 48, 51)	1

* Pièces de maintenance préconisées.

* 标记在索引号前表示建议的备件。

* Bezeichnete Teile sind empfohlene Ersatzteile.

* Piezas de mantenimiento preventivas.

N C : Non commercialisé.

N S : 表示该零件不单独提供。

N S : Bezeichnete Teile gibt es nicht einzeln, sondern nur komplett.

N S : no suministrado.

Doc. 573.462.050 Date/Datum/日期 : 09/07/19 Annule/Cancel/ Ersetzt/取消 : 16/08/16	Modif. / Änderung : Mise à jour / Update / Aktualisierung / 更新	Pièces de rechange Spare parts list Ersatzteilliste 备件清单
--	---	--

HYDRAULIQUE, modèle R 440	FLUID SECTION, model R 440
HYDRAULIKTEIL, Modell R 440	下缸体, 型号 R 440

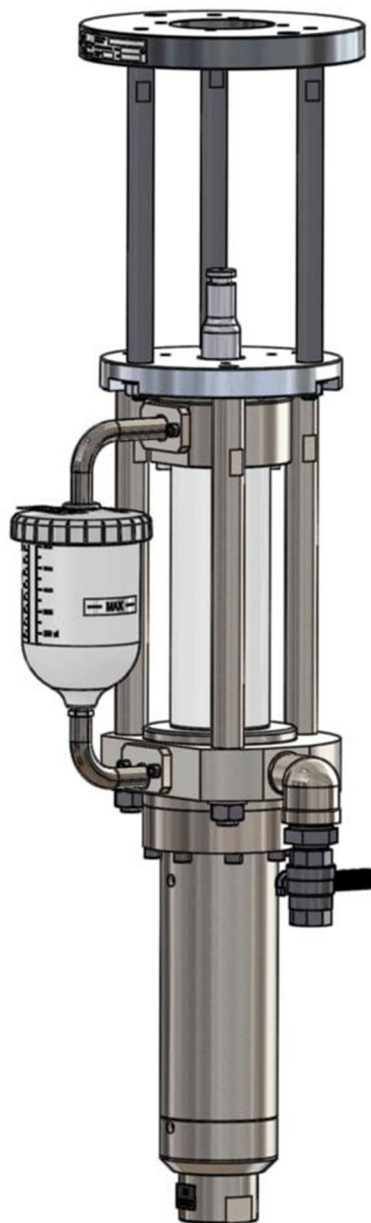

FLUID SECTION model R 440 (For solvent material)	下缸体 型号 R 440 (用于溶剂型涂料)	#
HYDRAULIKTEIL Modell R 440 (Für Lösemittel Materialien)	下缸体 型号 R 440 (用于溶剂型涂料)	144.990.500
FLUID SECTION model R 440 (For hydro material)	下缸体 型号 R 440 (用于水性型涂料)	#
HYDRAULIKTEIL Modell R 440 (Für Wasser Materialien)	下缸体 型号 R 440 (用于水性型涂料)	144.990.600

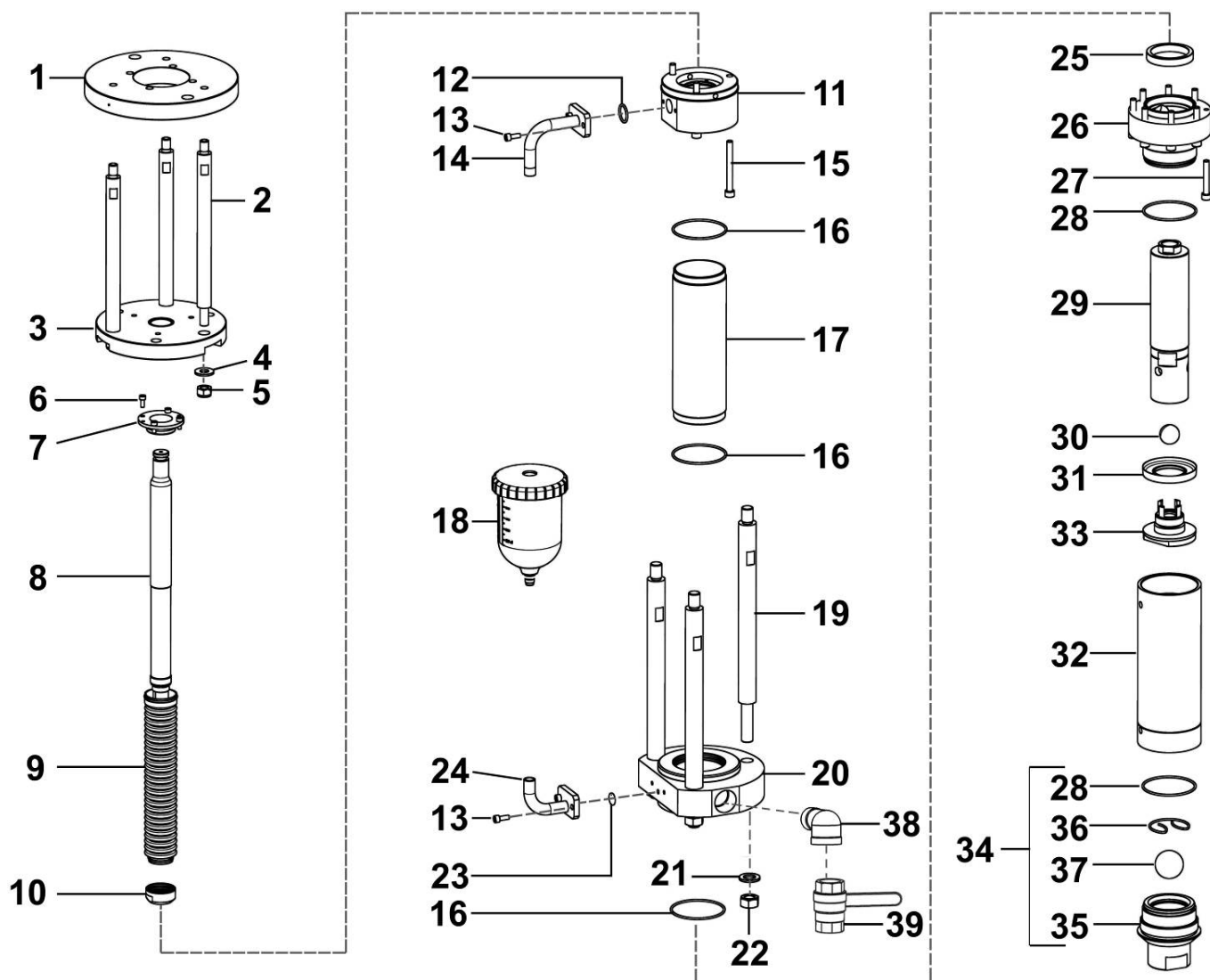

Pièces communes - Common parts - Gleiche Teile – 通用零件

Ind	#	Désignation	Description	Bezeichnung	描述	数量
1	144 990 504	Bride d'accouplement	Coupling flange	Pumpenflansch	连接法兰	1
2	209 601	Tirant d'accouplement	Coupling rod	Kupplungsstange	连接杆	3
3	144 990 505	Flasque	Flange	Flansch	法兰	1
4	963 040 023	Rondelle M 12	Washer, model M 12	Scheibe M 12	垫圈 M 12	3
5	953 010 023	Ecrou M 12	Nut, model M 12	Mutter M 12	螺母 M 12	3
6	931 151 168	Vis CHc M 5 x 12	Screw, model CHc M 5 x 12	Schraube M 5 x 12	螺杆, M 5 x 12	4
7	044 970 046	Bride soufflet	Flange, bellows	Faltenbalg-Flansch	法兰	1
8	144 990 501	Tige d'accouplement	Coupling rod	Verbindungsstange	连接杆	1
*9	044 970 055	Soufflet	Bellows	Faltenbalg	波纹管	1
10	044 990 211	Jupe	Skirt	Klemmstück	波纹锁母	1
11	044 990 013	Palier d'aspiration	Suction bearing	Oberer Flansch	轴承	1
*12	150 040 321	Joint PTFE (les 10)	Seal, PTFE (pack of 10)	Dichtung PTFE (10 St.)	密封 聚四氟乙烯(每包10)	1
13	88 512	Vis CHc M 6 x 16	Screw, model CHc M 6 x 16	Schraube M 6 x 16	螺杆, M 6 x 16	4
14	144 990 502	Tube coudé	Elbow tube	Oberer Rohrbogen	弯管	1
15	933 151 671	Vis CHc M 8 x 75	Screw, model CHc M 8 x 75	Schraube M 8x75	螺杆, M 8 x 75	3
*16	050 040 325	Joint PTFE	Seal, PTFE	Dichtung PTFE	密封圈 PTFE	3
*17	044 990 012	Cylindre	Cylinder	Materialzylinder	气缸	1
*18	144 990 530	Godet équipé (voir Doc. 573.465.050)	Cup assembly (refer to Doc. 573.465.050)	Kompletter Behälter (siehe Dok. 573.465.050)	杯组件 (参考 文件. 573.465.050)	1
19	044 990 016	Tirant d'accouplement	Coupling rod	Kupplungsstange	连接杆	3
20	044 990 011	Bride d'aspiration	Suction flange	Unterer Flansch	下法兰	1
21	963 020 025	Rondelle Z 16	Washer, model Z 16	Scheibe Z 16	垫圈 Z 16	3
22	953 010 025	Ecrou HM 16	Nut, model HM 16	Mutter M 16	螺母HM 16	3
*23	129 489 902	Joint PTFE (les 10)	Seal, PTFE (pack of 10)	Dichtung PTFE (10 St.)	密封 聚四氟乙烯(每包10)	1
24	144 990 503	Tube coudé	Elbow tube	Unterer Rohrbogen	弯管	1
26	044 990 021	Bride de refoulement	Discharge flange	Druckflansch	法兰	1
27	932 151 551	Vis CHc M 8 x 50	Screw, model CHc M 8 x 50	Schraube M 8 x 50	螺杆 M 8 x 50	8
*28	050 040 326	Joint PTFE	Seal PTFE	Dichtung PTFE	密封 聚四氟乙烯	2
*29	044 990 221	Piston	Piston	Kolben	活塞	1
*30	907 414 269	Bille Ø 27, inox 440C	Ball Ø 27, stainless steel 440C	Kugel Ø 27, Edelstahl 440C	球 Ø 27, 不锈钢 440C	1
*32	044 990 022	Cylindre	Cylinder	Materialzylinder	杆体外壳	1
33	044 990 025	Clapet de refoulement	Exhaust valve	Druckventil	球座	1
-	906 314 219	Bouchon 1"	Plug, model 1"	Stopfen, 1"	外接总成	1
38	905 210 404	Coude MF 1"	Elbow, model MF 1"	Winkelnippel, AG/IG 1"	弯头 MF 1"	1
39	903 090 208	Vanne	Valve	Ventil	阀门	

Ind	#	Désignation	Description	Bezeichnung	描述	Qté
*34	144 990 540	Clapet d'aspiration équipé (ind. 28, 35, 36, 37)	Suction valve assembly (ind. 28, 35, 36, 37)	Komplettes Ansaugventil (Pos. 28, 35, 36, 37)	吸入阀总成 (包含28, 35, 36, 37)	1
*28	050 040 326	▪ Joint PTFE	▪ Seal PTFE	▪ Dichtung PTFE	▪ 密封 聚四氟乙烯	1
*35	144 990 550	▪ Corps de clapet avec siège carbure	▪ Suction valve body with carbide seat	▪ Ansaugventilkörper mit Hartmetall-Sitz	▪ 带硬质合金阀座的吸入阀阀体	1
36	044 990 032	▪ Jonc	▪ Stop ring	▪ Sicherungsring	▪ 卡环	1
37	907 414 297	▪ Bille Ø 40, inox 440C	▪ Ball Ø 40, stainless steel 440C	▪ Kugel Ø 40, Edelstahl440C	▪ 球Ø 40, 不锈钢0C	1

Pièces spécifiques - Specific parts - Spezifische Teile – 专用部件

pour produit solvanté / for solvent material / für Lösemittel Materialien / 溶剂型涂料

Ind	#	Désignation	Description	Bezeichnung	描述	Qté
*25	909 150 223	Joint GT	GT seal	GT Dichtung	GT 密封	1
*31	044 990 024	Joint coupelle (PEHD)	Cup seal (UHMW)	Kolbenmanschette (PEHD)	球座密封 (PEHD)	1

Ind	#	Désignation	Description	Bezeichnung	描述	Qté
*	144 990 090	Pochette de joints (ind. 12, 16x3, 23, 25, 28x2, 30, 31, 36, 37)	Package of seals (ind. 12, 16x3, 23, 25, 28x2, 30, 31, 36, 37)	Dichtungssatz (Pos. 12, 16 (3x), 23, 25, 28 (2x), 30, 31, 36, 37)	密封组件 (包含12, 16x3, 23, 25, 28x2, 30, 31, 36, 37)	1
*	144 990 595	Pochette de maintenance (ind. 33, 34 + pochette de joints)	Servicing kit (ind. 33, 34 + package of seals)	Reparatursatz (beinhaltet Pos. 33, 34 + den Dichtungssatz)	维修包(包含33, 34 + bolsa de juntas)	1

- * Pièces de maintenance préconisées
- * Preceding the index number denotes a suggested spare part.
- * Bezeichnete Teile sind empfohlene Ersatzteile.
- * 在索引号之前表示建议的备件.

- N C : Non commercialisé.
- N S : Denotes parts are not serviceable.
- N S : Bezeichnete Teile gibt es nicht einzeln, sondern nur komplett.
- N S : 表示零件不能单独提供.

Pièces spécifiques - Specific parts - Spezifische Teile – 专用部件

pour produit hydro / for hydro material / für Wasser Materialien / 水性涂料

Ind	#	Désignation	Description	Bezeichnung	描述	数量
*-	144 990 120	Ensemble d'adaptation pour joints PU	Adaptation assembly for Polyurethane seals	Adaptiereinheit für PU-Dichtungen	聚氨酯密封总成	1
25	NC / NS	▪ Joint PU	▪ Polyurethane seal	▪ PU-Dichtung	▪ 聚氨酯 密封	1
60	NC / NS	▪ Joint de piston (PU)	▪ Seal, piston (Polyurethane)	▪ Kolbenmanschette (PU)	活塞密封 (聚氨酯)	1
61	NC / NS	▪ Porte-joint	▪ Seal holder	▪ Dichtungshalterung	▪ 密封座	1
62	NC / NS	▪ Joint PTFE	▪ Seal PTFE	▪ Dichtung PTFE	▪ 密封聚四氟乙烯	1
63	NC / NS	▪ Bague anti-extrusion	▪ Anti-extrusion ring	▪ Stützring Manschette	▪ 防挤压环	1

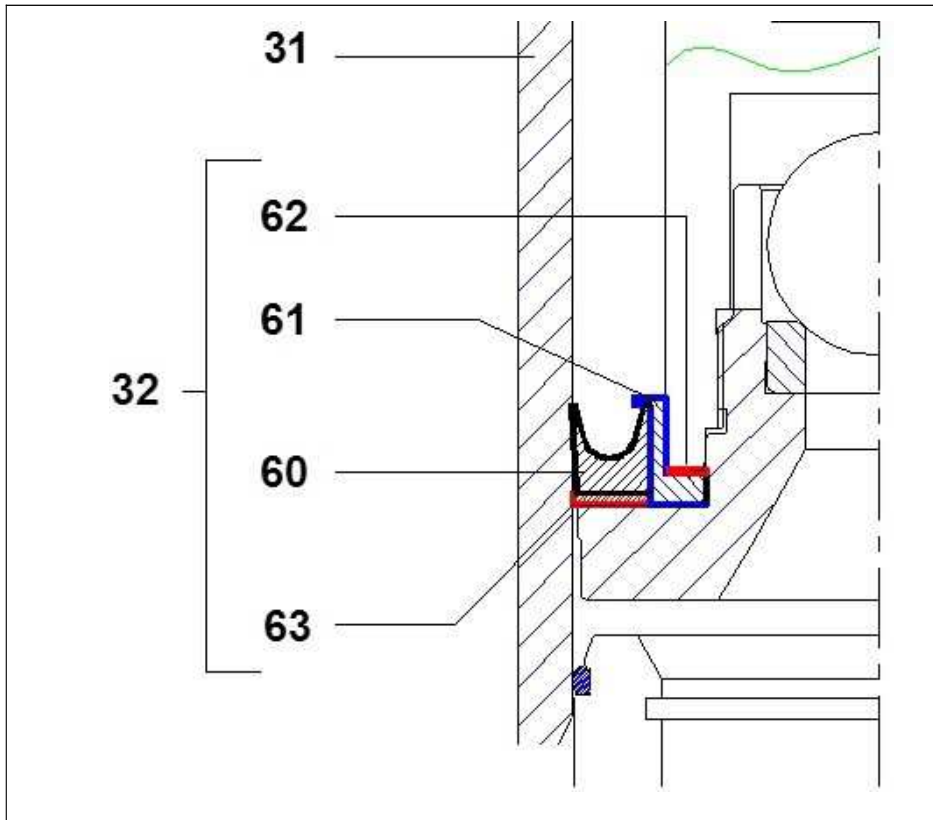

Ind	#	Désignation	Description	Bezeichnung	描述	数量
*	144 990 130	Pochette de joints PU (ind. 12, 16x3, 23, 28x2, 25, 30, 35, 36, 60, 62, 63)	Package of seals (Polyurethane) (ind. 12, 16x3, 23, 28x2, 25, 30, 35, 36, 60, 62, 63)	PU-Dichtungssatz (Pos. 12, 16 (3x), 23, 28 (2x), 25, 30, 35, 36, 60, 62, 63)	密封组件(聚氨酯) (包含12, 16x3, 23, 28x2, 25, 30, 35, 36, 60, 62, 63)	1
*	144 990 695	Pochette de maintenance (ind. 33, 34 + pochette de joints PU)	Servicing kit (ind. 33, 34 + package of seals (Polyurethane))	Reparatursatz (beinhaltet Pos. 33, 34 + PU-Dichtungssatz)	维修包(包含33, 34 + 密封组件(聚氨酯))	1

* Pièces de maintenance préconisées
 * Preceding the index number denotes a suggested spare part.
 * Bezeichnete Teile sind empfohlene Ersatzteile.
 * 在索引号之前表示建议的备件。

N C : Non commercialisé.
 N S : Denotes parts are not serviceable.
 N S : Bezeichnete Teile gibt es nicht einzeln, sondern nur komplett.
 N S : 表示零件不能单独提供。

<p>Doc. 573.465.050 日期：10/07/19 撤销：11/10/16</p>	<p>修改： 更新</p>	<p>备件清单</p>
--	-------------------	-------------

<p>杯组件 (600 ml / 20.29 oz)</p>	
--------------------------------	--

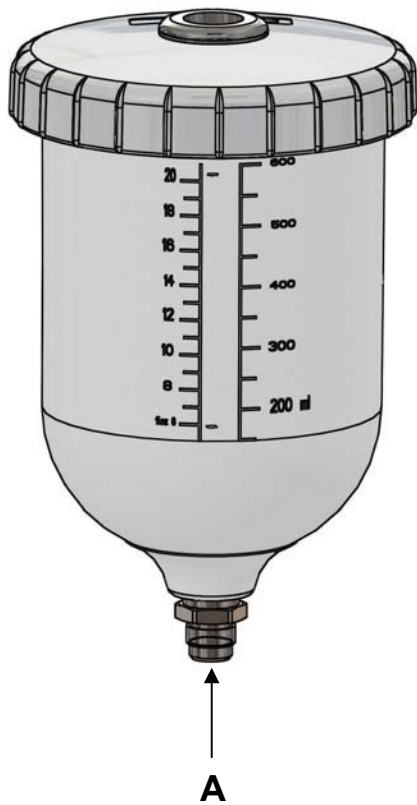

A : 流体配件 (M 1/4" G)

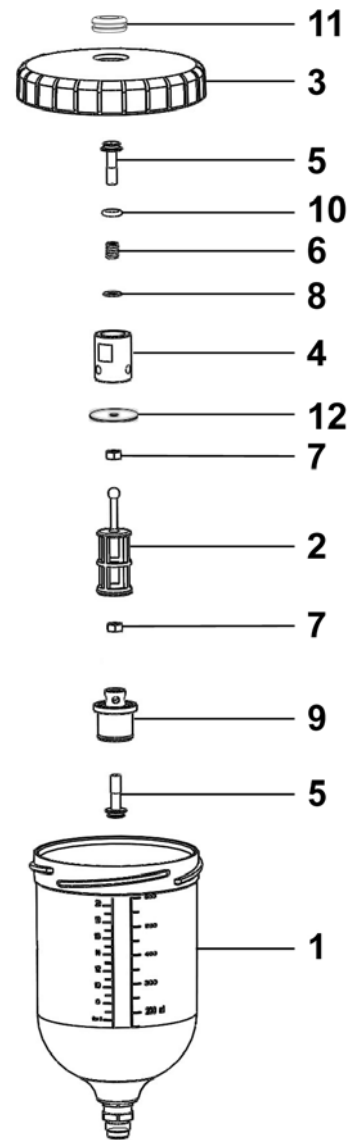

杯组件 (600 ml / 20.29 oz)	#
	144.990.530

Ind	#	Désignation	描述	Bezeichnung	Denominación	数量
*1	NC / NS	Godet seul (600 ml)	杯 (600 ml / 20.29 oz)	Behälter(600 ml)	Bote solo (600 ml)	1
*2	139 270 220	▪ Tamis (les 5)	▪ 过滤器 (每包5个)	▪ Sieb (5er Satz)	▪ Tamiz (bolsa de 5)	1
3	NC / NS	Couvercle	盖子	Deckel	Tapa	1
4	NC / NS	Corps de clapet	阀体	Ventilkörper	Cuerpo de válvula	1
5	NC / NS	Soupape	阀	Ventil	Válvula	2
6	NC / NS	Ressort	弹簧	Feder	Muelle	1
7	NC / NS	Ecrou M 5	螺母, 型号M 5	Mutter M 5	Tuerca, tipo M 5	2
8	NC / NS	Rondelle MU 5	垫片, 型号MU 5	Scheibe MU 5	Arandela, tipo MU 5	1
9	NC / NS	Butée de godet	杯端	Endanschlag Behälter	Tope de bote	1
*10	129 479 910	Joint (les 10)	密封(每包10个)	Dichtung (10 St.)	Junta (bolsa de 10)	1
11	NC / NS	Joint	密封	Dichtung	Junta	1
12	NC / NS	Rondelle	垫片	Scheibe	Arandela	1

*索引号前面表示建议的备件。

NC/NS : 表示该零件不单独提供。



球泵

型号"R"

预防性维护

从原始手册翻译

重要提示： 在组装和启动之前，请阅读并清楚地了解与本设备有关的所有文件（仅专业人员使用）。

图片和图纸是非合同性质的。我们保留更改的权利，恕不另行通知。

SAMES KREMLIN SAS
13, chemin de Malacher
38 240 - MEYLAN - France
☎ : 33 (0)4 76 41 60 60

www.sames-kremlin.com

操作执行	频率					
	D	W	M	Q	H	Y
常规						
检查接地	<input type="checkbox"/>					
检查接头泄漏		<input type="checkbox"/>				
检查软管			<input type="checkbox"/>			
操作阀门			<input type="checkbox"/>			
泵						
检查活塞杆的密封性		<input type="checkbox"/>				
注意：长时间停机将泵冲洗干净（超过两周）						
马达						
检查活塞杆的密封性					<input type="checkbox"/>	
检查控制系统是否清洁			<input type="checkbox"/>			
检查消声器是否堵塞						<input type="checkbox"/>
检查是否有空气泄漏						<input type="checkbox"/>
检查空气软管是否损坏						<input type="checkbox"/>
检查接头和软管之间的连接是否正确						<input type="checkbox"/>
检查供油软管（橡胶、设置等），调压器和仪表的正确状况						<input type="checkbox"/>
检查元件的紧固情况						<input type="checkbox"/>
检查盖的固定性						<input type="checkbox"/>
检查安全阀的正确操作						<input type="checkbox"/>
D: 每日 W: 每周 M: 每月 Q: 季度 H: 半年 Y: 每年						

操作执行	频率					
	D	W	M	Q	H	Y
杯 - 下缸体						
检查过滤器是否损坏		<input type="checkbox"/>				
检查阀门和密封件是否损坏			<input type="checkbox"/>			
拆解下缸体，用适当的清洁溶剂清洁零件，必要时更换密封件和零件						<input type="checkbox"/>
如果着色太重，将润滑剂排空			<input type="checkbox"/>			
定期清洁杯子			<input type="checkbox"/>			
检查杯中是否存在润滑剂		<input type="checkbox"/>				
D: 每日		M: 每月		H: 半年		
W: 每周		Q: 季度		Y: 每年		

注意：频率作为参考给出。用户的维护部门必须根据产品、工作节奏和工作情况对维护保养的频率进行调整。



球泵

型号"R"

故障排除指南

从原始手册翻译

重要提示:在组装和启动之前, 请阅读并清楚理解所有与设备相关的文件(仅专业人员使用)。

图片和图纸是非合同性质的。本公司保留更改的权利, 恕不另行通知。

SAMES KREMLIN SAS
13, chemin de Malacher
38 240 - MEYLAN - France
☎ : 33 (0)4 76 41 60 60

www.sames-kremlin.com

泵是按照ATEX协议生产的，不能改装。
SAMES KREMLIN不会对任何未能遵守这一指示的行为负责。

防护装置(空气马达罩、联轴器护罩、外壳……)为设备的安全使用而设计。
 对于由于拆卸或部分拆卸防护罩而造成的人身伤害、故障和/或财产损失，制造商不承担任何责任。



注意：

在对泵进行任何操作之前，先关闭压缩空气供给并遵守一般的安全说明。
 打开排放或喷枪使喷枪泄压。活塞必须在低位。

故障	原因	解决方案
泵不启动或不停止	流体在泵内聚合、固化、干燥	清洗泵，如有必要更换零件
	泵内零件损坏	拆除、检查并更换
	空气供给异常	检查空气压力
	下缸体密封卡住了	清洗或更换密封
	冻住了(马达)	解冻并用油润滑
	流体出口软管堵塞	更换软管
	枪嘴堵塞	清洗
泵循环连续不断(排放阀关闭)	没有启动	检查供给压力
	缺料	加料
	阀堵塞	清洗或更换
泵在停止位，活塞持续向下	吸料阀损坏或安装不正确	检查并更换零件
	堵头或排放阀未紧固	
泵在停止位，活塞持续向上	顶部活塞密封或上部阀门损坏或安装不正确	检查并更换零件
	堵头或排放阀松动	

故障	原因	解决方案
泵没有提供足够的压力	马达空气压力不足 (阀未完全打开,空气泄露,...)	检查; 调节.
	马达入口空气不足或出口堵塞	检查过滤和安装
	软管不合适	更换软管
	顶部活塞密封损坏	检查安装或更换密封
泵运行但流体不规则	吸料回路有空气进入	检查安装、零件状态、零件和密封是否紧固
	阀松动或底座内堵塞	清洗
	阀损坏	检查阀并更换
	阀安装不正确	检查阀并安装
	排放泄露	检查动力分配器密封; 如有必要进行更换
	消音器堵塞	清洗并更换
下行程中压降厉害	球的动作太大	更换球笼以减少动作
泵本体内流体泄露	缸体拧紧不当	检查缸体和密封, 如有必要进行更换
	密封丢失或损坏	
活塞向下过快 (单向工作)	泵供给不当	检查附件的使用参数 (压盘或吸杆的压力,...); 他们可能堵塞或不适用
	吸料阀损坏	检查并更换零件
	异物堵塞了吸料阀	清洗并检查.
	活塞密封安装不当或损坏	检查安装, 如有必要进行更换
活塞向上过快	排放阀磨损或损坏	检查并更换零件
	异物堵塞了排放阀	清洗并检查
	活塞密封安装不当或损坏	检查安装, 如有必要进行更换

故障	原因	解决方案
活塞下降过快直到半程，然后重新运行缓慢	泵排放异常	打开排放阀，空气泡排出后关闭
	吸料阀泄露	检查吸料阀，如有必要进行更换
空打或温度过高后操作异常	顶部活塞密封太紧，损坏	检查安装，降低泵打频次，如有必要更换零件
	料桶空了	填充料桶;检查吸料回路和可能的空气泄露
物料流速下降	从排气泄露	检查活塞密封，如有必要进行更换
		检查动力分配器密封;如有必要进行更换
	消音器堵塞	清洗或更换
排气重大泄露	动力分配密封安装不当	正确安装密封如有必要进行更换
	动力分配器异常	检查动作如有必要进行更换
马达活塞锁住	传感器异常	调节或更换传感器
	控制分配器异常	检查动作如有必要进行更换
	动力分配器异常	检查动作如有必要进行更换
	气动回路异常	检查回路
马达在运行但下缸体没有传送产品	联轴器异常	检查联轴器
缸体密封处的T润滑剂泄露	PTFE密封安装不当	检查安装
	密封磨损	更换
肘管密封处的T润滑剂泄露	PTFE密封安装不当	检查安装
	密封磨损	更换
底部法兰处流体泄露	风琴管损坏	检查风琴管，如有必要进行更换



R型球泵

操作和启动

由原始手册翻译

重要提示:在组装和启动之前, 请阅读并清楚理解与此设备有关的所有文件(仅专业人员使用)。

图片和图纸是非合同性质的。本公司保留更改的权利, 恕不另行通知。

SAMES KREMLIN SAS
13, chemin de Malacher
38 240 - MEYLAN - France
☎ : 33 (0)4 76 41 60 60

www.sames-kremlin.com

1. 工作原理

气动马达设计为与推荐的SAMES KREMLIN的下缸体耦合，以获得所需的比率和流量。
通过压缩空气供应而运行具有直线交替运动的气动马达。换向系统通过以下方式实现：

- 一个4/2型的分配器，
- 两个传感器，
- 一个5/2型的分配器。



警告!

由于泵和附件内部的流体运动产生的摩擦，以及密封件产生的摩擦，会产生静电可能会引起火灾或爆炸。这就是为什么泵必须接地的原因。

2. 安装

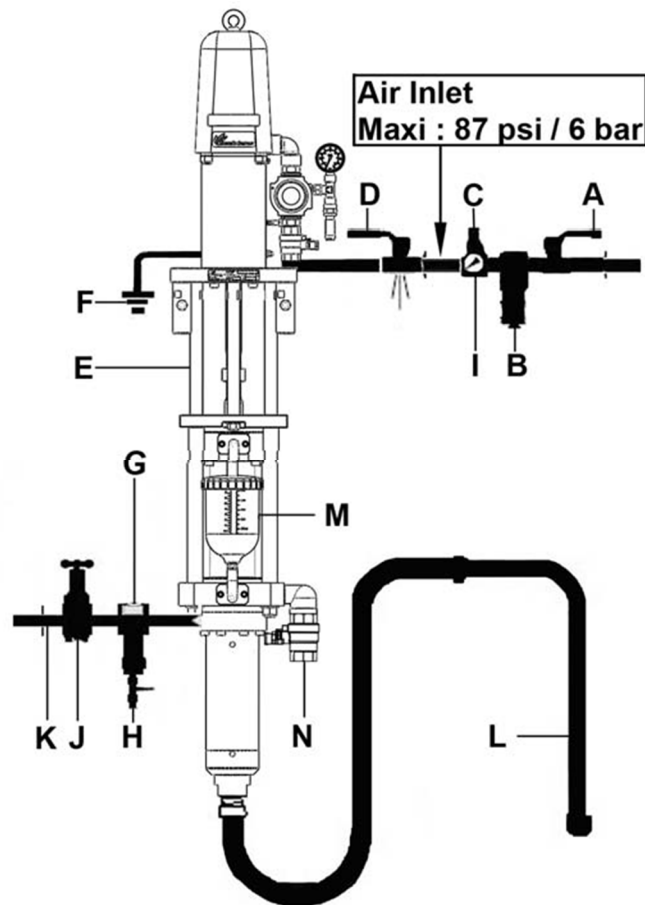

A	空气阀(主切断阀)	H	涂料排放阀
B	空气过滤器	I	压力表
C	空气调压器	J	涂料调压器
D	减压阀(空气)	K	软管
E	泵	l	吸料杆
F	接地	M	油杯
G	涂料过滤器	N	排油杯

(其他安装请与SAMESKREMLIN联系)。

3. 使用

- 调整

马达供气压力的增加(通过空气调压器)调整泵活塞循环次数, 从而使泵供料的流量增加和出口涂料压力增加。

泵的耗气量	
泵的压力为6 bar / 87 psi	
型号	daN
1500	470
3000	920

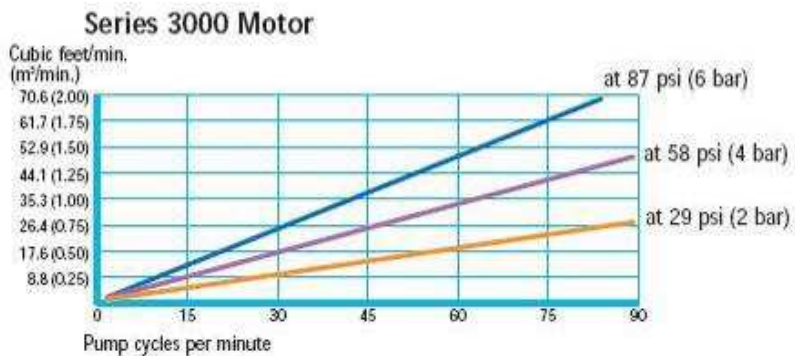
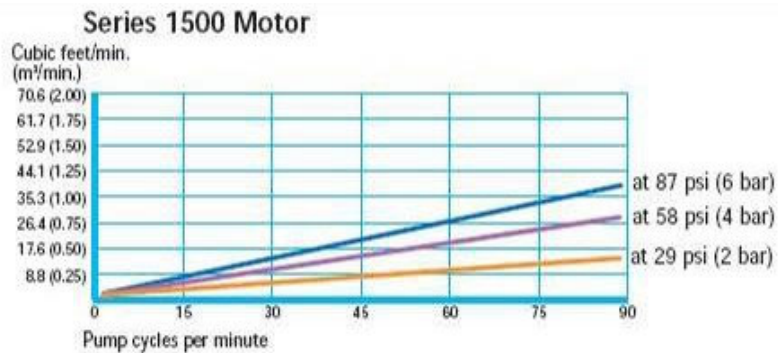

4. 气动连接

马达气动图

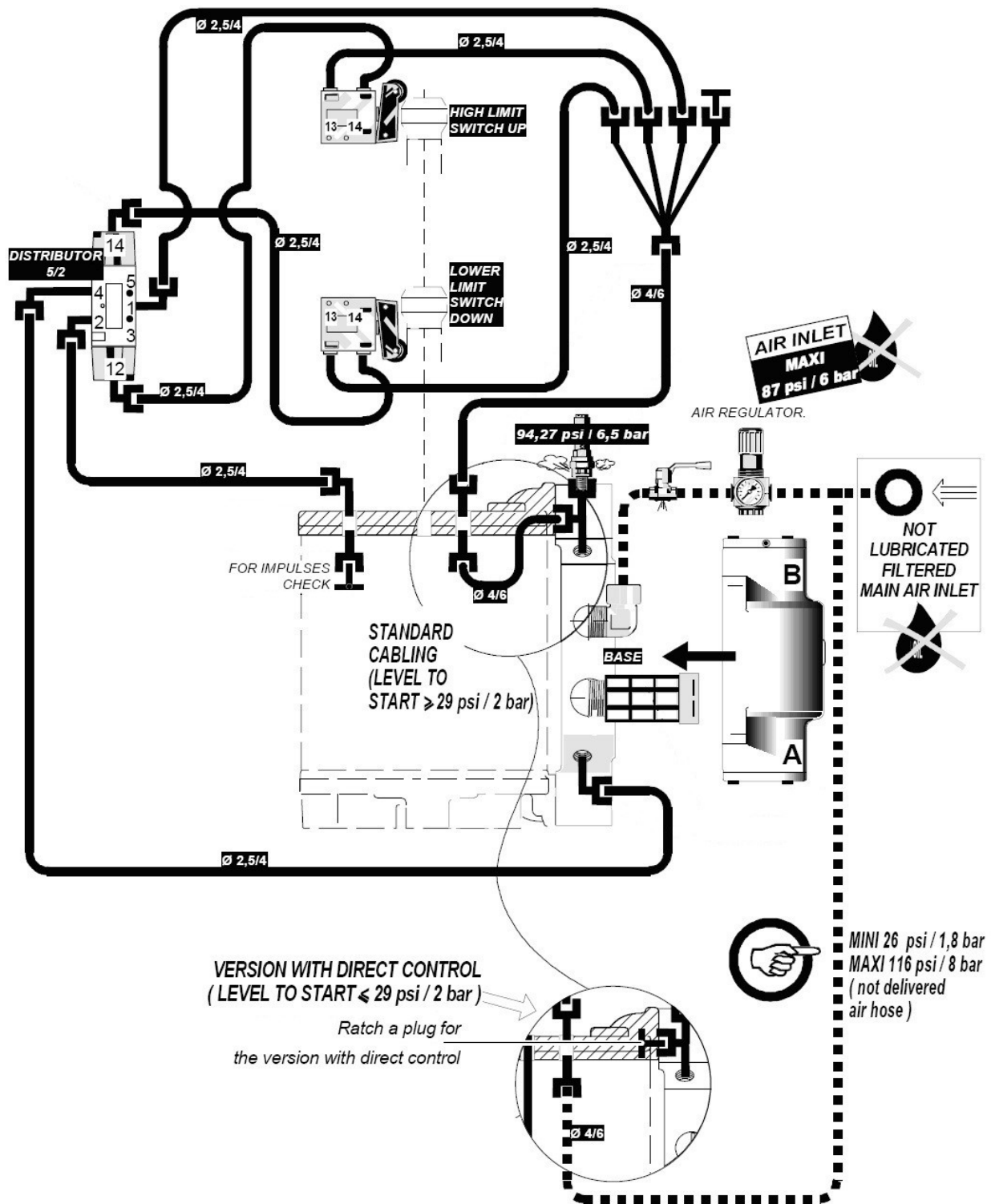

5. 启动

	<p>建议：按照规范正确穿戴防护服(手套、防护面罩、眼镜、听力防护耳塞、防护服……)。</p> <p>工作区域必须通风良好。</p>
---	--

■ 设备启动前

防护装置(空气马达罩、联轴器护罩、外壳……)为设备的安全使用而设计。对于由于拆卸或部分拆卸防护罩而造成的人身伤害、故障和/或财产损失，制造商不承担任何责任。

泵接地

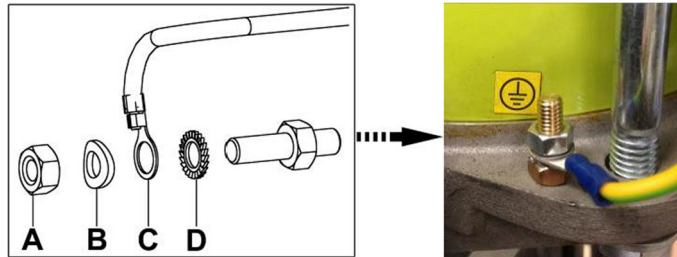

旋松锁紧螺母(A)，拆卸垫圈(B)，插入线鼻子(C)和接地线(最小截面积:1.5毫米²)在垫圈(B)和弹垫(D)之间。将螺母旋上并锁紧。根据国家规定，将电线的另一端连接到正确的“接地”上。

有资格的电工必须检查接地的连续性。如果连续性不正确，检查端子、电线、U型螺栓和接地点。请勿在接地不良的情况下操作泵。

连接压缩空气供应

为了保证电机的正确运行和较长的使用寿命，供应空气必须经过过滤，而不是润滑。

- 您必须在空气调压阀之后和靠近空气马达入口的地方安装一个减压阀，并按照减压阀的指示操作。
- 空气马达供气软管的内径至少为19mm / 0.75"。
- 空气马达在发货之前要经过测试。在将空气马达连接到泵之前，必须空载运行几分钟至最大压力到2 bar / 29 psi。

然后，遵照下列指示执行：

- 将马达连接到所需的下缸体，
- 将主供气连接到空气马达上，
- 用空气调压器调节压力。

调整

**防护装置(空气马达罩、联轴器护罩、外壳……)为设备的安全使用而设计。
对于由于拆卸或部分拆卸防护罩而造成的人身伤害、故障和/或财产损失，制造商不承担任何责任。**

在启动设备之前，(参见安装部分视图)。遵循以下说明：

- 将吸料杆放入涂料、溶剂或其它容器中，
- 主空气阀(A)关闭
- 关闭减压阀(D)，
- 关闭排放阀(H)，
- 将空气调压器(C)调到'0'，
- 锁定流体调压器(J)
- 准备一个桶装排出的液体，将排料阀(H)打开少许，
- 打开空气阀(A)，
- 打开空气减压阀(D)，
- 调节空气调压器(C)使泵缓慢运行(≤ 8 循环/ mn)，
- 操作以排出泵内的空气，
- 关闭排放阀(H)，
- 打开流体调压器(J)，
- 调整流体调压器(J)，使泵在8 / 10循环/ mn之间缓慢运行。
- 将T型润滑剂*倒入油杯中，直到达到最大容量。

如有必要，刚开始当活塞上升时，通过手动打开泵内的油杯(M)。

——补充T润滑剂*直到回流到油杯(≈ 1.2 l / 0.32US gal)。

***只使用SAMES KREMLIN T润滑剂**

然后调整：

- 调压器的空气压力(C)，
- 调压器的流体压力 (J)。

根据：

- 涂料粘度，
- 涂料软管长度和直径(K)，
- 工作状态。

Nota:开始工作前，检查工作范围是否正确。

■ 启动

**防护装置(空气马达罩、联轴器护罩、外壳……)为设备的安全使用而设计。
对于由于拆卸或部分拆卸防护罩而造成的人身伤害、故障和/或财产损失，制造商不承担任何责任。**

泵是在车间内用润滑剂进行试验的。
在启动前，必须用适当的溶剂冲洗泵。

6. 在工作结束时关机

旋开空气调压器(s)。

让泵内充满涂料。

长时间停机时，应在冲洗完毕后，让泵内充满溶剂。
系统减压。

■ 短暂关机

用适当的溶剂冲洗装置，防止泵、软管或附件内的涂料干燥。用溶剂将涂料推到容器中，并使溶剂在闭路中流动，直到得到充分的冲洗。

从排油口(N)将T型润滑剂*从润滑油杯中(M)放出，再填充T型润滑剂到油杯中。

***只使用SAMES KREMLIN T润滑剂。**

我们建议您将泵停在“低换向”位置，以防止活塞杆上的物料干燥。

- 1 - 降低空气压力调压器(C)，直到压力表(I)上的压力为0 bar / 0 psi，
- 2 - 触发喷枪使系统泄压，
- 3 - 旋松喷枪空气调节器或断开喷枪供气入口，
- 4 - 取下喷枪空气帽和喷嘴(仅在使用AIRMIX®喷枪时)，并将其浸泡在溶剂中。

■ 长时间关机

设备冲洗完毕后，为防止腐蚀，将泵内注入溶剂，以防止产生气泡并中和残余涂料。。

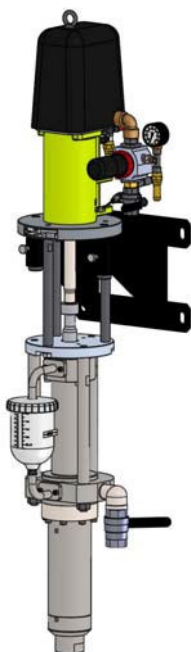

泵

03-R440

技术特性

由原版手册翻译

重要事项： 在装配和启动之前，请阅读并清楚理解与设备相关的所有文件（仅专业人员使用）。

图片和图纸是非合同性质的。我们保留更改的权利，恕不另行通知。

SAMES KREMLIN SAS
13, chemin de Malacher
38 240 - MEYLAN - France
☎ : 33 (0)4 76 41 60 60

www.sames-kremlin.com

1. 描述

- 用于高输出的气动活塞泵
- 低维护和易于使用

建议用于:

- 水性或溶剂性涂料 (低压)
- 循环输送

2. 技术特性

马达型号.....	1500-100	空气马达行程	100 mm	4"
泵体型号	R440	空气马达截面积	79 cm ²	12.25 sq.in
理论压力比.....	3/1	柱塞泵截面积	12 cm ²	1.86 sq.in
重量:		每个行程排量	440 cm ³	15.5 oz
墙装泵... ..	52,8 kg / 116.40 lb	输出一升涂料行程数	2,3 per liter	8.6 次/ gallon
裸泵... ..	46,8 kg / 103.17 lb	涂料输送量(20 行程)	8,8 l	2.33 US gal
浸湿部件:		最大空气压力	6 bar	88 psi
硬铬不锈钢, 不锈钢,		最大输出压力	18 bar	261.1 psi
硬质合金		加权声压(LAeq) *	68,4 dBa	68,4 dBa
		最高运行温度	50° C	122° F

填料密封:

风琴罩: 聚乙烯

上部固定密封: GT密封(聚乙烯) 或
根据需要PU 密封 (红色)

下部活动密封: PEHD 密封
或根据需要 PU 密封 (红色)

*测试条件:

- 测试持续时间: 30 s,
- 马达空气气压: 6 bar / 87 psi,
- 使用材料: 水,
- 每分钟循环次数: 20,

■ 接头

		装配好的泵
空气	入口	F 3/4" BSP
涂料	入口	F 1" NPS
	出口	F 3/4" NPS

■ 软管和接头

泵空气供应软管 (对应 5 m/16.5 ft 长度的最小内径):

∅ 20 mm / 3/4 "

高压涂料软管 (泵涂料出口):

最小内径 9,52 mm / 3/8 "

▪ 尺寸

Ind.	mm	"	Ind.	mm	"	Ind.	mm	"
A	1333	52.48	B	255	10.04	C	303,5	11.94

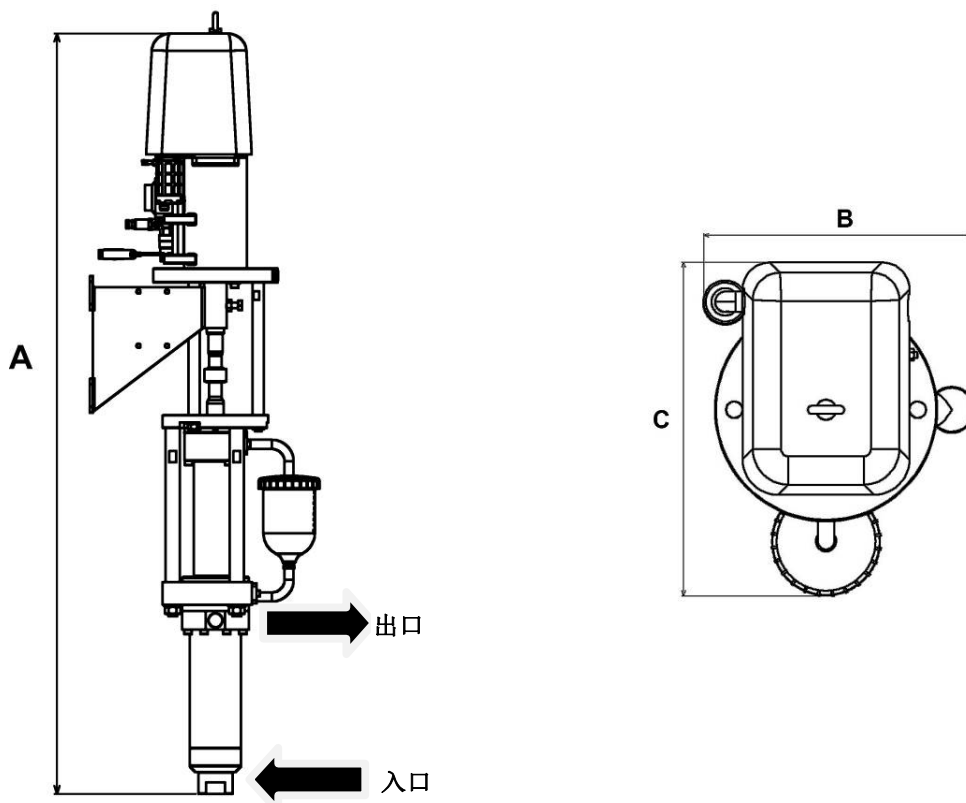

▪ 泵的墙装支架

Ind.	mm	"	Ind.	mm	"	Ind.	mm	"	Ind.	mm	"
D	300	11.81	E	260	10.23	F	170	6.7	G	190	7.48
H	240	9.45	I	60	2.36	J	248	9.76			

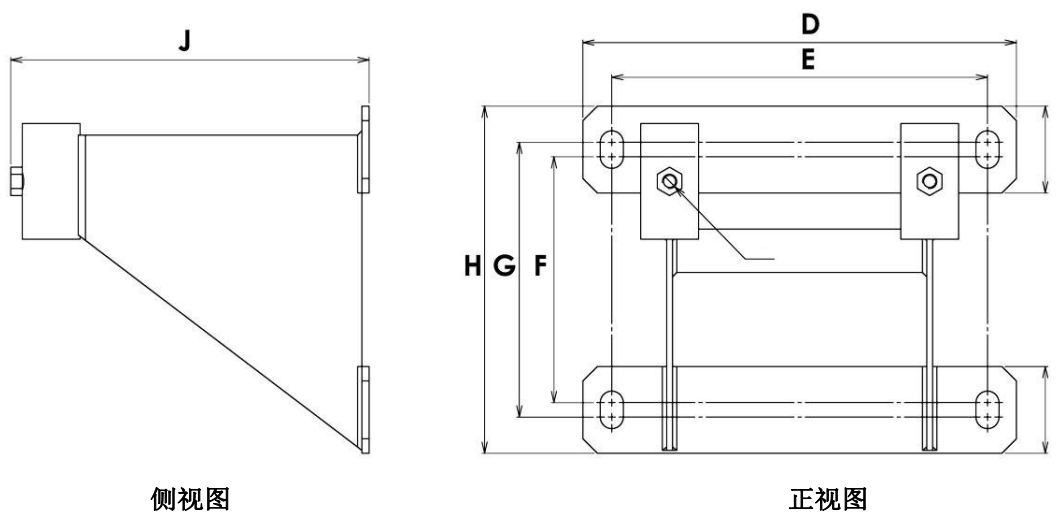

侧视图

正视图

3. 安装

泵设计为安装在喷房内。

■ 标签标记的说明

根据ATEX和机器指令进行标记

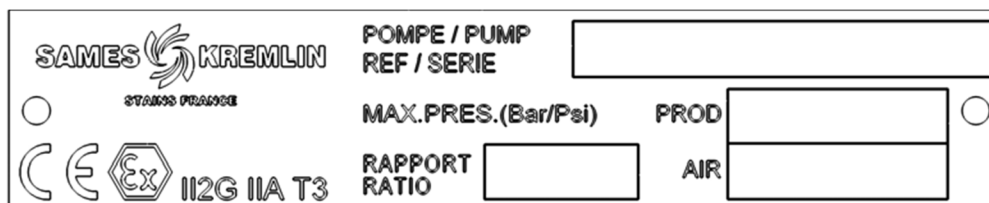

SAMES KREMLIN	制造商品牌
CE	欧洲一致性
Ex II 2 G	Ex : 用于爆炸区域 II : II组 2 : 2类 地面设备指的是在通常操作中, 由于气体、蒸汽、雾等易产生爆炸性气体环境的区域。 G : 气体
IIA T3	IIA : 设备类别的气体组 T3 : 最高表面温度 : 200°C / 392°F
POMPE / PUMP	泵型号
REF.	泵部件编号
SERIE	SAMES KREMLIN提供的数字, 前两个数字表示生产年份。
MAX. PRES. (BAR/PSI)	最大压力(BAR/PSI)
PROD	最大涂料压力
AIR	最大空气压力
RAPPORT / RATIO	泵压力比

■ 温度等级

温度等级	最高表面温度
T3	159.7° C / 319.4° F

■ 安装图示

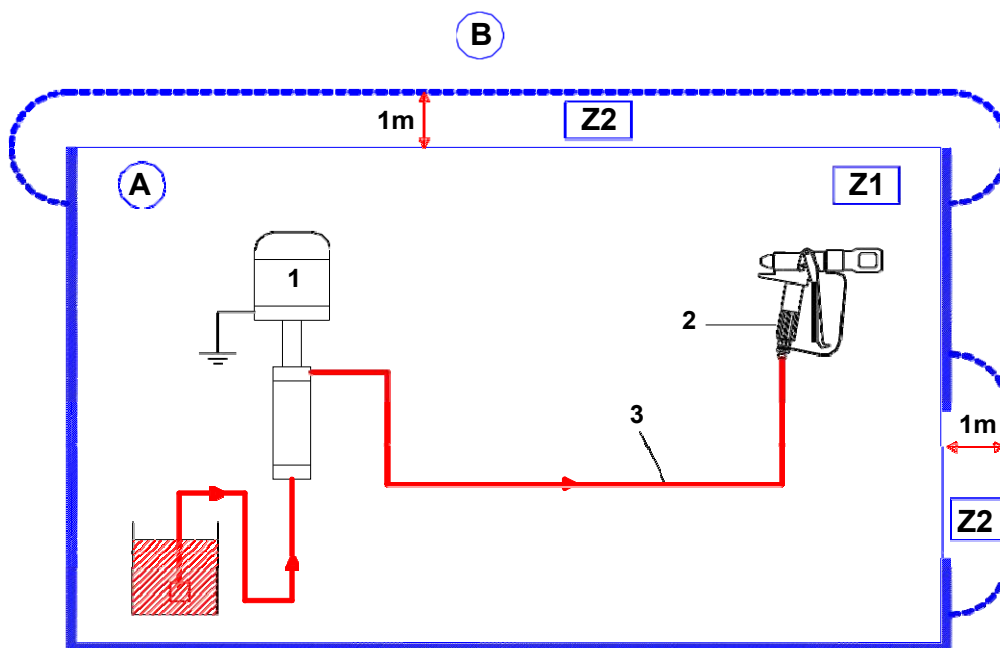

Ind.	描述
A	爆炸区域 1区 (Z1) 或 2区 (Z2): 喷漆室
B	非爆炸区域

Ind.	描述
1	泵
2	喷枪
3	导电高压软管



这些图表中显示的1米/39.37英寸距离仅供参考，对SAMES-KREMLIN设备无影响。用户负责使用设备处的排风和喷漆区域的工作条件(参考EN 60079-10标准)。如果用户认为有必要，可以修改1米/ 39.37英寸的距离。



注:选择合适的泵，确保提供的工作压力适合选择的喷枪。