

DOKUMENTATION
ASB PISTOLE

Notice : 582.100.110-DE - 1905

Date : 03/05/19

Ersetzt : 22/03/19

Änderung :

ÜBERSETZUNG DER ORIGINAL BETRIEBSANLEITUNG

WICHTIGER HINWEIS: Vor Lagerung, Installation oder Inbetriebnahme des Geräts bitte sämtliche Dokumente sorgfältig lesen (Einsatz nur von geschultem Personal).

ALLE IN DIESEM DOKUMENT ENTHALTENEN SCHRIFTLICHEN ANGABEN UND ABBILDUNGEN STELLEN DIE NEUESTEN PRODUKTINFORMATIONEN DAR. WIR BEHALTEN UNS DAS RECHT VOR, JEDERZEIT OHNE VORANKÜNDIGUNG ÄNDERUNGEN VORZUNEHMEN.

SAMES KREMLIN SAS
13, chemin de Malacher
38 240 - MEYLAN - France
 : 33 (0)4 76 41 60 60

www.sames-kremlin.com



<p align="center">FR</p> <p>Pour une utilisation sûre, il est de votre responsabilité de :</p> <ul style="list-style-type: none"> • Lire attentivement tous les documents contenus dans le CD joint avant la mise en service de l'équipement, • D'installer, d'utiliser, d'entretenir et de réparer l'équipement conformément aux préconisations de SAMES KREMLIN ainsi qu'aux réglementations nationales et/ou locales, • Vous assurez que les utilisateurs de cet équipement ont été formés, ont parfaitement compris les règles de sécurité et qu'ils les appliquent. 	<p align="center">UK</p> <p>To ensure safe use of the machinery, it is your responsibility to:</p> <ul style="list-style-type: none"> • Carefully read all documents contained on the enclosed CD before putting the machinery into service, • Install, use, maintain and repair the machinery in accordance with SAMES KREMLIN's recommendations and national and/or local regulations, • Make sure that the users of the machinery have received proper training and that they have perfectly understood the safety rules and apply them. 	<p align="center">DE</p> <p>Eine sichere Nutzung setzt voraus, dass Sie :</p> <ul style="list-style-type: none"> • alle in der CD enthaltenen Dokumente vor der Inbetriebnahme der Anlage aufmerksam lesen, • die Anlage im Einklang mit den Empfehlungen von SAMES KREMLIN sowie mit den nationalen und/oder lokalen Bestimmungen installieren, verwenden, warten und reparieren, • sich vergewissern, dass die Nutzer dieser Anlage angemessen geschult wurden, die Sicherheitsbestimmungen verstanden haben und sie anwenden.
<p align="center">ES</p> <p>Para una utilización segura, será de su responsabilidad:</p> <ul style="list-style-type: none"> • leer atentamente todos los documentos que se incluyen en el CD adjunto antes de la puesta en servicio del equipo, • instalar, utilizar, efectuar el mantenimiento y reparar el equipo con arreglo a las recomendaciones de SAMES KREMLIN y a la normativa nacional y/o local, • cerciorarse de que los usuarios de este equipo han recibido la formación necesaria, han entendido perfectamente las normas de seguridad y las aplican. 	<p align="center">IT</p> <p>Per un uso sicuro, vi invitiamo a:</p> <ul style="list-style-type: none"> • leggere attentamente tutta la documentazione contenuta nel CD allegato prima della messa in funzione dell'apparecchio, • installare, utilizzare, mantenere e riparare l'apparecchio rispettando le raccomandazioni di SAMES KREMLIN, nonché le normative nazionali e/o locali, • accertarvi che gli utilizzatori dell'apparecchio abbiano ricevuto adeguata formazione, abbiano perfettamente compreso le regole di sicurezza e le applichino. 	<p align="center">PT</p> <p>Para uma utilização segura, é da sua responsabilidade:</p> <ul style="list-style-type: none"> • Ler atentamente todos os documentos incluídos no CD em anexo antes de pôr o equipamento em funcionamento, • Proceder à instalação, utilização, manutenção e reparação do equipamento de acordo com as preconizações de SAMES KREMLIN, bem como com outros regulamentos nacionais e/ou locais aplicáveis, • Assegurar-se que os utilizadores do equipamento foram devidamente capacitados, compreenderam perfeitamente e aplicam as devidas regras de segurança.
<p align="center">NL</p> <p>Voor een veilig gebruik dient u:</p> <ul style="list-style-type: none"> • alle document op de bijgevoegde cd aandachtig te lezen alvorens het apparaat in werking te stellen, • het apparaat te installeren, gebruiken, onderhouden en repareren volgens de door SAMES KREMLIN gegeven aanbevelingen en overeenkomstig de nationale en/of plaatselijke reglementering, • zeker te stellen dat de gebruikers van dit apparaat zijn opgeleid, de veiligheidsregels perfect hebben begrepen en dat zij die ook toepassen. 	<p align="center">SE</p> <p>För en säker användning av utrustningen ansvarar ni för följande:</p> <ul style="list-style-type: none"> • Läs noga samtliga dokument som finns på den medföljande cd-skivan innan utrustningen tas i drift. • Installera, använd, underhåll och reparera utrustningen enligt anvisningarna från SAMES KREMLIN och enligt nationella och/eller lokala bestämmelser. • Försäkra er om att användare av denna utrustning erhållit utbildning, till fullo förstått säkerhetsföreskrifterna och tillämpar dem. 	<p align="center">FI</p> <p>Käytön turvallisuuden varmistamiseksi velvollisuutesi on:</p> <ul style="list-style-type: none"> • Lukea huolella kaikki CD:llä olevat asiakirjat ennen laitteiston käyttöönottoa, • Noudattaa laitteiston asennuksessa, käytössä, kunnossapidossa ja huollossa SAMES KREMLIN in suosituksia sekä kansallisia ja/tai paikallisia määräyksiä, • Varmistaa, että laitteiston käyttäjät ovat koulutettuja ja ymmärtävät täysin turvallisuusmääräykset ja miten niitä sovelletaan.
<p align="center">PL</p> <p>Dla zapewnienia bezpiecznego użytkowania na użytkownika spoczywa obowiązek:</p> <ul style="list-style-type: none"> • Uważnego zapoznania się ze wszystkimi dokumentami znajdującymi się na załączonej płycie CD przed pierwszym uruchomieniem urządzenia, • Instalowania, użytkowania, konserwacji i naprawy urządzenia zgodnie z zaleceniami firmy SAMES KREMLIN oraz z przepisami miejscowymi, • Upewnienia, że wszyscy przeszkoleni użytkownicy urządzenia zrozumieli zasady bezpieczeństwa i stosują się do nich. 	<p align="center">CS</p> <p>Pro bezpečné používání jste povinni:</p> <ul style="list-style-type: none"> • Před uvedením zařízení do provozu si pozorně přečíst veškeré dokumenty obsažené na přiloženém CD, • Nainstalovat, používat, udržovat a opravovat zařízení v souladu s pokyny firmy SAMES KREMLIN a s národními a/nebo místními legislativními předpisy, • Ujistit se, že uživatelé tohoto zařízení byli vyškoleni, že dokonale pochopili bezpečnostní pravidla a že je dodržují. 	<p align="center">SL</p> <p>Za varno uporabo ste dolžni:</p> <ul style="list-style-type: none"> • natančno prebrati vse dokumente na CD pred zagonom stroja, • instalirati, uporabljati, vzdrževati in popravljati opremo po določilih SAMES KREMLIN in v skladu z veljavnimi nacionalnimi in/ali lokalnimi predpisi, • poskrbeti, da so uporabniki te opreme ustrezno usposobljeni, poznajo varnostne predpise in da jih upoštevajo.
<p align="center">SK</p> <p>V záujme bezpečného je vašou povinnosťou:</p> <ul style="list-style-type: none"> • pozorne si prečítať všetky dokumenty obsiahnuté na priloženom CD predtým, ako zariadenie uvediete do prevádzky, • nainštalovať, používať, udržiavať a opravovať zariadenie v súlade s odporúčaniami spoločnosti SAMES KREMLIN a národnými a/alebo miestnymi predpismi, • uistiť sa, že používatelia tohto zariadenia boli zaškolení, riadne porozumeli pravidlám bezpečnosti a používajú ich. 	<p align="center">HU</p> <p>A biztonságos használat érdekében az Ön felelőssége, hogy:</p> <ul style="list-style-type: none"> • a berendezés üzembe helyezése előtt figyelmesen elolvassa a mellékelt CD által tartalmazott összes dokumentumot, • a berendezést a SAMES KREMLIN ajánlásainak valamint a nemzeti és/vagy helyi szabályozásoknak megfelelően helyezze üzembe, használja, tartsa karban és javítsa, • megbizonyosodjon róla, hogy a berendezés felhasználói képzettek, tökéletesen megértették és alkalmazzák a biztonsági előírásokat. 	<p align="center">RO</p> <p>Pentru o utilizare sigură, este responsabilitatea dvs. să:</p> <ul style="list-style-type: none"> • Citiți cu atenție toate documentele de pe CD-ul anexat, înainte de punerea în funcțiune a echipamentului, • Instalați, utilizați, întrețineți și reparați echipamentul conform instrucțiunilor SAMES KREMLIN precum și reglementărilor naționale și/sau locale, • Vă asigurați că utilizatorii acestei echipament au fost instruiți, au înțeles perfect regulile de securitate și le aplică integral.

Declaration(s) de conformité au verso de ce document / Declaration(s) of conformity at the back of this document / Konformitätserklärung(en) auf der Rückseite dieser Unterlage / Declaración (es) de conformidad en el reverso de este documento / Dichiarazione/i di conformità sul retro del presente documento / Declaração(ões) de conformidade no verso do documento / Conformiteitsverklaring(en) op de keerzijde van dit document / Försäkran om överensstämmelse på omstående sida av detta dokument / Vaatimustenmukaisuusvakuutukset tämän asiakirjan kääntöpuolella / Deklaracja(e) zgodności na odwrocie dokumentu / Prohlášení o shodě se nachází/nacházejí na zadní straně tohoto dokumentu / Deklaracija(e) o skladnosti na hrbtni strani tega dokumenta / Vyhlášení/-a o zhode sa nachádzajú na zadnej strane dokumentu / A dokumentum hátlapján szereplő megfelelőségi nyilatkoz(ok) / Declarații de conformitate pe versoul acestui document



DECLARATION UE DE CONFORMITE
UE DECLARATION OF CONFORMITY
EU- KONFORMITÄTSEKTLÄRUNG
DECLARACIÓN UE DE CONFORMIDAD
DICHIARAZIONE DI CONFORMITÀ UE
DECLARAÇÃO UE DE CONFORMIDADE
EU-CONFORMITEITSVERKLARING
EU-FÖRSÄKRAN OM ÖVERENSSTÄMMELSE
EU- VAATIMUKSEN MUKAISUUSVAKUUTUS
DEKLARACJA ZGODNOŚCI UE
EU PROHLÁŠENÍ O SHODĚ
IZJAVA EU O SKLADNOSTI
VYHLÁSENIE O ZHODE
EU-MEGFELELŐSÉGI NYILATKOZAT
DECLARAȚIA DE CONFORMITATE UE

Le fabricant / The manufacturer / Der Hersteller / El fabricante / Il produttore / O fabricante / De fabrikant / Tillverkare / Valmistaja / Producent / Výrobce / Proizvajalec / Výrobca / Gyártó / Fabricantul:	SAMES KREMLIN SAS 13, chemin de Malacher 38 240 - MEYLAN - FRANCE Tél. : 33 (0)4 76 41 60 60
---------------------------------------------------------------------------------------------------------------------------------------------------------------------------------------------------------------------------	--------------------------------------------------------------------------------------------------------------

Déclare que le matériel désigné ci-après / Herewith declares that the equipment / erklärt hiermit, dass die / Declara que el material designado a continuación / Dichiaro che il materiale sottoindicato / Declara que o material a seguir designado / verklaart dat de hieronder aangeduide apparatuur / Kungör att den utrustning som anges här nedan / ilmoittaa, että alla mainitut laitteistot / Oświadcza, że wymienione poniżej urządzenia / Prohlašuje, že níže uvedené vybavení / Izjavlja, da je opisana oprema spodaj / Vyhlasuje, že zariadenie uvedené nižšie / Kijelenti, hogy a megjelölt anyag a továbbiakban / Declară că echipamentul precizat mai jos:

**PISTOLET AUTOMATIQUE DE PULVERISATION AIRLESS® / AIRLESS AUTOMATIC SPRAYING GUN
/ AIRLESS SPRITZPISTOLEN / PISTOLA AUTOMÁTICA DE PULVERIZACIÓN AIRLESS**

ASB 240
ASC 240
ASC 400

Est conforme à la législation d'harmonisation de l'Union applicable suivante / Is in conformity with the relevant Union harmonisation legislation / Erfüllt die einschlägigen Harmonisierungsrechtsvorschriften der Union / es conforme con la legislación de armonización pertinente de la Unión / è conforme alla pertinente normativa di armonizzazione dell'Unione / in overeenstemming met de desbetreffende harmonisatiewetgeving van de Unie / med den relevanta harmoniserade unionslagstiftningen / on asiaa koskevan unionin yhdenmukaistamislainsäädännön vaatimusten mukainen / jest zgodny z odpowiednimi wymaganiami unijnego prawodawstwa harmonizacyjnego / Shoduje se s následující příslušnou evropskou harmonizační legislativou / V skladu s harmonizirano zakonodajo Unije / Je v súlade s uplatniteľnými harmonizačnými právnymi predpismi EÚ / Megfelel a következő alkalmazandó uniós harmonizációs szabályozásnak / Este conform cu legislația aplicabilă de armonizare de mai jos

Directive ATEX / ATEX Directive / ATEX Richtlinie / Directiva ATEX / Direttiva ATEX / Diretiva ATEX / ATEX-Richtlijn / ATEX-direktivet / ATEX-direktivi / Dyrektywa ATEX / Směrnice ATEX / Direktiva ATEX / Smernica ATEX / ATEX-irányelv		
NF-EN ISO 80079-36		
Procédure d'évaluation de la conformité : Module A Documentation technique (Annexe VIII) archivée par : / Conformity assessment procedure: Module A Technical documentation (ANNEX VIII) recorded by: / Verfahren zur Konformitätsbewertung: Modul A Technische Unterlagen (ANLAGE VIII) archiviert durch: / Procedimiento de evaluación de la conformidad: Módulo A Documentación técnica (ANEXO VIII) archivada por: / Procedura di valutazione della conformità: Modulo A Documentazione tecnica (ALLEGATO VIII) archiviata a cura di: / Procedimento de avaliação da conformidade: Módulo A Documentação técnica (ANEXO VIII) arquivada por: / Conformiteitsbeoordelingsprocedure: Module A Technische documentatie (BIJLAGE VIII) gearhiveerd door: / Förfarande för bedömning av överensstämmelse: Modul A Teknisk dokumentation (BILAGA VIII) arkiverad av: / Vaatimusten mukaisuusarviointimenetelmä: moduuli A Tekninen dokumentaatio (LIITE VIII) arkistoitu: / Procedura oceny zgodności: Modul A Dokumentacja technicznej (ZAŁĄCZNIK VIII) zarchiwizowane przez: / Postup posuzování shody: Modul A Technická dokumentace (PŘÍLOHA VIII) archivována: / Postopek preverjanja skladnosti: Modul A Tehnična dokumentacija (PRILOGA VIII), arhiviral: / Postup posudzovania zhody: Modul A Technická dokumentácia (PRÍLOHA VIII) archivovaná prostredníctvom: / Megfelelőségértékelési eljárás: A. modul Műszaki dokumentáció (VIII. MELLÉKLET) archiválta: / Procedura de evaluare a conformității: Modulul A Documentația tehnică (ANEXA VIII) este arhivată de:	2014/34/UE	
N°INERIS 034299 / 19	INERIS 0080 - 60550 Verneuil-en-Halatte - France	

La présente déclaration de conformité est établie sous la seule responsabilité du fabricant / This declaration of conformity is issued under the sole responsibility of the manufacturer / Die alleinige Verantwortung für die Ausstellung dieser Konformitätserklärung trägt der Hersteller / La presente declaración de conformidad se expide bajo la exclusiva responsabilidad del fabricante / La presente dichiarazione di conformità è rilasciata sotto la responsabilità esclusiva del fabbricante / A presente declaração de conformidade é emitida sob a exclusiva responsabilidade do fabricante / Deze conformiteitsverklaring wordt verstrekt onder volledige verantwoordelijkheid van de fabrikant / Denna försäkran om överensstämmelse utfärdas på tillverkarens eget ansvar / Tämä vaatimustenmukaisuusvakuutus on annettu valmistajan yksinomaisella vastuulla / Niniejsza deklaracja zgodności wydana zostaje na wyłączną odpowiedzialność producenta / Toto prohlášení o skodě se vydává na výhradní odpovědnost výrobce / Za izdajo te izjave o skladnosti je odgovoren izključno proizvajalec / Toto vyhlásenie o zhode sa vydáva / na vlastnú zodpovednosť výrobcu / Ezt a megfelelőségi nyilatkozatot a gyártó kizárólagos felelőssége mellett adják ti / Prezenta declarație de conformitate este emisă pe răspunderea exclusivă a producătorului.



Hervé WALTER

Directeur Innovation & Développement / Innovation & Development Director / Direktor für Innovation & Entwicklung / Director de Innovación y Desarrollo / Direttore Innovazione e sviluppo / Diretor de Inovação / Manager Innovatie en Ontwikkeling / Direktör för Forskning och Utveckling / Innovaatio- ja kehitysjohtaja / Dyrektor ds. Innowacji i Rozwoju / Ředitel pro inovace a vývoj / Direktor za inovacije in razvoj / Riaditeľ pre inováciu a rozvoj / Innovációs és fejlesztési igazgató / Director Inovație și Dezvoltare

Fait à Meylan, le / Established in Meylan, on / Geschehen zu Meylan, am / En Meylan, a / Redatto a Meylan, / Vastgesteld te Meylan, / Utformat i Meylan, den / Meylan, Ranska, / Sporządzono w Meylan, dnia / Meylan, dnia / V Meylanu, / V Meylan dňa / Kelt Meylanban, / Întocmită la Meylan, pe data de 01/05/2019 - 05/01/2019



SICHERHEITS- UND INSTALLATIONSHINWEISE

ÜBERSETZUNG DER ORIGINAL BETRIEBSANLEITUNG

WICHTIGER HINWEIS: Vor Lagerung, Installation oder Inbetriebnahme des Geräts bitte sämtliche Dokumente sorgfältig lesen (nur für den professionellen Gebrauch bestimmt).

FOTOS UND ABBILDUNGEN SIND NICHT VERBINDLICH. ÄNDERUNGEN OHNE VORANZEIGE VORBEHALTEN.

SAMES KREMLIN SAS
13, chemin de Malacher
38 240 - MEYLAN - France
☎ : 33 (0)4 76 41 60 60

www.sames-kremlin.com

1. SICHERHEIT

ALLGEMEINE SICHERHEITSHINWEISE



ACHTUNG: Die nicht vorschriftsmäßige Verwendung dieses Geräts kann gefährlich sein. Lesen Sie die folgenden Sicherheitshinweise vor Inbetriebnahme des Geräts bitte aufmerksam durch.

Dieses Gerät darf nur durch entsprechend geschultes Personal verwendet werden.

Der Werkstattleiter muss sich vergewissern, dass die Belegschaft alle Anweisungen und Sicherheitsvorschriften bezüglich dieses Geräts sowie weiterer Elemente und des Zubehörs der Anlage voll und ganz verstanden hat.

Vor Inbetriebnahme des Geräts lesen Sie bitte alle Bedienungs- und Wartungsanleitungen aufmerksam durch und beachten Sie Hinweisschilder.

Unsachgemäßer Gebrauch oder Betrieb des Geräts kann schwere Verletzungen verursachen. Dieses Gerät ist nur für den professionellen Gebrauch bestimmt. Es darf nur für den vorgesehenen Zweck eingesetzt werden.

Schutzvorrichtungen an diesem Gerät, wie Motorhaube, Kupplungsschutz, Gehäuse, ggf. Erdungskabel, sowie weitere Vorrichtungen, wurden für eine sichere Benutzung dieses Gerätes entwickelt und angebracht. Der Hersteller lehnt jede Verantwortung für Körperschäden, Fehlfunktionen, Beschädigung der Geräte und jegliche andere Fehler ab, die durch die ganze oder teilweise Entfernung, Modifikation oder unsachgemäße Handhabung der Schutzvorrichtungen oder anderer Geräteteile entstehen.

Das Gerät nicht verändern oder umbauen. Nur von SAMES KREMLIN gelieferte oder zugelassene Teile oder Zubehör verwenden. Das Gerät in regelmäßigen Abständen prüfen. Defekte oder abgenutzte Teile ersetzen.

Den maximalen Arbeitsdruck nicht überschreiten.

Die gesetzlichen Bestimmungen zu Sicherheit, Brandschutz und Anschluss an das elektrische Versorgungsnetz des jeweiligen Bestimmungslands stets einhalten. Verwenden Sie ausschließlich Materialien oder Lösemittel, die mit den materialberührenden Teilen des Geräts kompatibel sind. (Siehe Datenblätter des Materialherstellers).

SICHERHEITSSYMBOLE

Vorsicht Quetschgefahr	Gefahr: Hubwerk in Bewegung	Gefahr durch bewegliche Teile	Gefahr: Schöpfteller in Bewegung	Diesen Druck nicht überschreiten	Gefahr: Injektionsgefahr
Druckentlastungs- oder Ablassventil	Gefahr: Druckschlauch	Schutzbrille tragen	Schutzhandschuhe tragen	Gefahr durch ausströmende Gase	Gefahr: Heiße Oberflächen oder Teile
Gefahr: Elektrische Spannung	Gefahr: Entflammbar	Explosionsgefahr	Erdung	Gefahr (Anwender)	Gefahr schwerer Verletzungen

GEFAHREN DURCH DRUCK



Das aktuelle Recht fordert die Montage eines **Luftabsperrventils** an der Versorgungsleitung des Pumpenmotors um die Anlage zu druckentlasten, sobald die Versorgungsleitung abgesperrt wird. Wenn Sie diese Sicherheitsvorkehrungen nicht beachten, könnte die Restluft des Motors die Pumpe bewegen und sie beschädigen und ernsthafte Verletzungen verursachen.

Stellen Sie sicher, dass ein **Entleerungsventil** an der Materialversorgungsleitung installiert ist, damit Sie die Anlage entleeren können (nachdem die Motorluft abgesperrt und die Anlage druckentlastet ist) bevor Sie Wartungsarbeiten vornehmen. Während der Wartung müssen die Ventile:

- für Luft : geschlossen bleiben,
- für Material : geöffnet bleiben.

GEFAHREN DURCH HOCHDRUCK INJEKTION



Wenn Sie mit Hochdruckgeräten arbeiten ist besondere Vorsicht geboten, da Flüssigkeiten durch Leckagen austreten können. Dadurch entsteht das Risiko der Injektion an ungeschützten Stellen des Körpers, welches bedrohliche Verletzungen verursachen kann, die sogar eine Amputation nach sich ziehen könnte.

- Eine Materialinjektion in die Haut oder andere Teile des Körpers (Augen, Finger, usw.) muss sofort ärztlich behandelt werden.
- Richten Sie die Pistole nie auf Personen. Nie den Spritzstrahl mit dem Körper (Hände, Finger, usw.) oder mit einem Tuch aufhalten.
- **Folgen Sie dem Druckverminderungs- und Entleerungsverfahren bevor Sie Wartungsarbeiten an der Pistole durchführen.** (Reinigung, Prüfung, Maschinenpflege oder Reinigung der Düse).
- Für die Pistolen, die mit einem Sicherheitssystem ausgestattet wurden: wenn die Pistole nicht in Betrieb ist, blockieren Sie immer den Abzughebel.

GEFAHREN DURCH FEUER, EXPLOSION, LICHTBÖGEN UND STATISCHE ELEKTRIZITÄT

Eine falsche Erdung, nicht ausreichende Belüftung, Flammen oder Funken können eine Explosion oder einen Brand verursachen und schwere Verletzungen verursachen. Zur Vermeidung dieser Gefahren, insbesondere beim Einsatz von Pumpen, sind unbedingt folgende Sicherheitsvorschriften einzuhalten:



- das Gerät, die zu behandelnden Teile, die Material enthaltenden Kanister und Reinigungsmittel erden,
- für ausreichende Belüftung sorgen,
- den Arbeitsbereich sauber und frei von Lappen, Papier und Lösemitteln halten,
- keine elektrischen Schalter bei Auftreten von Lösemitteldämpfen oder während des Abbaus betätigen,
- Arbeiten bei Lichtbögen sofort einstellen,
- keine flüssigen Chemikalien im Arbeitsbereich lagern,
- Materialien mit möglichst hohem Flammpunkt verwenden, um der Gefahr der Bildung entzündlicher Gase und Dämpfe vorzubeugen (siehe Sicherheitsdatenblätter zu den Materialien),
- Fässer mit Deckeln versehen, um die Ausbreitung von Gas und Dämpfen zu verringern.

GEFAHREN DURCH GIFTIGE MATERIALIEN



Giftige Materialien oder Dämpfe können bei Kontakt mit Körperteilen, Augen und Haut, aber auch bei Verschlucken oder Einatmen schwere Verletzungen verursachen. Es ist daher unbedingt erforderlich:

- sich über den verwendeten Materialtyp und die damit verbundenen Gefahren zu informieren,
- die zu verwendenden Materialien und Abfallstoffe in dafür geeigneten Bereichen zu lagern,
- das Material bei der Verwendung in einem für diesen Zweck vorgesehenen Behälter aufzubewahren,
- die Materialien gemäß den gesetzlichen Bestimmungen des jeweiligen Landes zu entsorgen,
- die vorgeschriebene Schutzkleidung zu tragen bzw. Schutzvorrichtungen zu verwenden,
- Schutzbrille, Gehörschutz, Handschuhe, Sicherheitsschuhe, Schutzanzüge und Atemschutzmasken zu tragen.

(Siehe das Kapitel „Individuelle Schutzausrüstung“ des SAMES KREMLIN Katalogs).



ACHTUNG!

Keine Lösemittel auf Basis von Halogenkohlenwasserstoffen oder Materialien, die diese Lösemittel enthalten, mit **Aluminium** oder **Zink in Berührung bringen**. Nichtbeachtung dieses Hinweises kann zu Explosionen führen, die schwere oder tödliche Verletzungen verursachen können.



BETRIEBSMITTELEMPFEHLUNG

Schutzvorrichtungen an diesem Gerät, wie Motorhaube, Kupplungsschutz, Gehäuse, ggf. Erdungskabel, sowie weitere Vorrichtungen, wurden für eine sichere Benutzung dieses Gerätes entwickelt und angebracht. Der Hersteller lehnt jede Verantwortung für Körperschäden, Fehlfunktionen, Beschädigung der Geräte und jegliche andere Fehler ab, die durch die ganze oder teilweise Entfernung, Modifikation oder unsachgemäße Handhabung der Schutzvorrichtungen oder anderer Geräteteile entstehen.



PUMPE

Vor der Kopplung von Motor und Pumpe muss der Anwender unbedingt deren Kompatibilität prüfen und sich mit den besonderen Sicherheitshinweisen vertraut machen. Diese sind in der Bedienungsanleitung der Pumpe aufgeführt.

Der Luftmotor ist mit einer Pumpe zu koppeln. An dem Kopplungssystem dürfen unter keinen Umständen Veränderungen vorgenommen werden. Während des Betriebs die Hände von sich bewegenden Teilen fernhalten. Diese Teile sind sauber zu halten. Vor Inbetriebnahme oder Wartung der Motorpumpe bitte die Hinweise zur DRUCKENTLASTUNG aufmerksam lesen. Die einwandfreie Funktion der Druckentlastungs- und Ablassventile ist sicherzustellen.

SCHLÄUCHE

- Schläuche von Verkehrsbereichen, sich bewegenden Teilen und Heißbereichen fernhalten.
- Die Materialschläuche unter keinen Umständen Temperaturen von über 60°C oder unter 0°C aussetzen.
- Die Schläuche dürfen nicht dazu verwendet werden, das Gerät zu ziehen oder zu bewegen.
- Alle Schläuche und Verbindungsanschlüsse vor Inbetriebnahme des Geräts anziehen.
- Schläuche regelmäßig überprüfen und bei Beschädigung ersetzen.
- Den auf dem Schlauch angegebenen Arbeitsdruck nicht überschreiten.

VERWENDETE MATERIALIEN

Durch die Vielzahl der verwendeten Materialien ist es nicht möglich, die jeweiligen Wechselwirkungen bezüglich der eingebauten Materialien dokumentieren. Daher kann SAMES KREMLIN in folgenden Fällen keine Haftung übernehmen :

- nicht ausreichende Kompatibilität der materialberührenden Teile,
- unvermeidbare Risiken für Personal und Umwelt,
- Abnutzungen, Fehlregelungen, Funktionsstörungen des Geräts oder der Anlagen sowie die Qualität des Endprodukts.

Der Benutzer muss über die bei der Verwendung der Materialien möglicherweise auftretenden Gefahren wie giftige Dämpfe, Feuer oder Explosionen informiert sein und entsprechende Sicherheitsmaßnahmen ergreifen. Er sollte sowohl die für die Belegschaft unmittelbar bestehenden als auch die durch wiederholte Einwirkung bedingten Gefahren ermitteln.

SAMES KREMLIN kann nicht für Personenschäden, sowie direkte oder indirekte Materialschäden verantwortlich gemacht werden, die infolge der Verwendung der Chemikalien entstehen.

2. HANDHABUNG

 **Das Gewicht und die Abmessungen des Geräts prüfen**
(☞ *siehe Abschnitt "Technische Daten" der Bedienungsanleitung*)

Große und schwere Geräte dürfen nur mit den hierzu geeigneten Beförderungsmitteln und durch qualifiziertes Personal auf einer ebenen, freigeräumten Fläche bewegt werden, um ein Umkippen und die Gefahr von Quetschungen auszuschließen.

Der Schwerpunkt befindet sich nicht zwangsläufig im Zentrum der Maschine. Die Baugruppe daher auf max. 10 cm anheben und einen manuellen Stabilitätstest durchführen.

Die Beförderung einer Baugruppe (z.B. Pumpe mit Presse) erfolgt mit einem Gabelhubwagen durch Anheben des Rahmens der Baugruppe von unten.



Bitte beachten: Jeder Pumpenmotor ist mit einer Ringschraube ausgerüstet. Diese Ringschraube dient nur zum Anheben einer Pumpe und darf unter keinen Umständen für den Transport einer kompletten Anlage verwendet werden.

3. LAGERUNG

Lagerung vor Installation:

- Lagertemperatur: 0 / +50 °C
- Anlage vor Staub, Wasser, Feuchtigkeit und Stoßeinwirkung schützen.

Lagerung nach Installation:

- Betriebstemperatur: +15 / +35 °C
- Anlage vor Staub, Wasser, Feuchtigkeit und Stoßeinwirkung schützen.

4. UMGEBUNG VOR ORT

Das Gerät muss auf einer festen, waagerechten Fläche installiert werden (z.B. Betonplatten).

Das Gerät sollte durch entsprechende Maßnahmen fixiert und stabilisiert werden. Zum Beispiel durch Verankerung mit Dübel oder anderen Befestigungsmittel auf dem Boden oder an der Wand. Die Verankerung muss so stabil sein, dass das Gerät keine Eigenbewegungen ausführen kann.



Zur Vermeidung von Gefahren durch statische Elektrizität ist eine Erdung des Geräts und aller seiner Bestandteile erforderlich.

- **Für die Pumpenausrüstung** (Pumpen, Hubwerke, Rahmen...) wird ein Draht von 2,5 mm Querschnitt auf dem Gerät befestigt. Dieser Draht ist für die Erdung des Geräts zu verwenden. Bei Umgebungen, in denen aufgrund besonders ungünstiger Bedingungen (unzureichender mechanischer Schutz des Erdungsdrahts, Vibrationen, mobiles Gerät ...) die erhöhte Wahrscheinlichkeit von Beeinträchtigungen der Erdungsfunktion besteht, muss der Anwender den 2-5-mm-Draht durch eine Vorrichtung ersetzen, die an die Anforderungen dieser Umgebung besser angepasst ist (Draht mit größerem Querschnitt, Massegeflecht, Befestigung durch Ringöse usw.).

Die Kontinuität der Erdung durch einen qualifizierten Elektriker prüfen lassen. Wenn die Kontinuität der Erdung nicht gewährleistet ist, sind die Klemme, der Erdungsdraht und der Erdungspunkt zu prüfen. Das Gerät nicht verwenden, bevor die Kontinuität der Erdung sichergestellt ist.

- **Die Pistole** muss über den Luft- oder Materialschlauch geerdet werden. Wenn für die Zerstäubung eine Becherspritzpistole verwendet wird, muss der Luftschlauch leitfähig sein.
- **Die zu lackierenden Teile** sind ebenfalls durch mit Zangen versehene Erdungskabel oder - falls sie aufgehängt sind - mit Hilfe von Haken zu erden, die ständig sauber gehalten werden müssen.

Alle Gegenstände, die sich im Arbeitsbereich befinden, müssen ebenfalls geerdet werden.



- **Entflammbare Materialien** nur dann im Arbeitsbereich lagern, wenn diese unbedingt benötigt werden.
- Die betreffenden Materialien sind in **den Normen entsprechenden geerdeten Behältern** aufzubewahren.
- Nur geerdete **Metalleimer** für die Reinigungslösemittel verwenden.
- **Karton und Papier sind untersagt**, da sie sehr schlechte Leiter bzw. Isolierstoffe sind.

5. KENNZEICHNUNG DER GERÄTE



Dieses Gerät hat ein Typenschild mit dem Namen des Herstellers, dem Gerätetyp, den wichtigen Hinweisen für die Benutzung des Gerätes (Druck, Spannung...) und dem nebenstehenden Piktogramm.

Ihr Gerät wurde aus hochwertigen Materialien und Bauteilen hergestellt, die aufbereitet und wieder verwendet werden können.

Wenn Sie dieses Symbol mit der durchgekreuzten Mülltonne auf Rädern vorfinden, wurde das Produkt nach der EU-Richtlinie 2012/19/UE gefertigt.

Bitte informieren Sie sich über die jeweiligen örtlichen Sammelsysteme für elektronische Geräte. Bitte befolgen Sie die örtlichen Bestimmungen und **entsorgen Sie Ihre Altgeräte nicht über den normalen Hausmüll**. Die Vorschriftsmäßige Entsorgung Ihres Altgerätes schützt die Umwelt und die Gesundheit der Menschen.



AIRLESS AUTOMATIK- SPRITZPISTOLE

ASB 240

Demontage / Montage

ÜBERSETZUNG DER ORIGINAL BETRIEBSANLEITUNG

WICHTIGER HINWEIS: Vor Lagerung, Installation oder Inbetriebnahme des Geräts, lesen Sie bitte sorgfältig alle Betriebsanleitungen die zu diesem Gerät gehören. Dieses Gerät darf nur von geschultem Personal betrieben und gewartet werden.

ALLE IN DIESEM DOKUMENT ENTHALTENEN SCHRIFTLICHEN ANGABEN UND ABBILDUNGEN STELLEN DIE NEUESTEN PRODUKTINFORMATIONEN DAR. WIR BEHALTEN UNS DAS RECHT VOR, JEDERZEIT OHNE VORANKÜNDIGUNG ÄNDERUNGEN VORZUNEHMEN.

SAMES KREMLIN SAS
13, chemin de Malacher
38 240 - MEYLAN - France
☎ : 33 (0)4 76 41 60 60

www.sames-kremlin.com



VORSICHT:

Vor allen Reparaturen an der Pistole muss die Druckluftversorgung abgenommen und durch Abziehen der Pistole die Anlage drucklos gemacht werden.

Diese Pistole hat die ATEX Zulassung, deswegen darf sie nie verändert werden. Bei Nichtbeachtung dieser Anordnung, können wir keine Verantwortung für eine einwandfreie, regelkonforme Funktion der Pistole übernehmen.

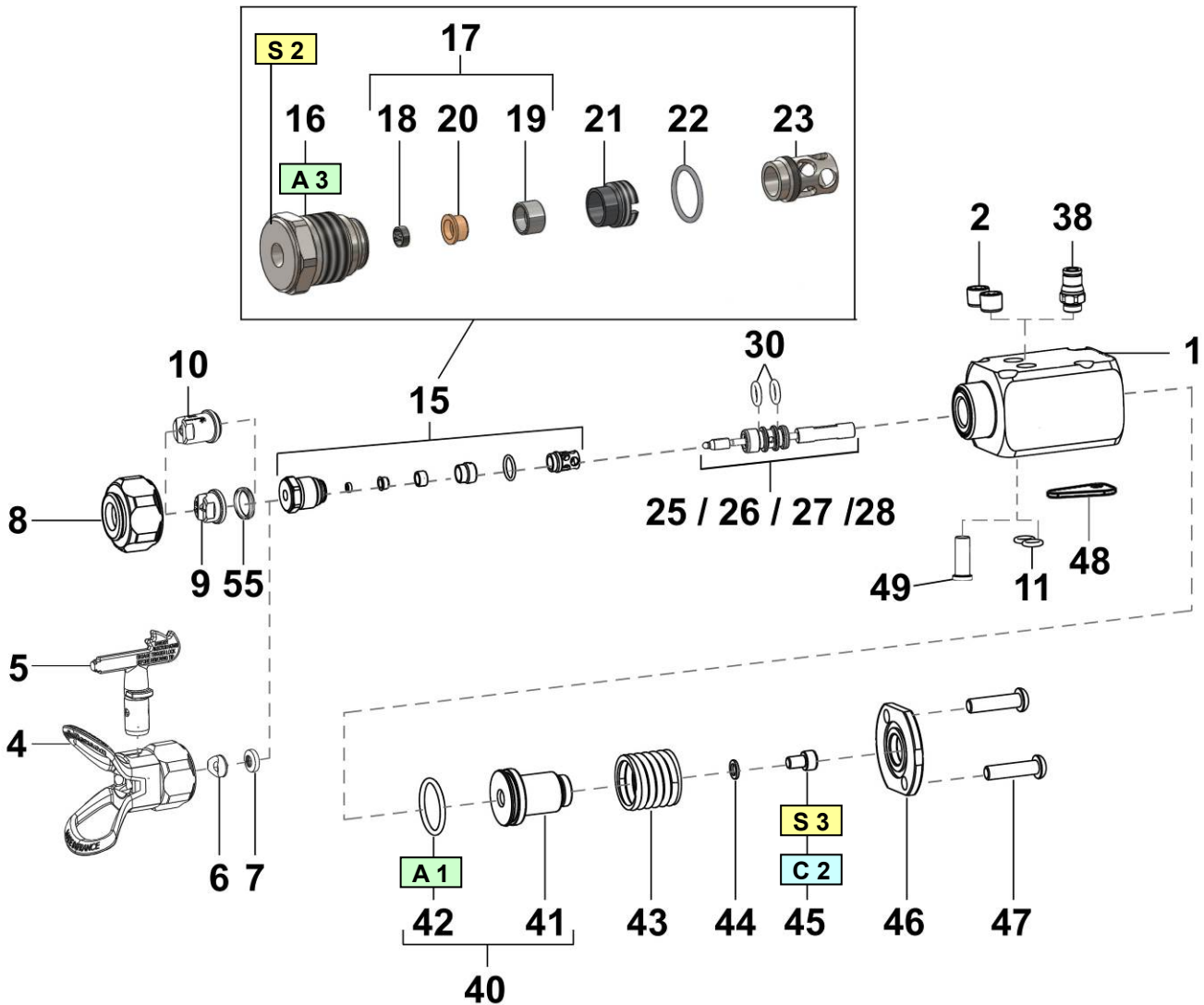

Pos.	Montage-Hinweis	Bezeichnung	Artikel-Nr.
A 1	PTFE-Fett	PTFE Fett (10 ml)	560.440.101
A 3	Fett (Vaseline)	-	-
C 2	Niedrigfester anaerober Kleber	Loctite 222 (50 ml)	554.180.010
S 1	Anziehdrehmoment: 2 Nm		
S 2	Anziehdrehmoment: 10 Nm		
S 3	Anziehdrehmoment: 1 Nm		

Vor der Demontage eines Elementes, sollte man einige Vorsichtsmaßnahmen beachten:

- Entleeren Sie die Farbe, die sich noch im Farbbehälter befindet.
- Füllen Sie den Behälter mit Reinigungsmittel.
- Die Pistole so lange abziehen bis saubere Verdünnung austritt.
- Pumpenluft absperren.
- Pistole öffnen um die Anlage drucklos zu machen.
- Die Teile für die Reinigung oder Erneuerung, abmontieren.

Vor dem Zusammenbau muss man einige Regeln beachten:

- **Reinigen Sie alle Teile mit Reinigungsmittel und einem Pinsel oder einem Putztuch.**
- **Falls notwendig, neue Dichtungen montieren. Diese vor der Montage mit PTFE-Fett einschmieren.**
- **Falls nötig neue Ersatzteile einbauen.**

- PISTOLE WECHSELN

Material- und Luftzufuhr der Pistole absperren. Die ganze Anlage druckentlasten.

Die 4 Schrauben (63 oder 63 und 70) abschrauben.

Die Pistole vom Grundblock abnehmen.

Neue Pistole montieren, dabei die Dichtringe ersetzen (9 und 10).

Die 4 Schrauben (63 oder 63 und 70) wieder einschrauben.

▪ AUSTAUSCH DER DÜSENNADELSITZ EINHEIT (POS. 15)

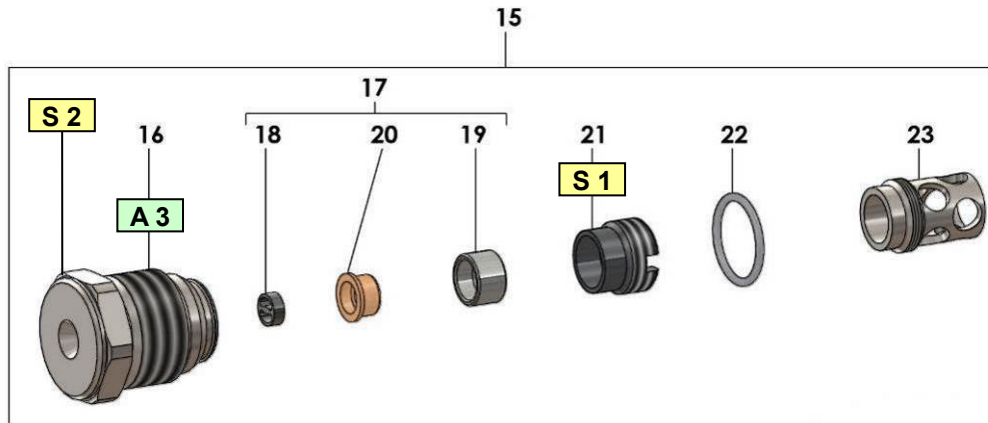

Die Düsenaufnahme abschrauben und dann mit dem Pistolenschlüssel, den kompletten Düsennadelsitz (15) herausschrauben.

Mit einem Schraubenzieher den Anschlag (23) und die Schraube (21) abdrehen, den Sitz (19), die PEEK Dichtung (20) und den Begrenzer (18) herausziehen.

Den Zustand des O-Ringes (22) überprüfen. Wenn nötig einen neuen Ring einsetzen.

Den neuen Sitz (19), die PEEK Dichtung (20) und den Begrenzer (18) in der richtigen Reihenfolge einsetzen.

Die Schraube (21) einschrauben und mit 2 Nm festziehen.

Den Anschlag (23) von Hand festziehen.

Das Gewinde des Düsennadelhalters (16) mit Vaseline einschmieren

Die komplette Düsennadel Einheit (15) einschrauben und mit 10 Nm festziehen.

▪ **DEMONTAGE FARBNADEL MIT PACKUNG (25, 26, 27 ODER 28)**

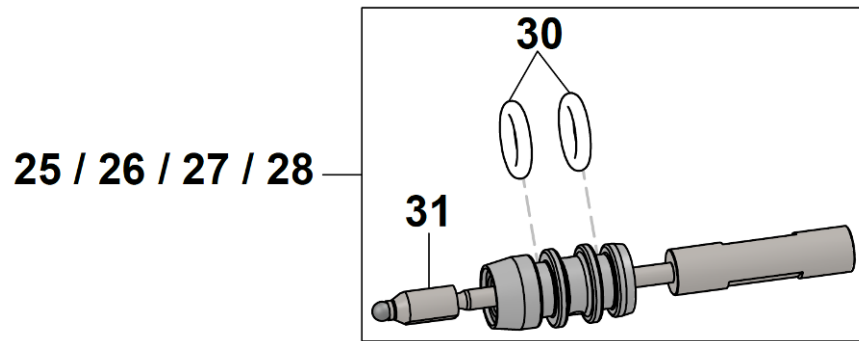

Die Überwurfmutter (4) oder (8) von Hand abschrauben.

Die Düse (10) oder (9) oder die Einheit (6 und 7) abnehmen.

Den Düsenadelsitz (15) mit einem 15er Schlüssel abschrauben

Das Werkzeug (52) auf die Nadel (31) aufsetzen und festhalten, die Schraube (45) mit einem 4 mm Inbusschlüssel (50) lösen.

Den Dichtring (44) abziehen.

Die Schrauben (47) mit einem 4er Inbusschlüssel herausschrauben und den Deckel (46) abnehmen.

Die Feder (43) herausnehmen.

Die Kolbeneinheit (40) entfernen.

Die Nadeleinheit (25, 26, 27 oder 28) nach vorne hinausdrücken.

▪ MONTAGE FARBNADEL MIT PACKUNG (25, 26, 27 ODER 28)

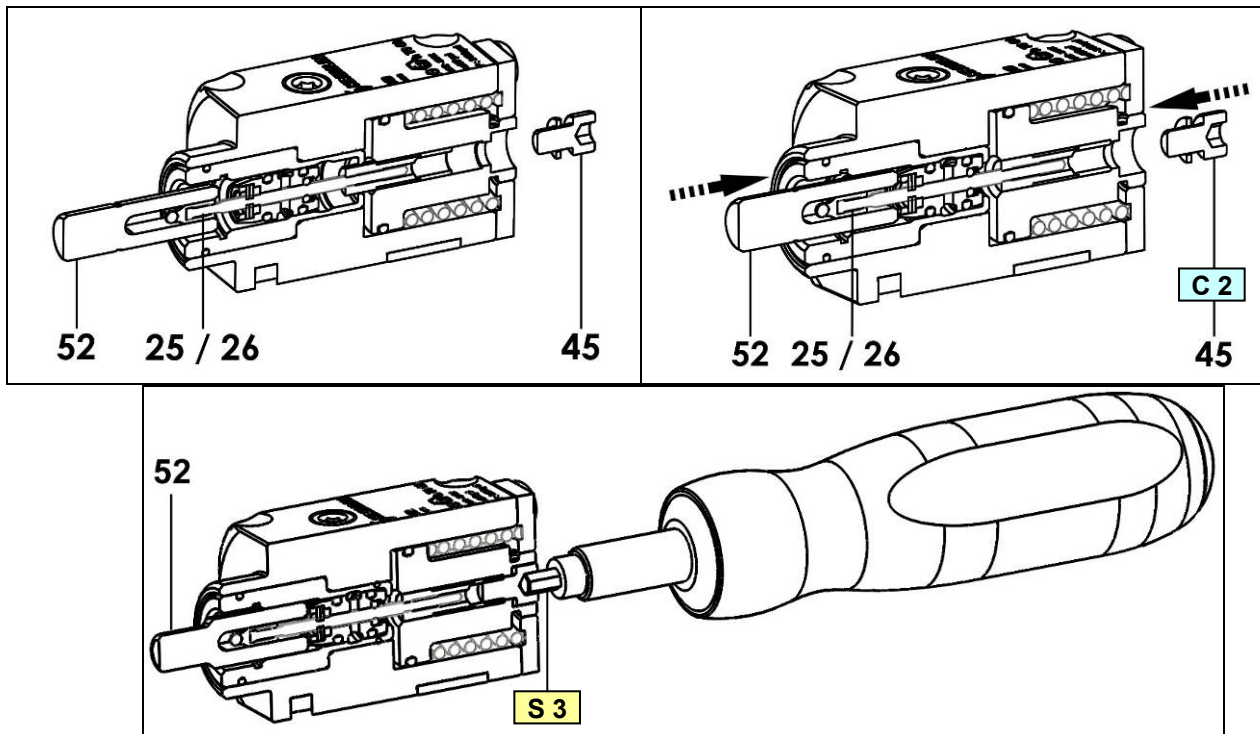

Die Dichtungen (30) gut einfetten.

Die neue Packung (25, 26, 27 oder 28) mit dem Werkzeug (52) bis zum Anschlag in die Pistole schieben

Die Dichtung (42) einfetten und die Kolbeneinheit (40) montieren.

Die Feder (43) einsetzen.

Den Deckel (46) anbringen und dabei die Feder (43) in die Nut einsetzen.

Kreuzweise die Schrauben (47) mit einem 4er Inbusschlüssel (50) festziehen.

Die Dichtung (44) einfetten und einsetzen.

Das Werkzeug (52) auf die Nadel (31) setzen und festhalten.

Kleber auf die Schraube (45) auftragen und sie mit einem Drehmoment Schraubenzieher festschrauben (Drehmoment 1Nm).



WICHTIG: Bitte beachten Sie unbedingt die Anzugskraft von 1 Nm.

Den Düsennadelsitz (15) mit 10 Nm anziehen.

Die Düse (9) oder (10) oder die Einheit (6 und 7) einsetzen.

Von Hand den Spannmutter (4) oder (8) aufschrauben.

▪ AUSTAUSCH DER DÜSEN

WENDE-DÜSEN (POS. 4, 5, 6, 7)

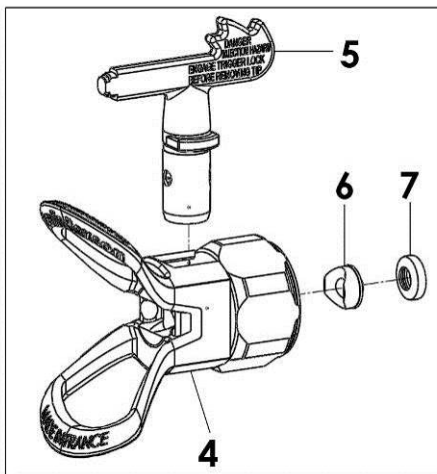

Die Überwurfmutter lösen.

Den Hebel der Düse um 90° drehen und nach oben herausziehen.

Den Sitz (6 & 7) mit dem Frontteil des Düsengriffes (5) herausziehen.

Alle Teile reinigen und/oder erneuern.

Den Sitz (6) auf die Dichtung (7) klipsen.

Sitz (6) und Dichtung (7) mit Hilfe des Düsengriffes, in die Düsenaufnahme (5) einsetzen und ausrichten.

Den Hebel mit Düse (5), um 90° zur horizontalen Achse gedreht, in die Aufnahme von oben einsetzen.

Den Wendeschalter auf die Pistole schrauben und festziehen.

STANDARD-DÜSEN (POS. 8, 9)

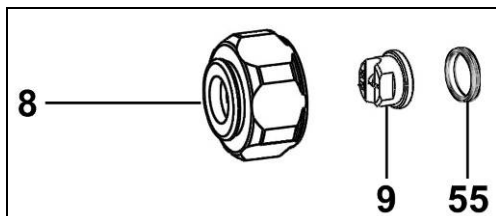

Die Überwurfmutter abschrauben.

Die Düse (9) aus der Mutter (8) nehmen.

Die neue Düse einsetzen und die Aufnahme aufschrauben.

SKILL-DÜSEN (POS. 8, 10)

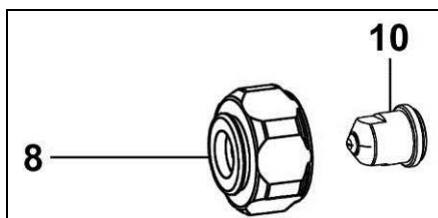

Die Überwurfmutter abschrauben.

Die Düse (9) aus der Mutter (8) nehmen.

Die neue Düse einsetzen und die Aufnahme aufschrauben.

▪ **INSTALLATION DES BLINDSTOPFENS (49) ZUM UMBAU VON VERSION (Ω) IN VERSION (\perp)**

Durch Einbau des Blindstopfens von Version (Ω) in Version (\perp) wechseln. (wird mit der Pistole mitgeliefert)

- Den Blindstopfen (49) in die Bohrung « OUT » einschrauben.

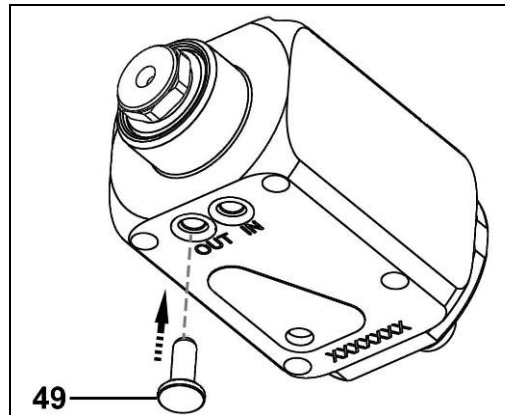

 Die umgebaute Pistole darf nur auf eine Grundplatte der Version " \perp " montiert werden

▪ **INSTALLATION DER STECKNIPPEL (38) (OPTION)**

- Die Stopfen (2) mit einem 4er Inbusschlüssel herausschrauben.
- Die Stecknippel (38) mit einem 13mm Maulschlüssel einschrauben.

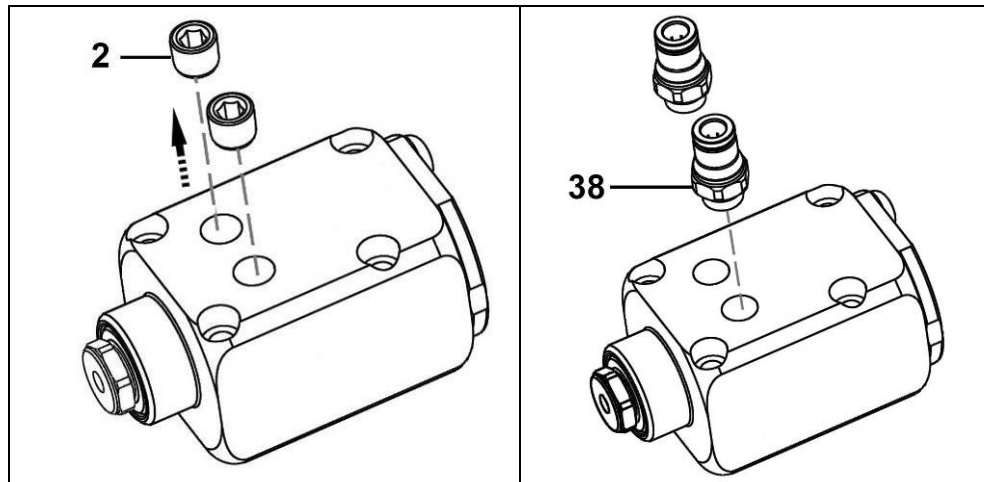

<p>Doc. 573.485.050 Date/Datum/Fecha : 15/02/19 Annule/Cancel/Ersetzt /Anula : 01/03/18</p>	<p>Modif. / Änderung : +# 129 990 080, 129 990 070</p>	<p>Pièces de rechange Spare parts list Ersatzteilliste Piezas de repuesto</p>
----------------------------------------------------------------------------------------------------------------	-------------------------------------------------------------------	-----------------------------------------------------------------------------------------------------------------------

ASB 240

PISTOLET AUTOMATIQUE AIRLESS® AVEC BAGUE, sans buse
AIRLESS SPRAY GUN WITH MANIFOLD, without tip
AUTOMATISCHE AIRLESS-SPRITZPISTOLE MIT DÜSENAUFNAHME, ohne Düse
PISTOLA AUTOMÁTICA AIRLESS CON ANILLO, sin boquilla

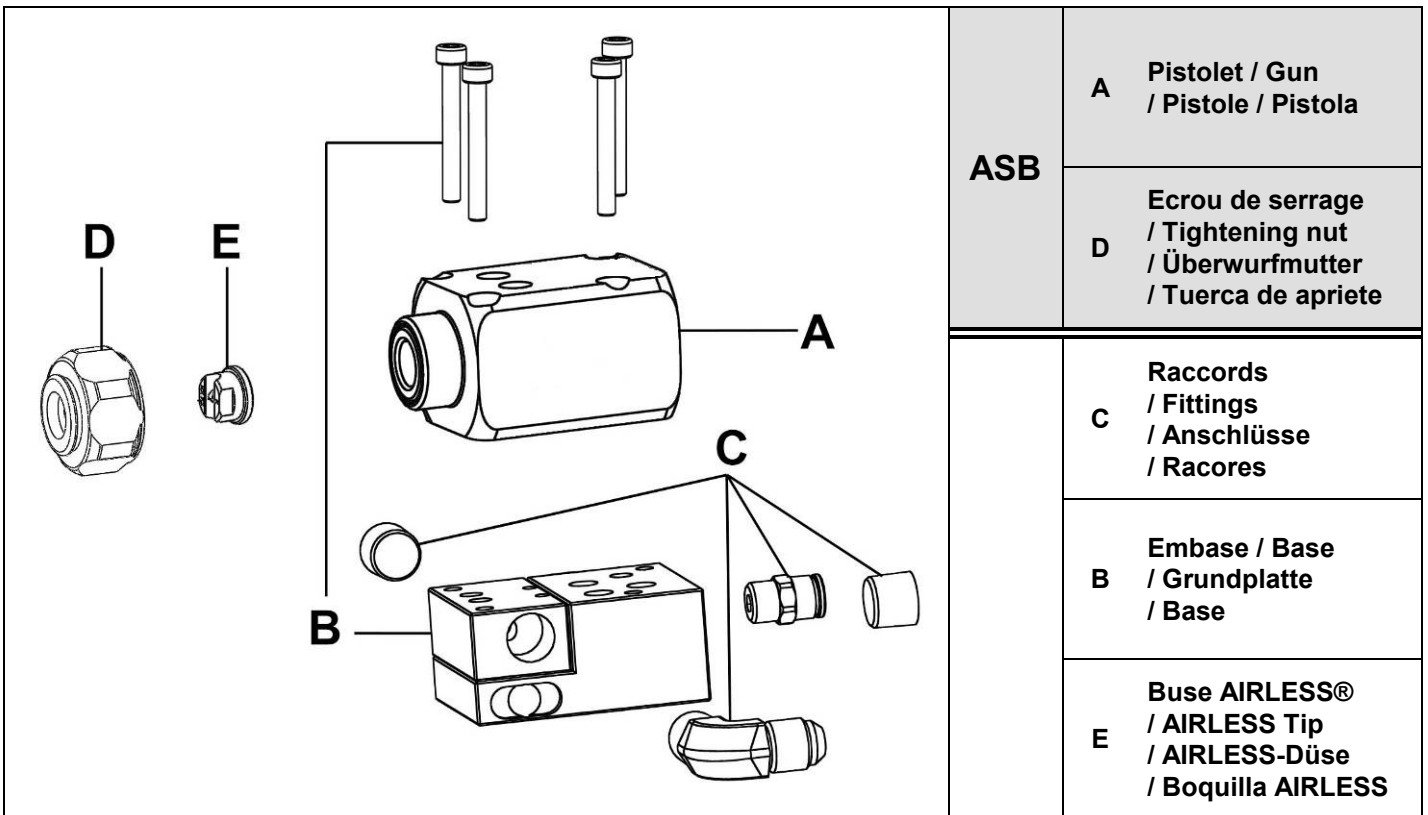
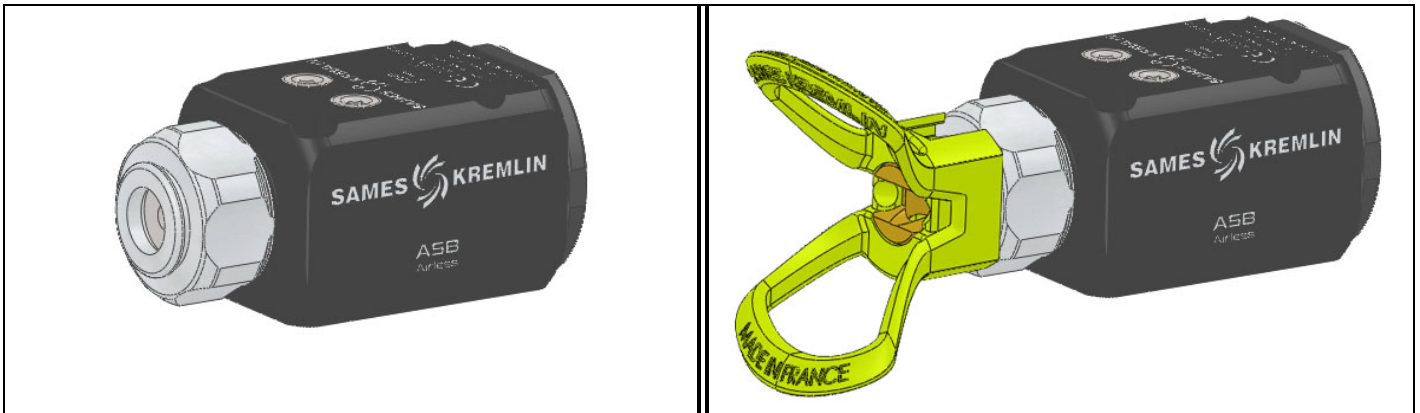

A	PISTOLET / GUN / PISTOLE / PISTOLA (inox / stainless steel / Edelstahl)	
----------	------------------------------------------------------------------------------------	--

Pistolet automatique , type ASB 240 Airless® avec écrou de serrage pour buse plate, sans buse avec cartouche PTFE	Airless automatic spray gun, model ASB 240 with tightening nut for flat tip, without tip, with PTFE cartridge	#
Automatische ASB 240 Airless -Spritzpistole mit Überwurfmutter für Standard Düsen, ohne Düse, mit Packung PTFE	Pistola automática, tipo ASB 240 Airless con tuerca de apriete para boquilla plana, sin boquilla con cartucho PTFE	129.990.200

Pistolet automatique , type ASB 240 Airless® avec écrou de serrage pour buse plate, sans buse avec cartouche GT	Airless automatic spray gun, model ASB 240 with tightening nut for flat tip, without tip, with GT cartridge	#
Automatische ASB 240 Airless -Spritzpistole mit Überwurfmutter für Standard Düsen, ohne Düse, mit Packung GT	Pistola automática, tipo ASB 240 Airless con tuerca de apriete para boquilla plana, sin boquilla con cartucho GT	129.990.300

Pistolet automatique , type ASB 240 Airless® avec écrou de serrage pour buse réversible, sans buse avec cartouche PTFE	Airless automatic spray gun, model ASB 240 with tightening nut for reversing tip, without tip with PTFE cartridge	#
Automatische ASB 240 Airless -Spritzpistole mit Überwurfmutter für Wendedüse ohne Düse mit Packung PTFE	Pistola automática, tipo ASB 240 Airless con tuerca de apriete para boquilla reversible, sin boquilla con cartucho PTFE	129.990.400

Pistolet automatique , type ASB 240 Airless® avec écrou de serrage pour buse réversible, sans buse avec cartouche GT	Airless automatic spray gun, model ASB 240 with tightening nut for reversing tip, without tip, with GT cartridge	#
Automatische ASB 240 Airless -Spritzpistole mit Überwurfmutter für Wendedüse, ohne Düse, mit Packung GT	Pistola automática, tipo ASB 240 Airless con tuerca de apriete para boquilla reversible sin boquilla con cartucho GT	129.990.500

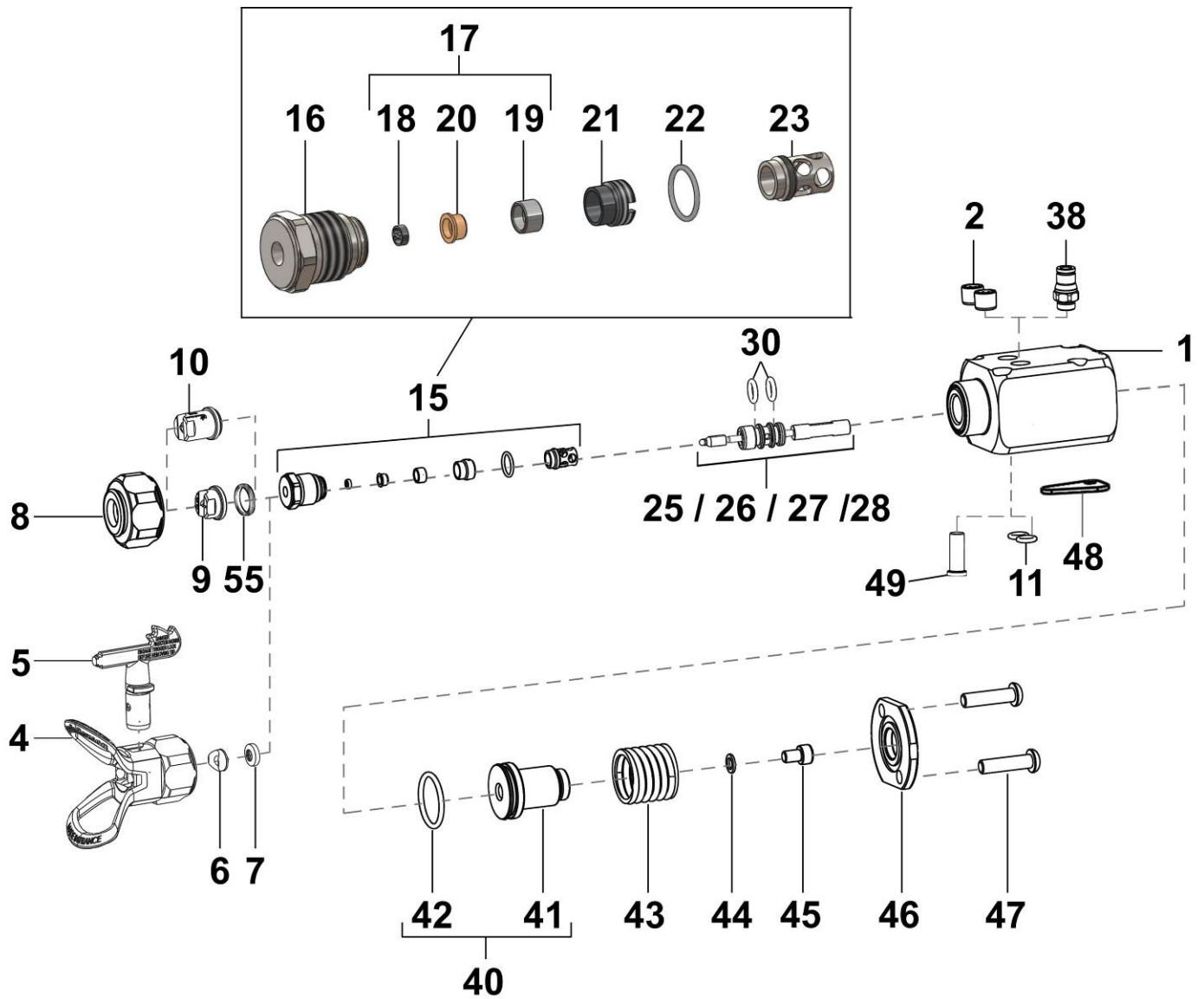

Pièces communes - Common parts - Gleiche Teile - Partes comunes

Ind	#	Désignation	Description	Bezeichnung	Denominación	Qté
1	029 990 021	Corps pistolet	Gun body	Pistolenkörper	Cuerpo pistola	1
2	129 990 029	Bouchon G 1/8 (x2)	Plug, model G 1/8 (x2)	Blindstopfen G 1/8 (x2)	Tapón, tipo G 1/8 (x2)	2
*11	150 040 328	Joint (x10)	Seal (x10)	Dichtung (x10)	Junta (x10)	1
*15	129 740 040	Porte siège assemblé	Seat holder assembly	Düsennadelsitz Einheit	Porta asiento equipado	1
16	NC / NS	▪ Porte siège	▪ Seat holder	▪ Düsennadelsitz	▪ Porta asiento	1
*17	129 740 908	▪ Siège avec joint PEEK (x2)	▪ Seat with PEEK seal (x2)	▪ Sitz mit Dichtung - PEEK (x2)	▪ Asiento con junta, PEEK (x2)	1
18	NC / NS	▪ ▪ Pastille (x2)	▪ ▪ Helicoils (x2)	▪ ▪ Begrenzer (x2)	▪ ▪ Helicoil (x2)	1
19	NC / NS	▪ ▪ Siège carbure (x2)	▪ ▪ Seat carbide (x2)	▪ ▪ Sitz Hartmetall (x2)	▪ ▪ Asiento carburo (x2)	1
20	NC / NS	▪ ▪ Joint PEEK (x2)	▪ ▪ PEEK seal (x2)	▪ ▪ Dichtung-PEEK (x2)	▪ ▪ Junta PEEK (x2)	1
21	029 600 106	▪ Vis pour siège	▪ Screw for seat	▪ Schraube	▪ Tornillo para asiento	1
*22	150 040 341	▪ Joint torique (x10)	▪ O-Ring (x10)	▪ O-Ring (x10)	▪ Junta tórica (x10)	1
*23	129 740 045	▪ Butée de cartouche (x5)	▪ Cartridge stop (x5)	▪ Anschlag für Packung (x5)	▪ Tope de cartucho (x5)	1
*40	129 990 035	Piston équipé	Piston assembly	Kolben, kpl.	Pistón equipado	1
41	NC / NS	▪ Piston	▪ Piston	▪ Kolben	▪ Pistón	1
42	129 990 065	▪ Joint de piston(x10)	▪ Piston seal (x10)	▪ Dichtung (x10)	▪ Junta de pistón (x10)	1
43	150 316 501	Ressort de piston	Piston spring	Kolbenfeder	Muelle de pistón	1
*44	NC / NS	Joint	Seal	Dichtung	Junta	1
45	88 127	Vis, type CHc M 5x8	Screw, model CHc M 5x8	Schraube CHc M 5x8	Tornillo, tipo CHc M 5x8	1
46	029 990 027	Couvercle	Cover	Deckel	Tapa	1
47	934 081 332	Vis, type CHc M 6x25	Screw, model CHc M 6x25	Schraube CHc M 6x25	Tornillo, tipo CHc M 6x25	2
*48	NC / NS	Joint	Seal	Dichtung	Junta	1
*49	129 990 031	Bouchon (x4)	Plug (x4)	Blindstopfen (x4)	Tapón (x4)	1

Pièces spécifiques - Specific parts - Spezifische Teile - Partes específicas

Ind	#	Désignation	Description	Bezeichnung	Denominación	Qté
4	-	Ecrou de serrage pour buse réversible TIP TOP (voir accessoires)	Tightening nut for reversing TIP TOP (refer to accessories)	Überwurfmutter für Wende-Düse TIP TOP (siehe Zubehör)	Tuerca de presión para boquilla reversible TIP TOP (consultar accesorios)	1
5+6 +7	-	Buse Airless® réversible TIP TOP + siège + joint de buse (voir accessoires)	Reversing Airless TIP TOP + seat + seal tip (refer to accessories)	Airless Wende-Düse TIP TOP + Sitz + Düsendichtung (siehe Zubehör)	Boquilla Airless reversible TIP TOP + asiento + junta de boquilla (consultar accesorios)	1
8	-	Ecrou de serrage pour buse plate et buse Skill™	Tightening nut for flat and Skill™ tip	Spannmutter für Standard- und Skill™-Düsen	Tuerca de presión para boquilla plana y boquilla Skill™	1
9	-	Buse Airless® (voir accessoires)	Airless tip (refer to accessories)	Airless Standard-Düse (siehe Zubehör)	Boquilla Airless reversible (consultar accesorios)	1
10	-	Buse Skill™ (voir accessoires)	Skill™ tip (refer to accessories)	Airless Skill™ Düse (siehe Zubehör)	Boquilla Skill™ (refer to accessories)	1

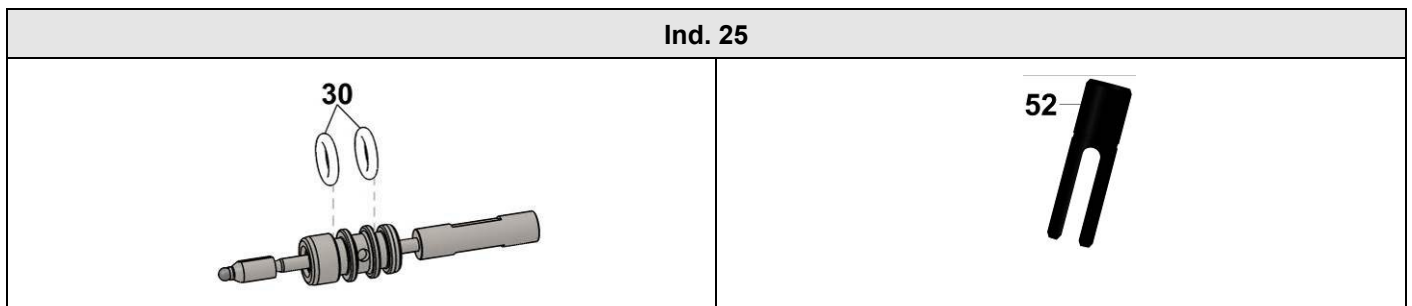

**Mod. Pointeau carbure - cartouche GT / GT cartridge-carbide needle
/ Hartmetall farbnadel mit Packung GT komplett / Aguja carburo-cartucho GT**

Ind	#	Désignation	Description	Bezeichnung	Denominación	Qté
*25	129 990 040	Ensemble pointeau carbure - cartouche GT	GT cartridge-carbide needle assembly	Hartmetall Farbnadel mit GT Packung komplett	Conjunto aguja carburo -cartucho GT	1
*30	129 990 063	▪ Joint PTFE (x10)	▪ Seal PTFE (x10)	▪ Packungs O-Ring, PTFE (x10)	▪ Junta PTFE (x10)	1
*52	129 990 034	▪ Outillage	▪ Tool	▪ Werkzeug	▪ Herramienta	1

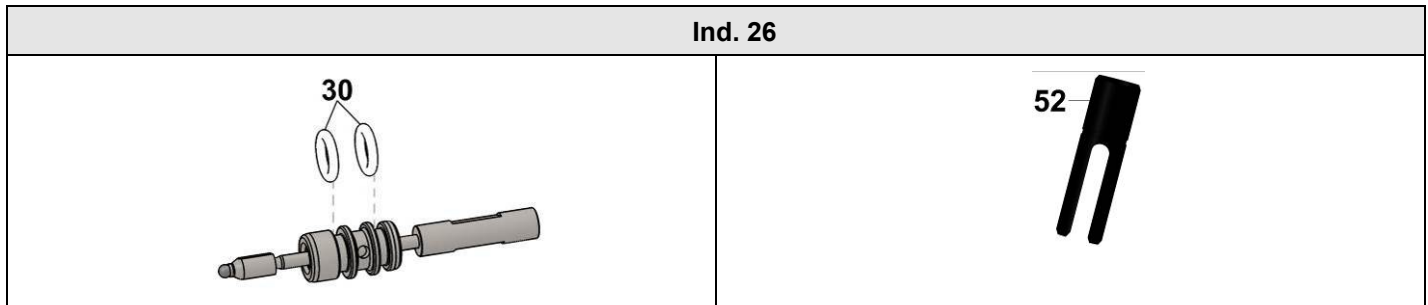

**Mod. Pointeau carbure - cartouche PTFE / PTFE cartridge-carbide needle
/ Farbnadel mit Packung PTFE komplett / Aguja-cartucho PTFE**

Ind	#	Désignation	Description	Bezeichnung	Denominación	Qté
*26	129 990 050	Ensemble pointeau carbure - cartouche PTFE	PTFE cartridge-carbide needle assembly	Hartmetall Farbnadel mit PTFE Packung komplett	Conjunto aguja carburo cartucho PTFE	1
*30	129 990 063	▪ Joint PTFE (x10)	▪ Seal PTFE(x10)	▪ Packungs O-Ring, PTFE (x10)	▪ Junta PTFE(x10)	1
*52	129 990 034	▪ Outillage	▪ Tool	▪ Werkzeug	▪ Herramienta	1

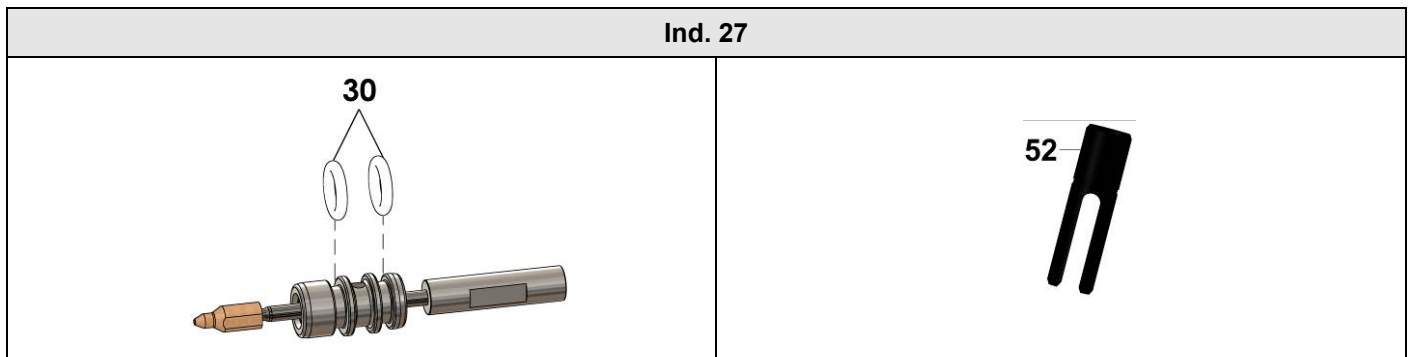

**Mod. Pointeau PEEK - cartouche GT / GT cartridge - PEEK needle
/ Farbnadel PEEK mit Packung GT komplett / Aguja PEEK - cartucho GT**

Ind	#	Désignation	Description	Bezeichnung	Denominación	Qté
*27	129 990 080	Ensemble pointeau PEEK - cartouche GT	GT cartridge – PEEK needle assembly	Farbnadel PEEK mit GT Packung komplett	Conjunto aguja PEEK - cartucho GT	1
*30	129 990 063	▪ Joints FFKM (x10)	▪ Seal FFKM (x10)	▪ O-Ring, FFKM (x10)	▪ Junta FFKM (x10)	1
*52	129 990 034	▪ Outillage	▪ Tool	▪ Werkzeug	▪ Herramienta	1

Ind. 28

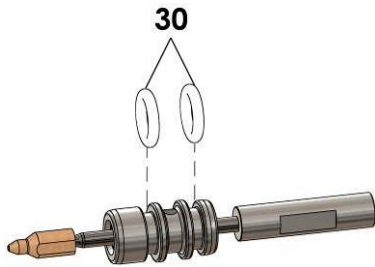

**Mod. Pointeau PEEK - cartouche PTFE / PTFE cartridge - PEEK Needle
/ Farbnadel PEEK mit Packung PTFE komplett / Aguja PEEK - cartucho PTFE**

Ind	#	Désignation	Description	Bezeichnung	Denominación	Qté
*28	129 990 070	Ensemble pointeau PEEK - cartouche PTFE	PTFE cartridge – PEEK needle assembly	Farbnadel PEEK mit PTFE Packung komplett	Conjunto aguja PEEK - cartucho PTFE	1
*30	129 990 063	▪ Joints FFKM (x10)	▪ Seal FFKM (x10)	▪ O-Ring, FFKM (x10)	▪ Junta FFKM (x10)	1
*52	129 990 034	▪ Outillage	▪ Tool	▪ Werkzeug	▪ Herramienta	1

POCHETTES - KITS - SÄTZE - BOLSAS

Ind	#	Désignation	Description	Bezeichnung	Denominación	Qté
*	129 990 060	Pochette de joints (ind. 11 (x2), 22, 42, 44, 48)	Package of seals (ind. 11 (x2), 22, 42, 44, 48)	Dichtungssatz (Pos. 11 (x2), 22, 42, 44, 48)	Bolsa de juntas (ind. 11 (x2), 22, 42, 44, 48)	1
*	129 990 061	Pochette de maintenance - vis (ind. 45, 47 (x2))	Servicing kit - screws (ind. 45, 47 (x2))	Wartungssatz - Schrauben (Pos. 45, 47 (x2))	Bolsa de reparación - tornillos (ind. 45, 47 (x2))	1
*	129 990 066	Pochette de maintenance - vis pour embase (ind. 63 (x4))	Servicing kit - screws for base (ind. 63 (x4))	Wartungssatz - Schrauben (Pos. 63 (x4))	Bolsa de reparación - tornillos para base (ind. 63 (x4))	1

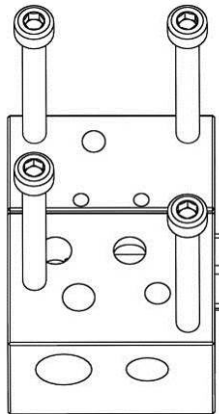
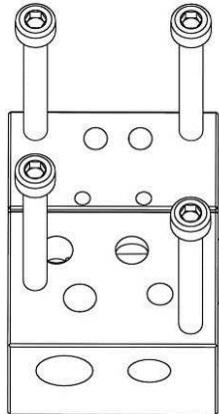
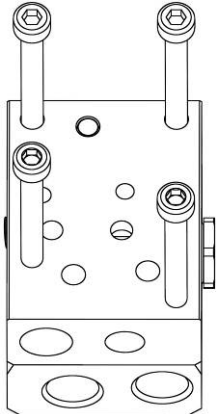
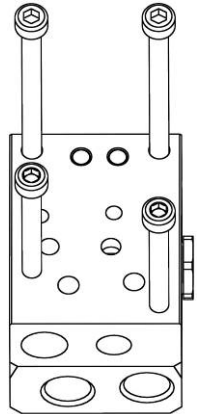
raccordements produit latéraux / lateral fluid connections / Seitenanschlüsse / conexiones producto laterales		raccordements produit arrière / back fluid connections / Hintere Materialanschlüsse / conexiones producto trasero	
			
(⊥) # 129.690.070	(Ω) # 129.691.070	(⊥) # 129.690.080	(Ω) # 129.691.080

(⊥) : circulation dans l'embase / circulation in the base / Zirkulation in der Grundplatte / circulación a través de la base
 (Ω) : circulation dans le pistolet / circulation in the gun / Zirkulation in der Pistole / circulación a través de la pistola

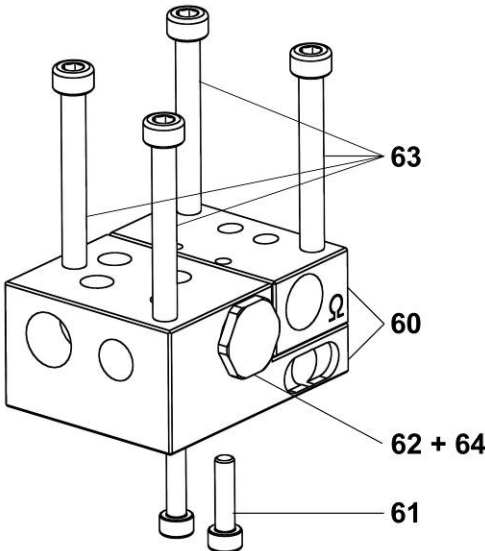
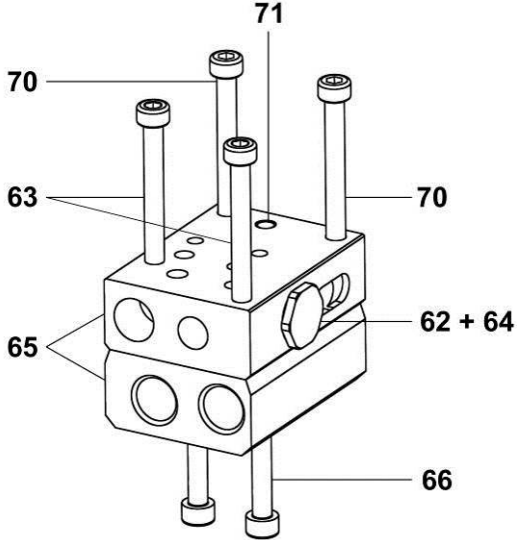
	
# 129.690.070 & 129.691.070	# 129.690.080 & 129.691.080

Pour embase / For base / Für Grundplatte / Para Base : # 129.690.070 & 129.691.070

Ind	#	Désignation	Description	Bezeichnung	Denominación	Qté
60	NC / NS	Embase + insert	Base + insert	Grundplatte + Einsatz	Base + inserto	1
61	933 151 219	Vis, type CHc M 4x16	Screw, model CHc M 4x16	Schraube, CHc M 4x16	Tornillo, tipo CHc M 4x16	2
62	050 261 103	Bouchon	Plug	Blindstopfen	Tapón	1
63	88 126	Vis, type CHc M 5x40	Screw, model CHc M 5x40	Schraube, CHc M 5x40	Tornillo, tipo CHc M 5x40	4
64	129 529 907	Joint (x10)	Seal (x10)	Dichtung (x10)	Junta (x10)	1

Pour embase / For base / Für Grundplatte / Para Base : # 129.690.080 & 129.691.080

Ind	#	Désignation	Description	Bezeichnung	Denominación	Qté
62	050 261 103	Bouchon	Plug	Blindstopfen	Tapón	1
64	129 529 907	Joint (les 10)	Seal (pack of 10)	Dichtung (10 St.)	Junta (bolsa de 10)	1
65	NC / NS	Embase + insert	Base + insert	Grundplatte + Einsatz	Base + inserto	1
66	88 124	Vis, type CHc M 5x25	Screw, model CHc M 5x25	Schraube, CHc M 5x25	Tornillo, tipo CHc M 5x25	2
63	88 126	Vis, type CHc M 5x40	Screw, model CHc M 5x40	Schraube, CHc M 5x40	Tornillo, tipo CHc M 5x40	2
70	930 151 596	Vis, type CHc M 5x60	Screw, model CHc M 5x60	Schraube, CHc M 5x60	Tornillo, tipo CHc M 5x60	2
71	150 040 328	Joint (x10)	Seal (x10)	Dichtung (x10)	Junta (x10)	-

Ind.71 : Qté = 1 (Pour embase / For base / Für Grundplatte / Para Base : # 129 690 080)

Qté = 2 (Pour embase / For base / Für Grundplatte / Para Base : # 129 691 080)

C	RACCORDS - FITTINGS - ANSCHLÜSSE - RACORES
----------	---------------------------------------------------

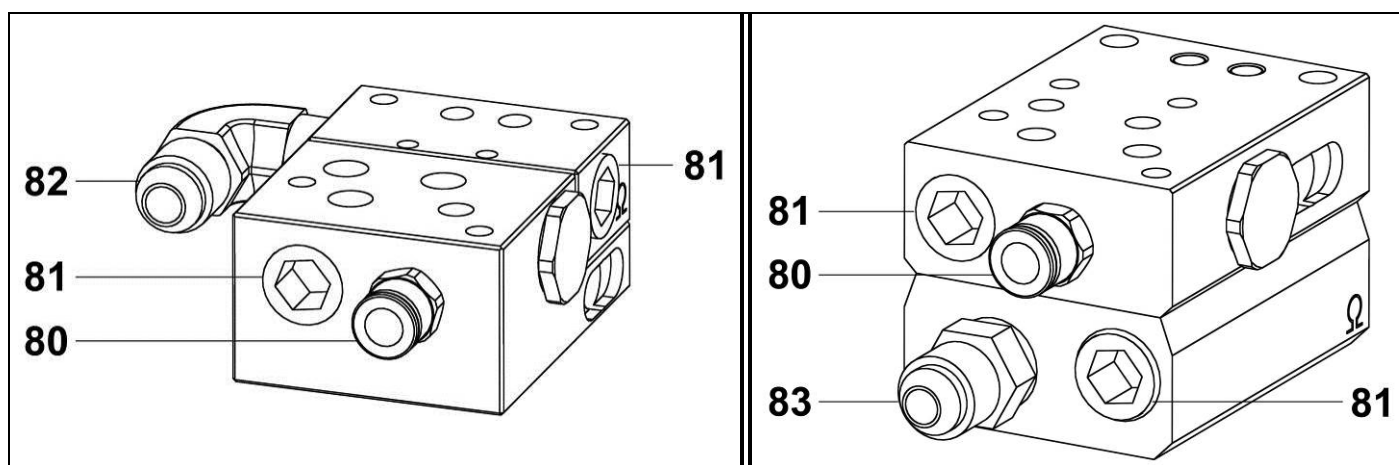

Ind	#	Désignation	Description	Bezeichnung	Denominación	Qté
80	905 124 901	Raccord (commande) M 1/8 BSP - T 4 x 6	Fitting, quick release (control) M1/8 BSP- T 4x6	Steckanschluss für Schlauch 6 x1 (Steuerluft)	Racor (mando) M 1/8 BSP - tubería 4 x 6	1
81	905 210 303	Bouchon produit inox 1/4 NPT	Plug, fluid, stainless steel, 1/4 NPT	Blindstopfen, Edelstahl, 1/4 NPT	Tapón producto de inox, tipo 1/4 NPT	1
82	905 210 602	Raccord coudé en inox (produit) M 1/4 NPT - M 1/2 JIC	Elbow fitting, stainless steel (material), double male, 1/4 NPT - 1/2 JIC (# 5 JIC)	Winkelnippel, Edelstahl AG 1/4 NPT - AG 1/2 JIC	Racor acodado de inox (producto) M 1/4 NPT - M 1/2 JIC	2
83	905 210 502	Raccord droit en inox (produit) M 1/4 NPT - M 1/2 JIC	Straight fitting, stainless steel (material) double male, 1/4 NPT - 1/2 JIC (# 5 JIC)	Gerader Nippel, Edelstahl AG 1/4 NPT - AG 1/2 JIC	Racor recto de inox (producto) M 1/4 NPT - M 1/2 JIC	2

OPTIONS - ON REQUEST - OPTIONEN - OPCIONES



Ind	#	Désignation	Description	Bezeichnung	Denominación	Qté
*38	129 990 062	Raccord (x2)	Fitting (x2)	Nippel (x2)	Racor (x2)	1

OUTILS - TOOLS - WERKZEUG - HERRAMIENTA

Ind	#	Désignation	Description	Bezeichnung	Denominación	Qté
50	921 080 301	Clé Allen 4mm	Allen key size 4mm	4er Inbusschlüssel	Llave Allen de 4mm	1
51	906 300 101	Goupillon	Large size brush	Reinigungsbürste, groß	Cepillo grande	1

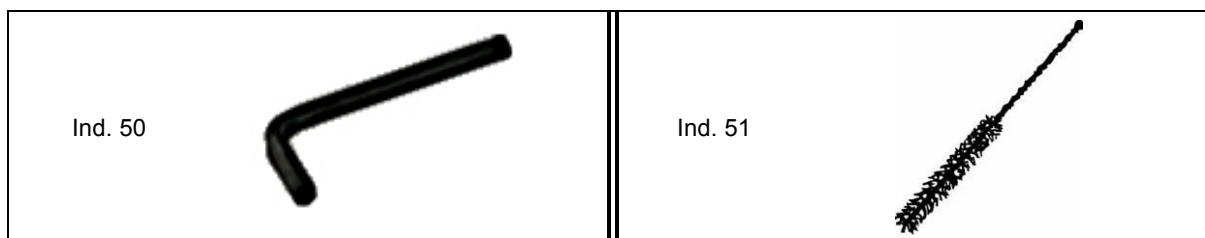

ACCESSOIRES - ACCESSORIES - ZUBEHÖR - ACCESORIOS

BUSES REVERSIBLES - REVERSING TIPS - WENDEDÜSEN - BOQUILLAS REVERSIBLES

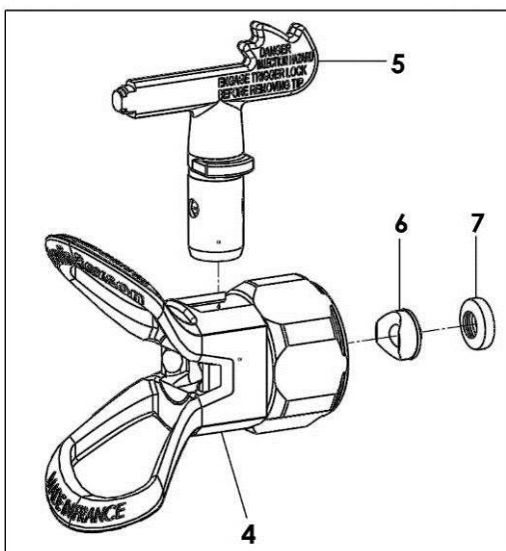

Ind	#	Désignation	Description	Bezeichnung	Denominación	Qté
4	132 740 200	Ecrou de serrage pour buse réversible TIP TOP (voir doc. 573.148.080)	Tightening nut for reversing TIP TOP (refer to Doc. 573.148.080)	Überwurfmutter für Wende-Düse TIP TOP (Siehe Dok. 573.148.080)	Tuerca de presión para boquilla reversible TIP TOP (consultar Doc. 573.148.080)	1
5+6 +7	000 40x xxx	Buse Airless® réversible TIP TOP + siège + joint de buse	Reversing Airless TIP TOP + seat + seal tip	Airless Wende-Düse TIP TOP + Sitz + Düsendichtung	Boquilla Airlessreversible TIP TOP + asiento + junta de boquilla	1
*7	134 740 007	Joint de buse réversible (x10)	Reversing seal tip (x10)	Düsendichtung (x10)	Junta de boquilla reversible (x10)	1

Ind	#	Désignation	Description	Bezeichnung	Denominación	Qté
*	129 740 907	Pochette de maintenance - siège + joint de buse (ind. 6 (x 4), 7 (x 4))	Servicing kit - seat + seal tip (ind. 6 (x 4), 7 (x 4))	Wartungssatz - Sitz + Düsendichtung (Pos. 6 (4 St.), 7 (4 St.))	Bolsa de reparación - asiento + junta de boquilla (ind. 6 (x 4), 7 (x 4))	1

TABLEAU DES BUSES - TIP CHART - DÜSENTABELLE - CUADRO DE LAS BOQUILLAS

Largeur de jet / Fan width / Strahlbreite / Anchura abanico →		12 / 16 cm	17 / 21 cm	22 / 24.5 cm	25 / 29 cm	29 / 33 cm	33 / 37 cm	38 / 44 cm	
Angle / Winkel / Abanico →		20°	30°	40°	50°	60°	70°	80°	
Débit eau / Water flow rate / Wasserdurchsatz / Caudal agua (l/mn) / 70 bar / 1.015 psi	Ø (pouce/") / Calibre / Size / Grösse	2XX XX-07	3XX XX-09	4XX XX-11	5XX XX-13	6XX XX-15	7XX XX-17	8XX XX-19	Débit eau / Water flow rate / Wasserdurchsatz / Caudal agua (l/mn) / 138 bar / 2.2002 psi
0.22 l/mn	0.009 04	209 04-07	309 04-09	409 04-11	509 04-13				0.33 l/mn
0.33 l/mn	0.011 06	211 06-07	311 06-09	411 06-11	511 06-13	611 06-15			0.49 l/mn
0.45 l/mn	0.013 09	213 09-07	313 09-09	413 09-11	513 09-13	613 09-15	713 09-17		0.69 l/mn
0.60 l/mn	0.015 12	215 12-07	315 12-09	415 12-11	515 12-13	615 12-15	715 12-17		0.91 l/mn
0.72 l/mn	0.017 14	217 14-07	317 14-09	417 14-11	517 14-13	617 14-15	717 14-17	817 14-19	1.17 l/mn
0.95 l/mn	0.019 18	219 18-07	319 18-09	419 18-11	519 18-13	619 18-15	719 18-17	819 18-19	1.47 l/mn
1.33 l/mn	0.021 25			421 25-11	521 25-13	621 25-15	721 25-17	821 25-19	1.79 l/mn
1.6 l/mn	0.023 30			423 30-11	523 30-13	623 30-15	723 30-17	823 30-19	2.15 l/mn
2.175 l/mn	0.025 40			425 40-11	525 40-13	625 40-15	725 40-17	825 40-19	2.54 l/mn
2.38 l/m	0.029 45		329 45-09	429 45-11	529 45-13	629 45-15	729 45-17	829 45-19	3.42 l/mn
3.78 l/mn	0.033 68			433 68-11	533 68-13	633 68-15	733 68-17	833 68-19	4.42 l/mn
5.11 l/mn	0.036 100				539 100-13	639 100-15	739 100-17	839 100-19	5.42 l/mn

Pour établir la référence d'une buse, remplacer les croix par le nombre repère de la buse précédé de 000.40X.XXX
Exemple : pour commander une buse 25.13, utiliser la référence : 000 402 513

To obtain tip part number, replace the crosses by the engraved tip number preceded by 000.40X.XXX
Example : use part number 000 402 513 to obtain tip 25.13

Die Bestell-Nr. für eine Wendedüse erhält man, indem man die Kreuze durch die vorgenannte Kennzahl ersetzt : 000.40X.XXX
Beispiel: für eine Düse 25.13 ergibt sich die Bestell-Nr. : 000 402 513

Para establecer la referencia de una boquilla reemplazar las cruces por el número de la boquilla precedido por 000.40X.XXX
ejemplo : para pedir una boquilla 25.13 emplear la referencia : 000 402 513

BUSES PLATES - FLAT TIPS - STANDARD-DÜSEN - BOQUILLAS PLANAS

Les buses plates garantissent une grande précision dans leurs performances.
Référence : 000.00X.XXX (remplacer les X par leur nombre gravé sur la buse).

Flat tips guaranty a very high precision in performance.
Part number : 000.00X.XXX (replace X by the number engraved on the tip).

Die Flachstrahl-Düsen garantieren eine hohe Spritzstrahlpräzision.
Bestell-Nr. : 000.00X.XXX (die X durch die auf der Düse gravierte Nummer ersetzen).

Las boquillas planas garantizan una gran precisión de resultados.
Referencia : 000.00X.XXX (sustituir las X por las cifras gravadas en la boquilla).

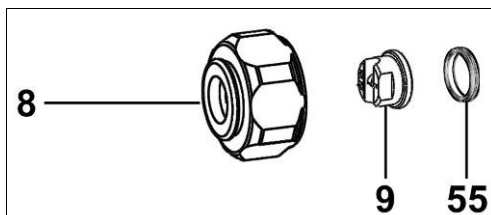

Ind	#	Désignation	Description	Bezeichnung	Denominación	Qté
8	129 740 071	Ecrou de serrage pour buse plate et buse Skill™	Tightening nut for flat and Skill™ tip	Überwurfmutter r für Standard- und Skill™-Düsen	Tuerca de presión para boquilla plana y boquilla Skill™	1
9	000 00x xxx	Buse plate Airless®	Flat airless tip	Airless Flachstrahl-Düse	Boquilla plana Airless	1
55	150 041 319	Joint pour buse plate (x 5)	Seal for flat tip (x 5)	Dichtung für Standard Airless-Düsen (5 St.)	Junta para boquilla plana (x 5)	1

TABLEAU DES BUSES - TIP CHART - DÜSENTABELLE - CUADRO DE LAS BOQUILLAS

Calibre Size Größe	Ø. mm	Débit d'eau Water output Wasserdurchsatz Caudal agua (l / mn) Pression / Pressure / Druck / Presión 140 bar / 2030 psi	Diaphragme buse / Tip diaphragm / Vorzerstäuber / Restrictor boquilla	Largeur de jet à 25 cm / Spray fan width at 25 cm (10") Strahlbreite bei 25 cm Abstand / Ancho abanico à 25 cm												
				9	12	17	21	25	29	33	37	44	56			
				Nombre gravé sur la buse / Number engraved on the tip Eingravierte Kennzahl auf der Düse / índice gravado sobre la boquilla												
03	0,18	0,23	12	03.03	03.05	03.07										
04	0,23	0,31	12	04.03	04.05	04.07	04.09	04.11	04.13							
06	0,28	0,46	12	06.03	06.05	06.07	06.09	06.11	06.13	06.15						
09	0,33	0,63	15	09.03	09.05	09.07	09.09	09.11	09.13	09.15	09.17					
12	0,38	0,86	15			12.07	12.09	12.11	12.13	12.15	12.17					
14	0,41	1,01	18	14.03	14.05	14.07	14.09	14.11	14.13	14.15	14.17	14.19				
18	0,46	1,34	18				18.09	18.11	18.13	18.15	18.17	18.19				
20	0,51	1,50	20		20.05	20.07	20.09	20.11	20.13	20.15	20.17	20.19				
25	0,56	1,88	20					25.11	25.13	25.15	25.17	25.19				
30	0,61	2,25	25			30.07	30.09	30.11	30.13	30.15	30.17	30.19				
40	0,66	3,25	25					40.11	40.13	40.15	40.17	40.19				
45	0,74	3,34	60			45.07		45.11	45.13	45.15	45.17	45.19	45.21			
68	0,91	5,60	60					68.11	68.13	68.15	68.17	68.19				

Le diaphragme augmente la finesse de pulvérisation - # : 000 029 1XX (remplacer les X par le nombre du diaphragme).

The diaphragm increases the quality finish - # : 000 029 1XX (replace X by the diaphragm number).

Der Vorzerstäuber verfeinert die Zerstäubung - # : 000 029 1XX (X durch die Nummer des Vorzerstäubers ersetzen).

El restrictor aumenta la calidad (finura) del pulverizado - # : 000 029 1XX (sustituir las X por las cifras gravadas en el restrictor).

BUSES SKILL™ - SKILL™ TIPS - DÜSEN SKILL™ - BOQUILLAS SKILL™

: 000 30X XXX remplacer les X par leur nombre gravé sur la buse / replace X by the number engraved on the tip / die X durch die auf der Düse eingravierte Nummer ersetzen / sustituir las X por las cifras gravadas en la boquilla



TABLEAU DES BUSES - TIP CHART - DÜSENTABELLE - CUADRO DE LAS BOQUILLAS

		Débit d'eau Water output Wasserdurchsatz Caudal agua (l / mn)	Largeur de jet à 25 cm / Spray fan width at 25 cm (10") Strahlbreite bei 25 cm Abstand / Ancho abanico à 25 cm							
			9	12	17	21	25	29	33	37
Calibre Size Größe	Ø. mm	Pression / Pressure / Druck / Presión 138 bar / 2000 psi	Nombre gravé sur la buse / Number engraved on the tip Eingravierte Kennzahl auf der Düse / índice gravado sobre la boquilla							
04	0,23	0,33		04.07	04.09	04.11	04.13			
06	0,28	0,49		06.07	06.09	06.11	06.13	06.15		
07	0,30	0,60	07.05	07.07	07.09	07.11	07.13	07.15		
09	0,33	0,69		09.07	09.09	09.11	09.13	09.15	09.17	
12	0,38	0,91					12.13	12.15	12.17	
14	0,41	1,17					14.13	14.15	14.17	14.19
18	0,46	1,47					18.13	18.15	18.17	18.19
20	0,50	1,56					20.13	20.15	20.17	20.19

Ind	#	Désignation	Description	Bezeichnung	Denominación	Qté
8	129 740 071	Ecrou de serrage pour buse plate et buse Skill™	Tightening nut for flat and Skill™ tip	Überwurfmutter für Standard- und Skill™-Düsen	Tuerca de presión para boquilla plana y boquilla Skill™	1
10	000 30x xxx	Buse Skill™	Skill™ tip	Skill™ Düse	Boquilla Skill™	1

* Pièces de maintenance préconisées.

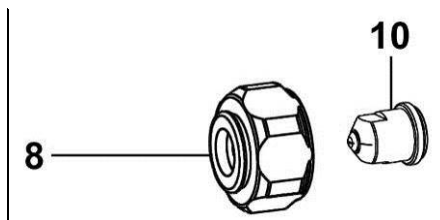
* Preceding the index number denotes a suggested spare part.

* Bezeichnete Teile sind empfohlene Ersatzteile.





* Piezas de mantenimiento preventivas.

N C : Non commercialisé.

N S : Denotes parts are not serviceable.

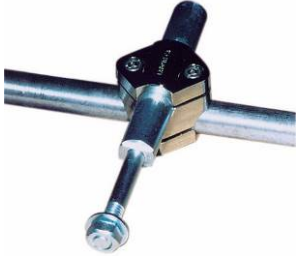
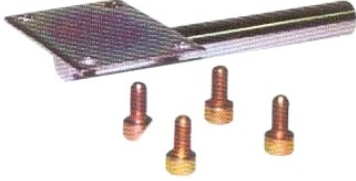
N S : Bezeichnete Teile gibt es nicht einzeln, sondern nur komplett .

N S : no suministrado.

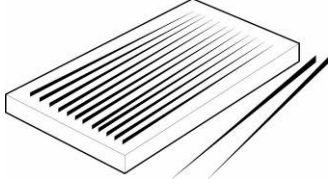
Ind. 85	Ind. 86	Ind. 87
		
Ind. 88	Ind. 89	Ind. 90
		

Ind	#	Désignation	Description	Bezeichnung	Denominación	Qté
85	049 351 000	Support de fixation pour pistolet (Ø 16 mm longueur : 100 mm)	Mounting rod (Ø 16 mm - 5/8" length : 100 mm / 4 ")	Pistolenhalterung (Ø 16 mm Länge : 100 mm)	Soporte de fijación para pistola (Ø 16 mm longitud : 100 mm)	1
86	049 351 700	Support de fixation	Mounting support	Halterung	Soporte de fijación	1
87	049 351 705	Support de fixation orientable	Mounting support swivelling	Halterung verstellbar	Soporte de fijación orientable	1
88	129 740 030	Adaptateur Airless® pour embase 7/8" + joint U	Airless thread adaptor for tip guard 7/8" + U seal	Airless Gewindeadapter für Düsenaufnahme 7/8" + U-Dichtung	Adaptador Airless para base 7/8" + junta U	1
89	129 740 032	Adaptateur Airless® pour embase 11/16" + joint U	Airless thread adaptor for tip guard 11/16" + U seal	Airless Gewindeadapter für Düsenaufnahme 11/16" + U-Dichtung	Adaptador Airless para base 11/16" + junta U	1
90		Aiguilles de débouchage (x 12) pour buses :	Unclogging needles (pack of 12) for tips :	Düsenreinigungsnadeln (12 St.) für Düsen :	Agujas desobturadoras (x 12) para boquillas :	1
	000 094 000	de 03 à 09	size 03 to 09	von 03 bis 09	de 03 a 09	
	000 094 002	de 12 à 30	size 12 to 30	von 12 bis 30	de 12 a 30	



AIRLESS® AUTOMATIK-SPRITZPISTOLE

VORBEUGENDE WARTUNG

ÜBERSETZUNG DER ORIGINAL BETRIEBSANLEITUNG

WICHTIGER HINWEIS: Vor Lagerung, Installation oder Inbetriebnahme des Geräts bitte sämtliche Dokumente sorgfältig lesen (Einsatz nur von geschultem Personal).

ALLE IN DIESEM DOKUMENT ENTHALTENEN SCHRIFTLICHEN ANGABEN UND ABBILDUNGEN STELLEN DIE NEUESTEN PRODUKTINFORMATIONEN DAR. WIR BEHALTEN UNS DAS RECHT VOR, JEDERZEIT OHNE VORANKÜNDIGUNG ÄNDERUNGEN VORZUNEHMEN.

SAMES KREMLIN SAS
13, chemin de Malacher
38 240 - MEYLAN - France
☎ : 33 (0)4 76 41 60 60

www.sames-kremlin.com



Sicherheitsbestimmungen:

- Richten Sie die Pistole nie auf Personen. Nie versuchen, den Spritzstrahl mit dem Körper (Hände, Finger, usw.) oder mit einem Tuch zu stoppen.
- Eine Materialinjektion in die Haut oder andere Teile des Körpers (Augen, Finger, usw.) muss sofort ärztlich behandelt werden.
- **Wenn die Pistole nicht benutzt wird, das komplette System druckentlasten und die Versorgungsleitungen absperren.** (bei Reinigung, Prüfung, Maschinenpflege oder Düsenwechsel).



Der Bediener muss, je nach Einsatzbereich, eine individuelle Schutzausrüstung wie Handschuhe, Maske, Schutzbrille, Schutzanzug, usw. tragen.



Der Bediener muss sich vergewissern, dass der Standort des Gerätes, durch eine Ventilation gut be- und entlüftet ist.

Diese Spritzpistole ist ein Präzisionswerkzeug. Eine einwandfreie Funktion wird durch eine regelmäßige und gewissenhafte Wartung erreicht. Geschieht die Reinigung gleich nach Gebrauch, so ist sie leichter und schneller erledigt.

➔ **Niemals Stahbürsten oder Feilen zur Reinigung benutzen und keine Zangen für die Demontage einsetzen.**

■ AUßERBETRIEBNAHME FÜR KURZE ZEIT (BIS ZU 3 STUNDEN)

Die Anlage mit Material gefüllt stehen lassen. Wenn die Düse und der Kopf mit Material verschmutzt sind, sollte man sie mit Pinsel und Lösungsmittel reinigen.

■ AUßERBETRIEBNAHME FÜR LÄNGERE ZEIT

Die Materialversorgung druckentlasten.

Das Saugrohr in Verdünnung stellen, und mit niedrigem Druck das Material durch die Verdünnung ausspülen um die Pumpe, Schläuche und die Pistole zu reinigen.

Den Düsenhaltering abschrauben und die Airless-Düse abnehmen, in Verdünnung legen und mit einem Pinsel reinigen. Den Düsennadelsitz und die Materialnadel nach vorne herausnehmen und mit einem Pinsel und Verdünnung reinigen. Das innere der Pistole und besonders die Gewinde mit einer Bürste und Verdünnung reinigen.

Düsenreinigungsnadeln benutzen, um die Düsenbohrung zu reinigen.

Die gesamte Anlage mit Verdünnung durchspülen und damit gefüllt stehen lassen.

Die Pistole sollte über den Düsennadelsitz gespült werden. Dazu die Pistole so lange öffnen, bis klare Verdünnung austritt.

➔ **Die Pistole niemals komplett in Verdünnung legen.**

➔ **Nur Materialien oder Lösemittel benutzen, die mit dem Werkstoff der Anlage kompatibel sind. (Siehe das technische Merkblatt des Materialherstellers).**



AIRLESS® AUTOMATIK-SPRITZPISTOLE

FEHLERSUCHE

ÜBERSETZUNG DER ORIGINAL BETRIEBSANLEITUNG

WICHTIGER HINWEIS: Vor Lagerung, Installation oder Inbetriebnahme des Geräts bitte sämtliche Dokumente sorgfältig lesen (Einsatz nur von geschultem Personal).

ALLE IN DIESEM DOKUMENT ENTHALTENEN SCHRIFTLICHEN ANGABEN UND ABBILDUNGEN STELLEN DIE NEUESTEN PRODUKTINFORMATIONEN DAR. WIR BEHALTEN UNS DAS RECHT VOR, JEDERZEIT OHNE VORANKÜNDIGUNG ÄNDERUNGEN VORZUNEHMEN.

SAMES KREMLIN SAS
13, chemin de Malacher
38 240 - MEYLAN - France
☎ : 33 (0)4 76 41 60 60

www.sames-kremlin.com

FEHLER	URSACHEN	ABHILFE
Es kommt kein Material aus der Pistole	Düse verstopft	Die Versorgung zur Pistole überprüfen. Die Pumpe und Schläuche druckentlasten. Die Düse (und das Sieb) ausbauen und reinigen
Spritzbild ungleichmäßig	Düse teilweise verstopft	Beim Einsatz einer Wendedüse, die Düse um 180° drehen und die Pistole abziehen. Wenn die Verstopfung sich nicht löst: Die Anlage drucklos machen, die Flach- oder Wendedüse abbauen und manuell reinigen.
	Unpassende Düse	Passende Düse einsetzen
	Düse ist verschlissen	Düse erneuern
	Lack kann nicht zerstäubt werden	Druck an der Luftversorgung der Pumpe erhöhen
	Material zu dick	Material verdünnen
Spritzstrahl bricht beim Umschalten des Pumpenhubes zusammen	Luft in der Anlage	Überprüfen, ob Luft in den Saugschlauch eindringt. Entlüften.
	Schlechtes Ansaugen, weil Lack zu dick	Lack verdünnen.
Düsenkopf verschmutzt sehr schnell	Zusatzluft zu hoch	Luftdruck reduzieren.
	Düsennadelsitz undicht	Düsennadelsitz ersetzen.
Materialaustritt	Die Kugel der Farbnadel sitzt nicht dicht im Düsennadelsitz	Kugelsitz reinigen oder Farbnadel und Düsennadelsitz auswechseln
	Packung verschlissen	Packung ersetzen
	Düsennadelsitz lose oder defekt	Nachziehen oder ersetzen
	Düsendichtung im Wendeschalter defekt	Ersetzen
	Sitz im Düsennadelsitz defekt	Ersetzen
	Düsenhaltering lose	Anziehen
	Eingangsfitting an der Grundplatte lose	Nachziehen oder auswechseln
	PTFE Dichtung am Materialeingang defekt	Dichtung wechseln



AUTOMATIK-PISTOLE

FUNKTIONSPRINZIP

ÜBERSETZUNG DER ORIGINAL BETRIEBSANLEITUNG

WICHTIGER HINWEIS: Vor Lagerung, Installation oder Inbetriebnahme des Geräts, lesen Sie bitte sorgfältig alle Betriebsanleitungen die zu diesem Gerät gehören. Dieses Gerät darf nur von geschultem Personal betrieben und gewartet werden.

ALLE IN DIESEM DOKUMENT ENTHALTENEN SCHRIFTLICHEN ANGABEN UND ABBILDUNGEN STELLEN DIE NEUESTEN PRODUKTINFORMATIONEN DAR. WIR BEHALTEN UNS DAS RECHT VOR, JEDERZEIT OHNE VORANKÜNDIGUNG ÄNDERUNGEN VORZUNEHMEN.

SAMES KREMLIN SAS
13, chemin de Malacher
38 240 - MEYLAN - France
☎ : 33 (0)4 76 41 60 60

www.sames-kremlin.com

1. INBETRIEBNAHME



Sicherheitsbestimmungen :

- Richten Sie die Pistole nie auf Personen. Nie den Spritzstrahl mit dem Körper (Hände, Finger, usw.) oder mit einem Tuch aufhalten.
- Eine Materialinjektion in die Haut oder andere Teile des Körpers (Augen, Finger, usw.) muss sofort ärztlich behandelt werden.
- **Wenn die Pistole außer Betrieb ist, das komplette System druckentlasten und die Versorgungsleitungen absperren.** (bei Reinigung, Prüfung, Maschinenpflege oder Reinigung der Düse).



Der Bediener muss seine persönliche Schutzausrüstung wie Handschuhe, Maske, Schutzbrillen, Schutzanzüge, usw. tragen

Der Bediener muss sich vergewissern, dass der Standort des Geräts gut be- und entlüftet ist.

Die Befestigungsmutter der Düse von der Pistole abschrauben.

Die der Arbeit entsprechende Düse wählen. Eine Düse wird gemäß der Spritzstrahlbreite und der gewünschten Fördermenge gewählt.

Vor dem Festziehen der Befestigungsmutter muß die Düse positioniert werden, um die gewünschte Strahlrichtung zu erhalten (senkrechter oder waagerechter Strahl).

Spritzen Sie auf ein Blatt Papier und erhöhen Sie den Luftzufuhrdruck an der Pumpe, bis das Spritzbild gleichmäßig und homogen, ohne Randstreifen ist.

2. ARBEITEN MIT DER PISTOLE

Die Spritzpistole immer senkrecht zu der zu lackierenden Fläche montieren.

Nicht vergessen, daß die Kreuz-Spritzgänge ein schlechtes Spritzbild nicht korrigieren.

Eine Lackierung mit einer unbewegten Spritzpistole ergibt keine gleichmäßige Oberfläche.

Darauf achten, daß eine gleichmäßige und zufriedenstellende Überlappung der verschiedenen Spritzstreifen vorhanden ist (senkrechte Bewegung der Pistole, waagerechte Bewegung der zu lackierenden Teile).

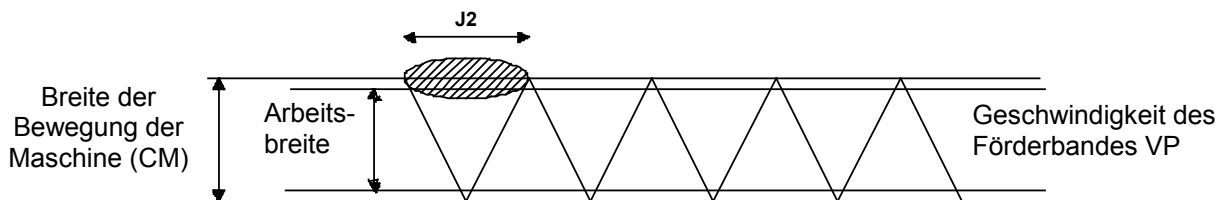

Diese Breite J2 für 2 gleichmäßige Überlappungen ergibt sich aus der Formel:

$$J 2 (m) = VP (m/s) \times 2 CM (m) / VM (m/s)$$

Mit : **VP** = Vorschubgeschwindigkeit des Förderbandes (der Teile)

CM = Bewegungsbreite des Hubschlittens und damit der Pistolen

VM = Geschwindigkeit des Hubschlittens bzw. der Pistolen

2 = Anzahl der Überdeckungen der Lackschichten (4, wenn man die Zahl verdoppeln will).



AIRLESS AUTOMATIK - SPRITZPISTOLE

ASB 240

TECHNISCHE DATEN

ÜBERSETZUNG DER ORIGINAL BETRIEBSANLEITUNG

WICHTIGER HINWEIS: Vor Lagerung, Installation oder Inbetriebnahme des Geräts, lesen Sie bitte sorgfältig alle Betriebsanleitungen die zu diesem Gerät gehören. Dieses Gerät darf nur von geschultem Personal betrieben und gewartet werden.

ALLE IN DIESEM DOKUMENT ENTHALTENEN SCHRIFTLICHEN ANGABEN UND ABBILDUNGEN STELLEN DIE NEUESTEN PRODUKTINFORMATIONEN DAR. WIR BEHALTEN UNS DAS RECHT VOR, JEDERZEIT OHNE VORANKÜNDIGUNG ÄNDERUNGEN VORZUNEHMEN.

SAMES KREMLIN SAS
13, chemin de Malacher
38 240 - MEYLAN - France
☎ : 33 (0)4 76 41 60 60

www.sames-kremlin.com

1. BESCHREIBUNG

Die AIRLESS automatik Spritzpistole ASB ist für die Zerstäubung von Grundierungen, Decklacken und Klebern in automatischen Anlagen entwickelt worden. Sie kann an festen Halterungen, automatischen Maschinen oder Robotern montiert werden.

Durch die Montage der Pistole auf einer Grundplatte, kann ein Auswechseln in kürzester Zeit erfolgen. Zum Ausbau und Wiedereinbau der Pistole brauchen die Schläuche nicht abmontiert zu werden.

Es gibt 1 Pistolentyp der ASB:

ASB (Ω): Einheit (Pistole + Grundplatte (nicht inbegriffen) mit Materialzirkulation in der Pistole.

Durch die Montage eines Blindstopfens kann die ASB in die Version (\perp) umgebaut werden (der Stopfen wird mit der Pistole mitgeliefert).

2. TECHNISCHE DATEN

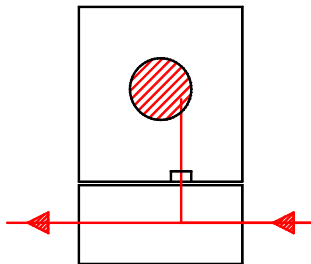
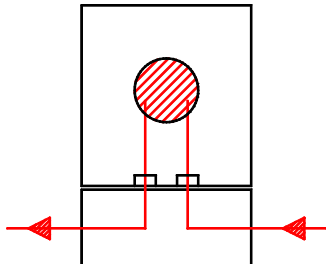
TECHNISCHE DATEN	PISTOLE ASB (\perp)	PISTOLE ASB (Ω)
Materialzirkulation	 <p>In der Grundplatte</p>	 <p>In der Spritzpistole</p>
Max. Lufteingangsdruck	6 bar	
Max. Materialeingangsdruck	240 bar	
Ausbringmenge	Je nach Düse (Siehe Düsentabelle)	
Gewicht (Pistole ohne Grundplatte, ohne O-Ring)	336 g	
Gewicht (Pistole mit O-Ring)	378 g	
Max. Arbeitstemperatur	40°C	
Luftverbrauch	3 bis 7,5 m ³ /h	
Materialführende Teile	Edelstahl - gehärteter Edelstahl	
Nadelsitz (auswechselbar)	Hartmetall (Carbid)	
Schallpegel (akustischer Druck) (LAeq) (in 1m Entfernung - nach Norm ISO 3746)	78,4 dBa	

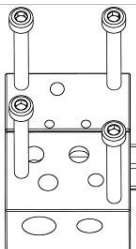
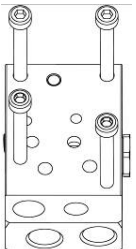
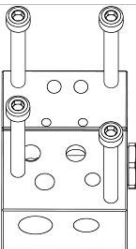
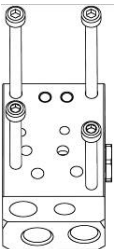
	Grundplatte (L)		Grundplatte (Ω)	
Modell				
	Seitenanschlüsse	Hintere Anschlüsse	Seitenanschlüsse	Hintere Anschlüsse
Gewicht	240 g	480 g	240 g	480 g
Grundplatte	Mit der Pistole geliefert			
Material (Grundplatte)	Aluminium mit Edelstahl Einsatz für Materialdurchgang			
Gewicht (Pistole + Grundplatte + Anschlüsse und ohne O-Ring)	625 g	873 g	625 g	873 g

■ ANSCHLUSSGEWINDE

Versorgung	Gewinde (Grundplatte)	Anschlüsse (Grundplatte)	Schläuche
Materialeingang (P1-P2)	IG 1/4 NPS	AG 1/2 JIC	AIRLESS Schlauch, leitfähig , Ø 4,8 mm (3/16") oder 6,35 mm (1/4")
Steuerluft (AC)	IG 1/8 NPS	Steck-anschlüsse	Polyamidschlauch Ø 4x6

An die Grundplatte kann man folgendes montieren:

- entweder 2 Materialanschlüsse für Materialdurchgang (P1-P2)
- oder einen Materialanschluss und einen Stopfen.

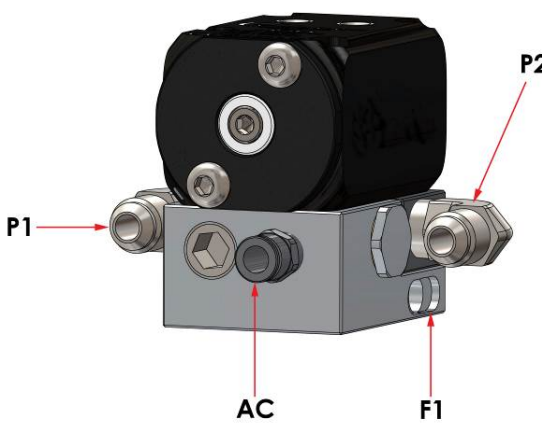
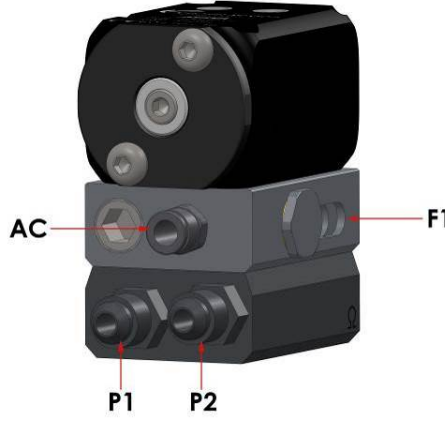

Kleber, vor der Montage, auf das Gewinde der Materialanschlüsse oder des Stopfens auftragen (Kleber: Typ Loctite 577).

	
Befestigung der Pistole auf der Grundplatte: mit 4 Schrauben M 5 x 40.	Befestigung der Pistole auf der Grundplatte: mit 2 Schrauben M 5 x 60 (vorne) und 2 Schrauben M 5 x 40 (hinten)

Bohrung für Pistolenhalterung (F1): Stange Ø 16, Länge 100 mm.



Die Pistole wird durch den geerdeten Halter oder durch den leitenden Materialschlauch geerdet.

▪ **ABMESSUNGEN: PISTOLE ASB AUF DER GRUNDPLATTE MONTIERT (SEITENANSCHLÜSSE)**

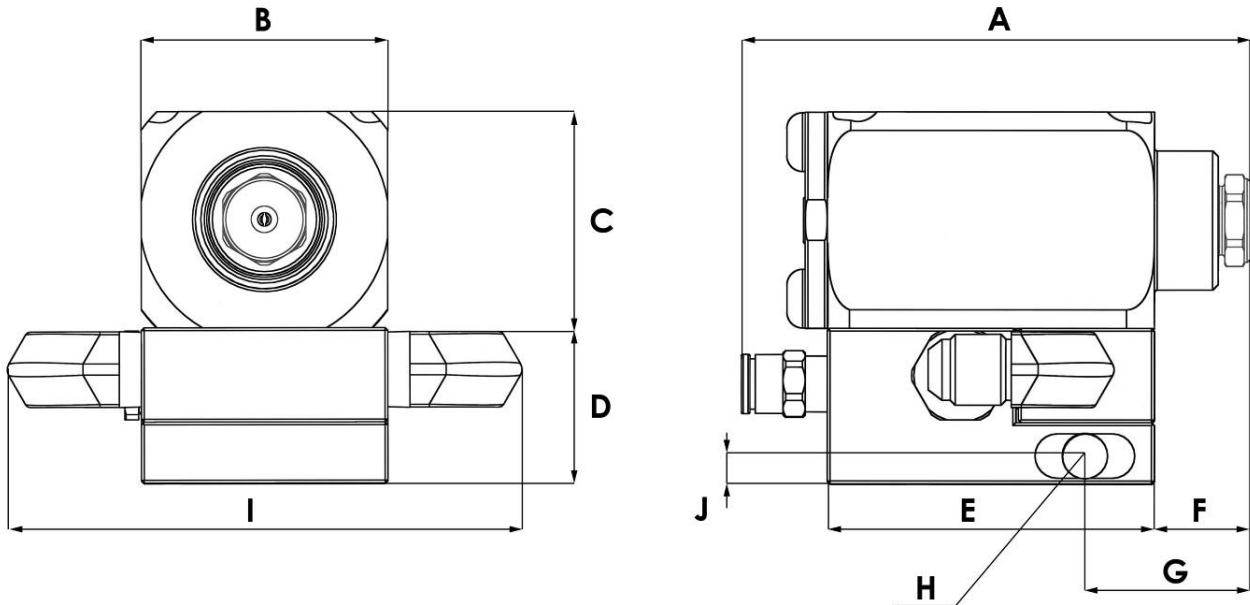

Pos.	A	B	C	D	E	F	G	H	I	J
mm	83,5	44,5	39	28	59	17,2	30	Ø 8,2	93	5

Grundplatte (Unterseitenansicht)

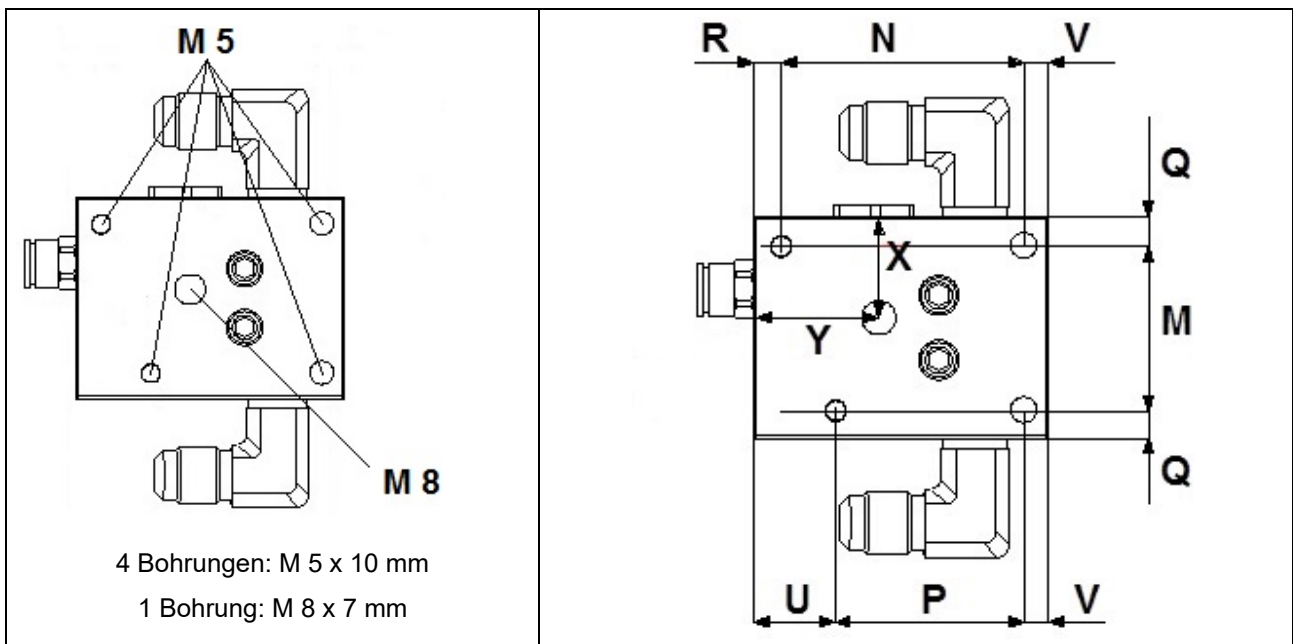

Pos.	M	N	P	Q	R	U	V	X	Y
mm	33	48,5	37,7	5,75	5,5	16,3	5	20,25	25

▪ **ABMESSUNGEN: PISTOLE ASB AUF DER GRUNDPLATTE MONTIERT (HINTERE MATERIALANSCHLÜSSE)**

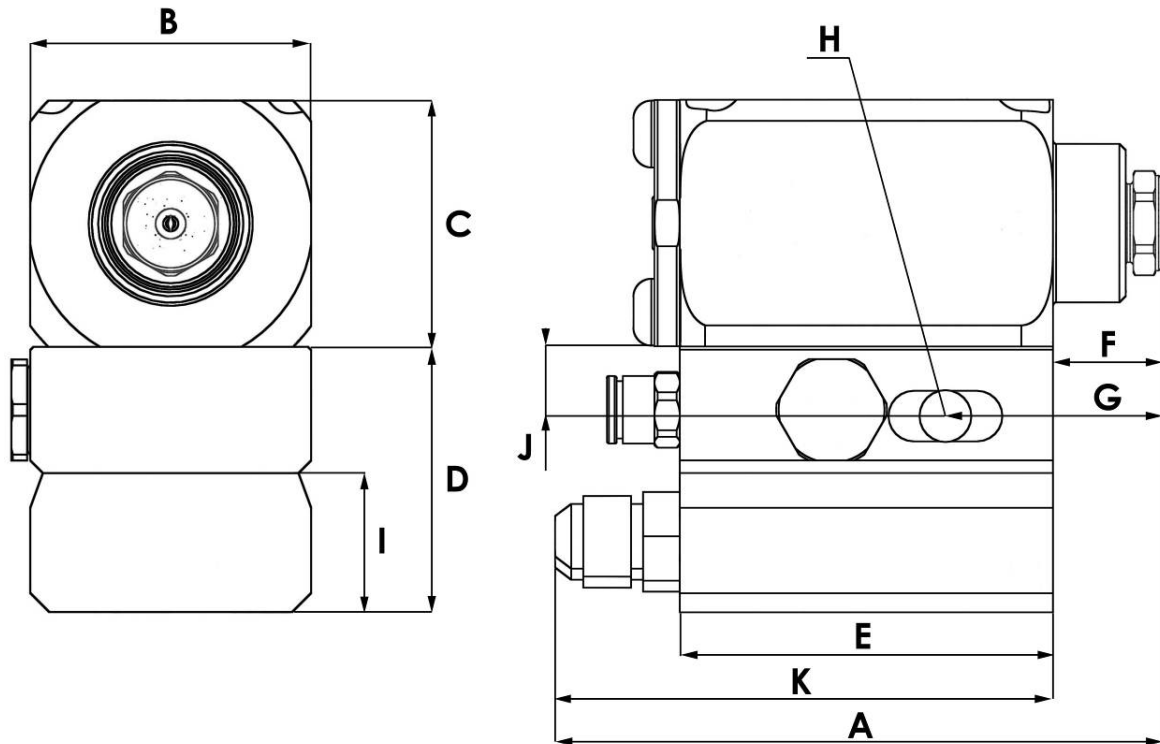

Pos.	A	B	C	D	E	F	G	H	I	J	K
mm	83,5	44,5	39	42	59	17,2	30	Ø 8	22	11	81,50

Grundplatte (Unterseitenansicht)

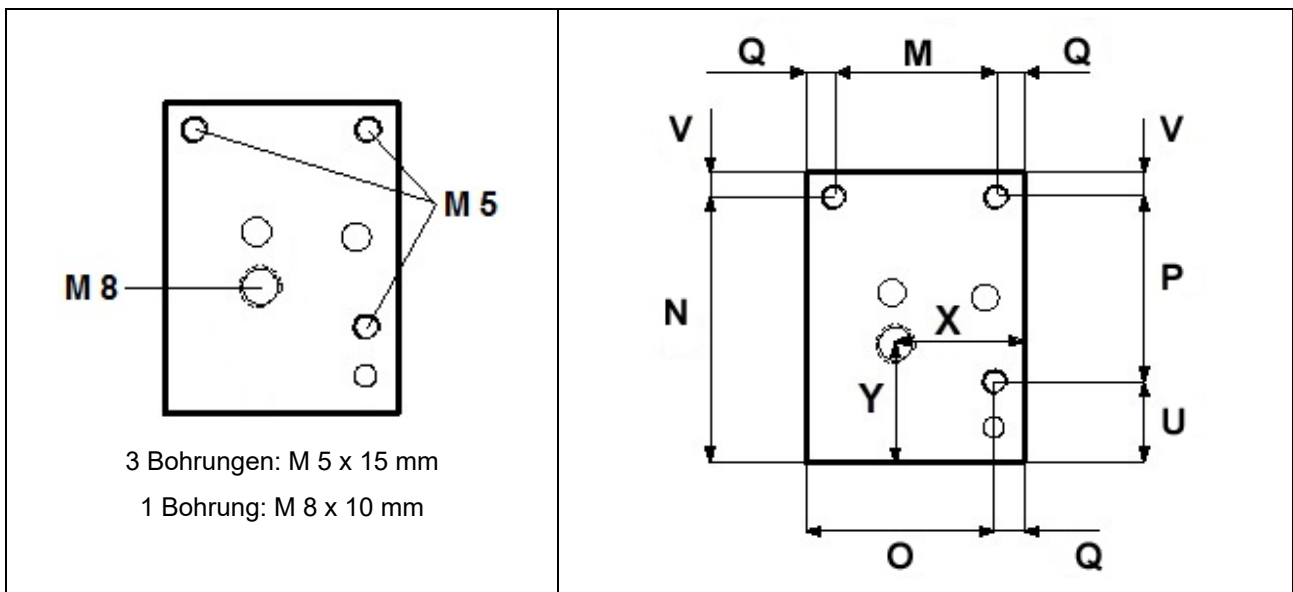

Pos.	M	N	O	P	Q	U	V	X	Y
mm	33	54	38,75	37,7	5,75	16,3	5	26,25	24

3. INSTALLATION

▪ **BESCHREIBUNG DES KENNZEICHNUNGSSCHILDES**

Die Bezeichnung erfolgt in Übereinstimmung mit den ATEX Richtlinien.

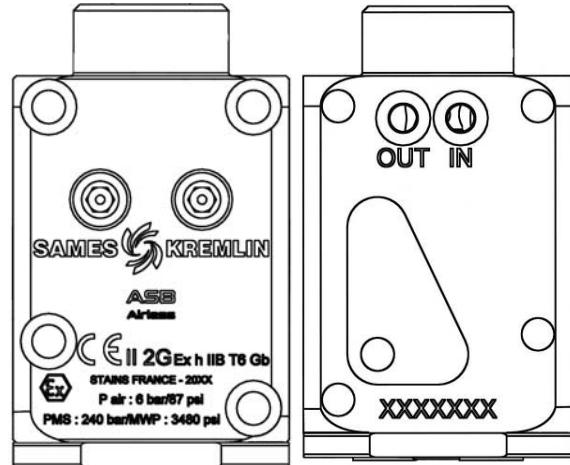

SAMES KREMLIN STAINS FRANCE	Name und Adresse des Herstellers
ASB	Pistolen Modell
CE II 2 G	CE: Europäische Konformität II: Gruppe II 2: Kategorie 2 G: Gas Lackiergerät für die Verwendung in Bereichen, in denen mit einer explosionsfähigen Atmosphäre, durch Gase, Dämpfe, Farbnebel, gelegentlich zu rechnen ist.
Ex h IIB T6	Ex: Markierung der Konformität nach Europäischem Standard h: Schutzart für nicht-elektrische Geräte IIB: Explosionsgruppe T6: Temperaturklasse - Maximale Oberflächentemperatur: 85°C
Gb	Gb : Geräteschutzniveau (Gase Zone 1).
	: Für den Einsatz in Ex-Zonen
20xx	Kennzeichnung des Fabrikationsjahres (mit 4 Ziffern)
P air : 6 bar / 87 psi	Maximaler Lufteingangsdruck
P prod : 240 bar / 3480 psi	Maximaler Materialdruck
xxxxxxx	Seriennummer vergeben durch SAMES KREMLIN. Die 2 ersten Ziffern geben das Herstellungsjahr an.

▪ HINWEISE ZUR INSTALLATION

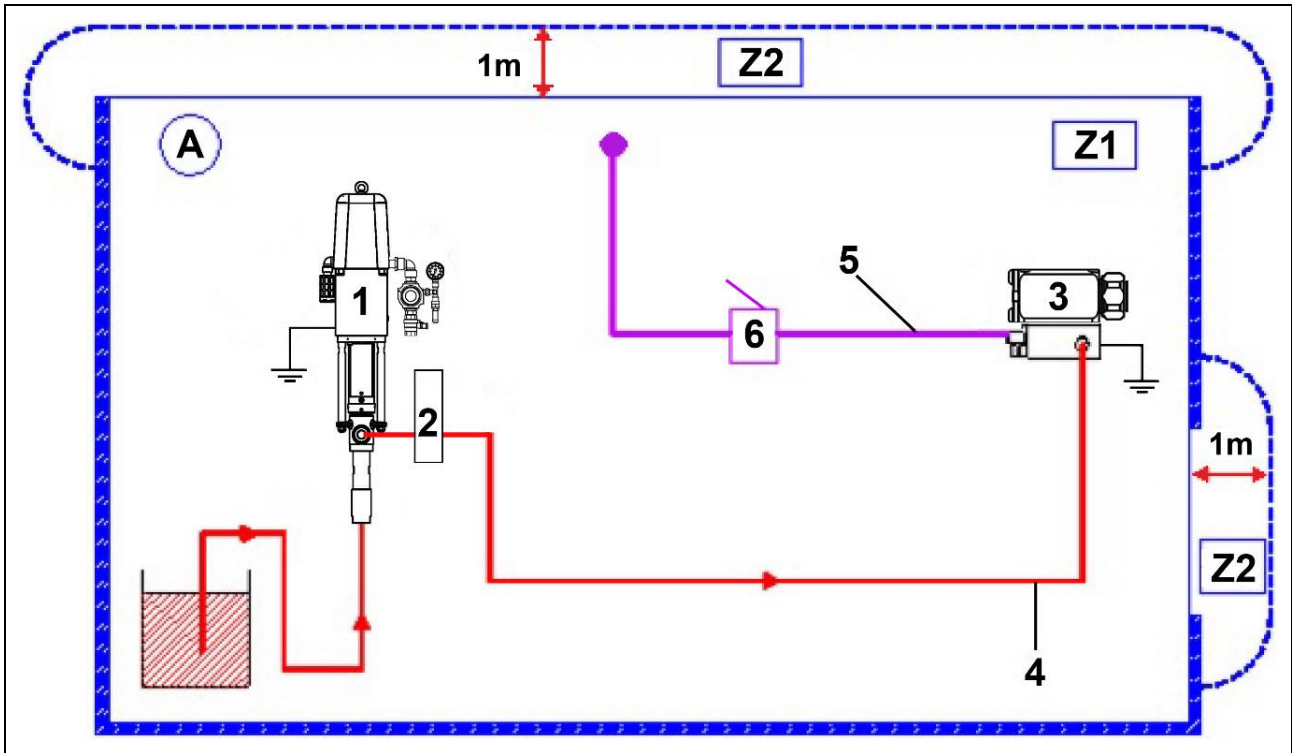

Schema:

A	Explosionsgefährdete Zone 1 (Z1) oder Zone 2 (Z2): Spritzkabine
---	-----------------------------------------------------------------

1	Pumpe
2	Filter
3	Airless® Automatik-Pistole
4	Materialschlauch
5	Luftschlauch (Steuerluft)
6	3-Wege-Ventil oder Elektro-Magnetventil

- 1 - **Material:** Mit einem **Farbschlauch** (3), den Materialeingang (und evt. den Materialrücklauf) mit der Pumpe verbinden. Die Schlauchanschlüsse gut festziehen.
- 2 - **Steuerluft:** Die Pistolen werden pneumatisch gesteuert. Um sie zu Öffnen, müssen sie mit einem Elektro- oder einem Pneumatik-Drei-Wege-Ventil (5) verbunden werden.

Luftdruck der Steuerung: 3 bis 4 bar mindestens.



Anmerkung: Die Pistole (und ihre mögliche Grundplatte) **muss unbedingt mit mindestens einer**, der drei folgenden Lösungen geerdet werden:

- durch die Befestigungsvorrichtung an der Maschine,
- durch einen statisch leitfähigen Luftschlauch,
- durch einer leitfähigen bzw. einen statisch leitfähigen Materialschlauch.

Der Erdungswiderstand zwischen der Pistole und dem Fußboden muss $\leq 1 \text{ M}\Omega$ sein.



Die erwähnte Distanz von 1 Meter ist nur eine Information und liegt nicht in der Verantwortung von SAMES KREMLIN. Die genaue Abgrenzung der Zonen muss der Anwender, je nach den benutzten Materialien, den Einsatzbedingungen und den örtlich geltenden Richtlinien ermitteln (Siehe die EN 60079-10).

Diese Distanz von 1 Meter muss bzw. kann verändert werden, wenn die Analyse des Benutzers es ergibt bzw. es erforderlich macht.