

DOCUMENTATION

**REGULATEUR DE PRESSION
AIRMIX® A CARTOUCHE**

250 - 10 / 70

250 - 10 / 160

120 - 5 / 40

Notice : 582.163.110-FR - A

Date : 06/03/23

Annule : 20/02/20

Modif.: Doc. 573.041.211

NOTICE ORIGINALE

IMPORTANT : Lire attentivement tous les documents avant le stockage, l'installation ou la mise en service du matériel concerné (à usage strictement professionnel).

PHOTOS ET ILLUSTRATIONS NON CONTRACTUELLES. MATERIELS SUJETS A MODIFICATION(S) SANS PREAVIS.

SAMES KREMLIN SAS

13, chemin de Malacher
38 240 - MEYLAN - France

☎ : 33 (0)4 76 41 60 60

www.sames-kremlin.com



MANUEL D'UTILISATION

REGULATEUR DE PRESSION
pour produits fluides ou semi-fluides

Manuel : 2002 573.008.211

Date : 11/02/20 - Annule : 03/03/14

Modif. : Mise à jour

NOTICE ORIGINALE

IMPORTANT : Lire attentivement tous les documents avant le stockage, l'installation ou la mise en service du matériel concerné (à usage strictement professionnel).

PHOTOS ET ILLUSTRATIONS NON CONTRACTUELLES. MATERIELS SUJETS A MODIFICATION(S) SANS PREAVIS.

SAMES KREMLIN SAS
13, chemin de Malacher
38 240 - MEYLAN - France
 : 33 (0)4 76 41 60 60

www.sames-kremlin.com

MANUEL D'UTILISATION
REGULATEUR DE PRESSION
pour produits fluides ou semi-fluides

TABLE DES MATIERES

1. CONSIGNES DE SECURITE.....	2
2. DESCRIPTION	3
3. MONTAGE	4
4. INSTALLATION	4
5. MISE EN SERVICE	5
6. ENTRETIEN	5
7. TROUBLES DE FONCTIONNEMENT	6

Les spécifications du régulateur : caractéristiques et maintenance sont regroupées dans un document joint à ce manuel.

Cher client,

Vous venez d'acquérir votre nouveau régulateur de pression SAMES KREMLIN et nous vous en remercions.

Nous avons pris le plus grand soin, de la conception à la fabrication, pour que cet investissement vous donne entière satisfaction.

Pour une bonne utilisation et une disponibilité optimale, nous vous conseillons vivement de lire attentivement cette notice d'utilisation avant la mise en service de votre équipement.

1. CONSIGNES DE SECURITE



ATTENTION : Une mauvaise utilisation de cet appareil peut provoquer des accidents, des dommages ou un mauvais fonctionnement. Lire attentivement les préconisations suivantes.

Le responsable d'atelier doit s'assurer que le personnel a été formé à l'utilisation de cet équipement. Les règles de sécurité ci-après doivent être comprises et appliquées.

Lire les notices d'utilisation ainsi que les étiquettes des appareils avant de mettre l'équipement en service.

Des règles de sécurité locales peuvent s'ajouter aux règles générales de protection et de sécurité. Les consulter.

■ PRECONISATIONS D'INSTALLATION

➔ Relier les appareils à une prise de terre.

Les matériels sont à utiliser uniquement dans une zone bien ventilée pour protéger la santé, prévenir les risques de feux et d'explosion. Ne pas fumer dans la zone de travail.

Ne jamais stocker de peinture et de solvants dans la zone de pulvérisation. Toujours fermer les pots et les bidons.

Conserver la zone de travail propre et exempte de tout déchet (solvant, chiffons...).

Lire les fiches techniques établies par les fabricants de peintures et de solvants.

La pulvérisation de certains produits peut être dangereuse et la protection des personnes nécessiter l'emploi de masque respiratoire, de crème de protection pour les mains, de lunettes, de protecteurs auditifs.

(Consulter le chapitre "Protection individuelle" du guide de sélection SAMES KREMLIN).

■ PRECONISATIONS SUR LES EQUIPEMENTS

Les pressions de fonctionnement de ces équipements étant particulièrement élevées, il convient de prendre certaines précautions pour éviter des accidents :

➔ Ne jamais dépasser la pression maximale de travail des composants de l'équipement.

TUYAUX

Ne pas utiliser de tuyaux dont la pression limite de non-éclatement (PLNE) serait inférieure à 4 fois la pression maximale de service de la pompe (voir fiche technique).

Ne pas utiliser de tuyaux qui auraient été pliés et non enroulés.

Utiliser uniquement des tuyaux en bon état et ne portant pas de blessures, ni de traces d'usure.

➔ Utiliser uniquement un tuyau d'air de qualité antistatique pour relier la pompe au pistolet.

Tous les raccords doivent être bien serrés et en bon état.

POMPE

➔ Relier l'équipement à une prise de terre (utiliser la connexion prévue sur la pompe).

Ne pas utiliser de produit et de solvant non compatibles avec les matériaux de la pompe.

Utiliser le solvant approprié au produit à pulvériser pour garantir la longévité du matériel.

PISTOLET

Ne jamais essayer l'extrémité de la buse avec les doigts.

Toute intervention sur le pistolet sera effectuée une fois le produit décomprimé

Ne pas diriger l'appareil de pulvérisation vers des personnes ou des animaux.

REGULATEUR DE PRESSION

➡ Monter des tuyaux conducteurs en amont et en aval du régulateur.

■ PRECONISATION D'ENTRETIEN

Des protecteurs (capot moteur, protecteur d'accouplement, carters,...) sont mis en place pour une utilisation sûre du matériel.

Le fabricant ne peut être tenu pour responsable en cas de dommages corporels ainsi que des pannes et / ou endommagement du matériel résultant de la destruction, de l'occultation ou du retrait total ou partiel des protecteurs.

➡ Ne pas modifier ces appareils.

Les vérifier quotidiennement, les maintenir dans un parfait état de fonctionnement et remplacer les pièces endommagées **uniquement par des pièces d'origine SAMES KREMLIN.**

Avant de nettoyer ou de démonter un composant de l'équipement, il est impératif :

- d'arrêter la pompe en coupant l'alimentation en air comprimé,
- d'ouvrir le robinet de purge de la pompe,
- de décompresser les tuyaux en actionnant la gâchette du pistolet.

2. DESCRIPTION

Le régulateur de pression permet de régler la pression produit dans les circuits de basse et moyenne pression.

Le régulateur de pression se monte sur le circuit produit entre la sortie produit de la pompe et l'arrivée produit du pistolet. Il permet d'affiner la pression au pistolet. Il est à commande manuelle ou pilotée.

Le régulateur de pression de retour se monte sur le circuit produit de retour. Il maintient une pression constante tout en assurant une circulation de peinture dans la tuyauterie.

3. MONTAGE

Support (en option)

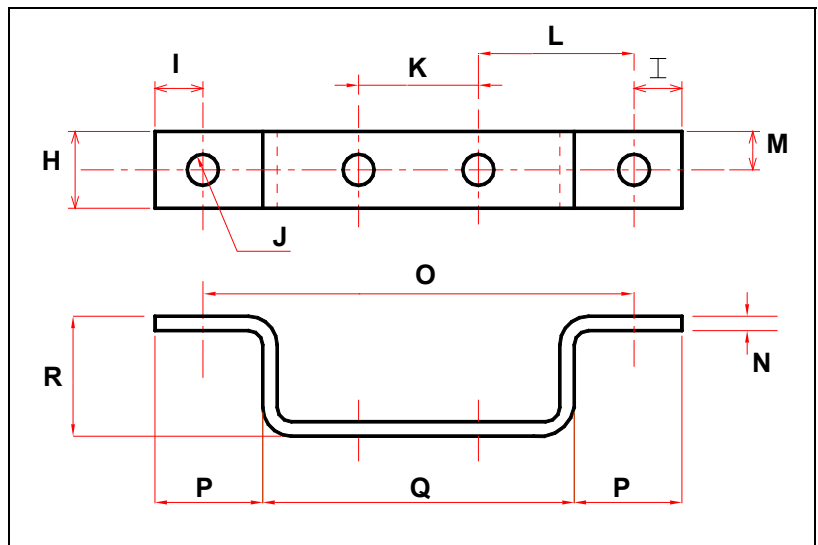
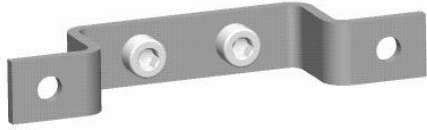

Rep.	mm	Rep.	mm	Rep.	mm	Rep.	mm	Rep.	mm	Rep.	mm
H	16	I	10	J	Ø 6,5	K	25	L	20	M	8
N	3	O	90	P	22,5	Q	65	R	25		

4. INSTALLATION

Les régulateurs de pression sont conçus pour être installés dans une cabine de peinture.

■ SCHEMA D'INSTALLATION SANS CIRCULATION

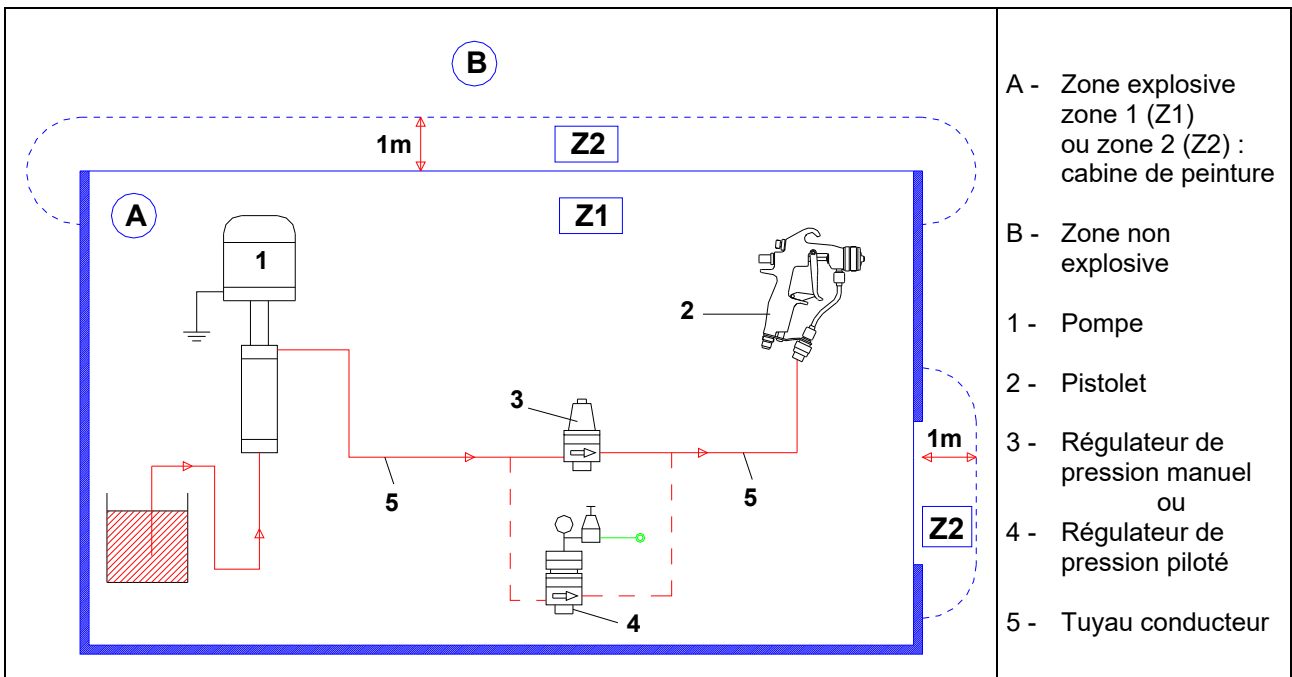

■ SCHEMA D'INSTALLATION AVEC CIRCULATION

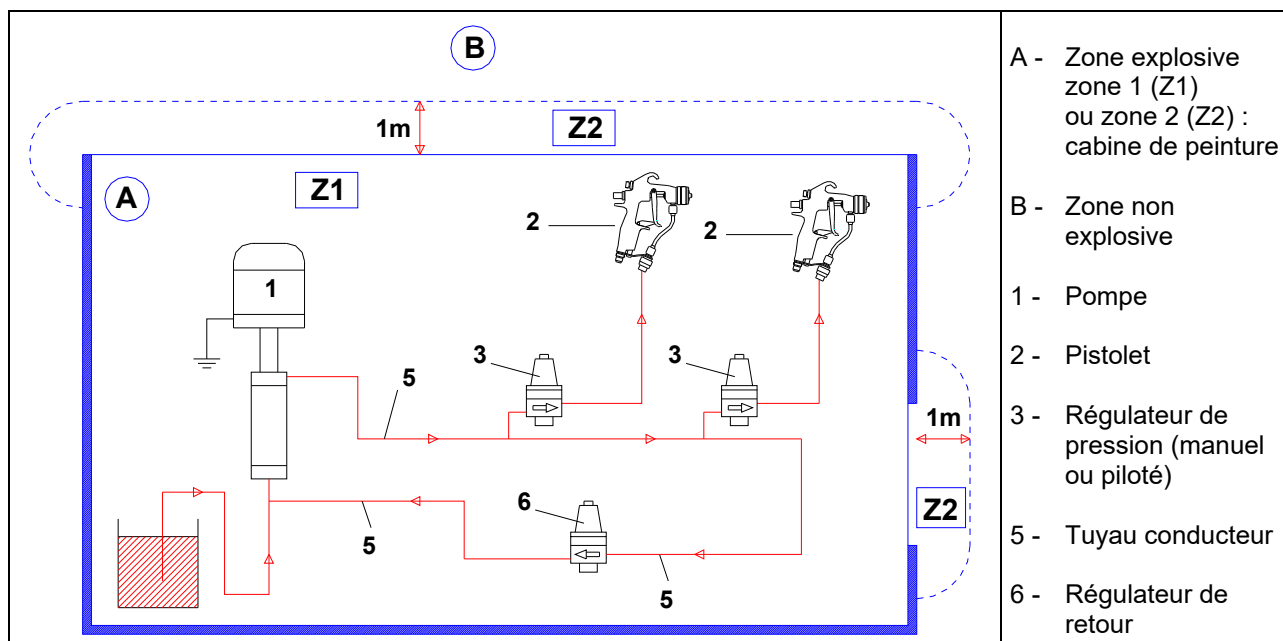

La distance de 1 mètre mentionnée dans ces schémas, n'est donnée qu'à titre indicatif et ne saurait engager la responsabilité de SAMES KREMLIN. La délimitation exacte des zones est de la responsabilité expresse de l'utilisateur, et ceci en fonction des produits utilisés, de l'environnement du matériel et des conditions d'utilisation (se reporter à la norme EN 60079-10).

Cette distance de 1 mètre pourra ainsi être adaptée si l'analyse menée par l'utilisateur le nécessite.

(Nota : schémas représentés avec des régulateurs Airmix®)



NOTA :

Pour garantir la longévité de votre équipement et obtenir un débit optimal, il est nécessaire de monter le régulateur en position verticale.

5. MISE EN SERVICE

Mettre la pompe en service (voir la notice de la pompe).

Visser la vis située sur la partie supérieure du régulateur à commande manuelle ou tourner le détendeur de l'ensemble pilote.

Mettre le pistolet en service (voir la notice du pistolet).

Régler le régulateur produit pour obtenir la pression et le débit produit désirés au pistolet.

Nota : Voir les caractéristiques du régulateur pour respecter les pressions d'entrée et de sortie. (voir document ci-joint).

6. ENTRETIEN

Conserver le régulateur de pression dans un parfait état de propreté pour assurer un bon fonctionnement.

Lors du rinçage de la pompe, faire circuler le solvant de nettoyage dans tout le circuit pour nettoyer tous les éléments (pompe, tuyaux, régulateur, pistolet).

7. TROUBLES DE FONCTIONNEMENT

■ REGULATEUR DE PRESSION (MANUEL OU PILOTÉ)

DEFAUT	DIAGNOSTIC	REMEDE
Surpression à la sortie du régulateur	Vis de réglage ou volant de réglage du régulateur vissé à fond	Dévisser la vis ou le volant de réglage.
	Pression d'air de pilotage trop élevée	Diminuer la pression de pilotage.
	Mauvaise étanchéité du siège et de la bille	Nettoyer ou remplacer.
Pas de produit à la sortie du régulateur	Vis de réglage ou volant de réglage dévissé	Visser la vis ou le volant de réglage.
	Pression d'air de pilotage insuffisante	Monter la pression d'air de pilotage.
	Bille collée sur le siège, pointeau cassé	Nettoyer et remonter ou changer.
Débit irrégulier	Pulsation trop importante sur le réseau de distribution	Ajuster la pression d'entrée.
	Siège, bille et ressort non étanches	Nettoyer ou remplacer.
	Régulateur en position horizontale	Monter le régulateur en position verticale.
Fuite à la partie supérieure du régulateur	Membrane produit défectueuse	La remplacer.
	Vis mal serrées sur le corps inférieur	Resserrer les vis.

■ REGULATEUR DE PRESSION DE RETOUR

DEFAUT	DIAGNOSTIC	REMEDE
Surpression en amont du régulateur	Vis de réglage ou volant de réglage du régulateur vissé à fond	Dévisser la vis ou le volant de réglage.
	Pression trop élevée dans le circuit produit (ou circulating)	Réduire la pression.
Chute de pression en amont du régulateur	Vis de réglage ou volant de réglage pas assez vissé	Visser la vis ou le volant de réglage.
	Mauvaise étanchéité du siège et de la bille	Nettoyer et remonter.
Circulation irrégulière	Pulsation trop importante sur le réseau de distribution	Vérifier et ajuster la pression d'entrée.
	Siège et bille non étanches	Nettoyer ou remplacer.
Fuite à la partie supérieure du régulateur	Membrane produit défectueuse	La remplacer.
	Vis mal serrées sur le corps inférieur	Resserrer les vis.

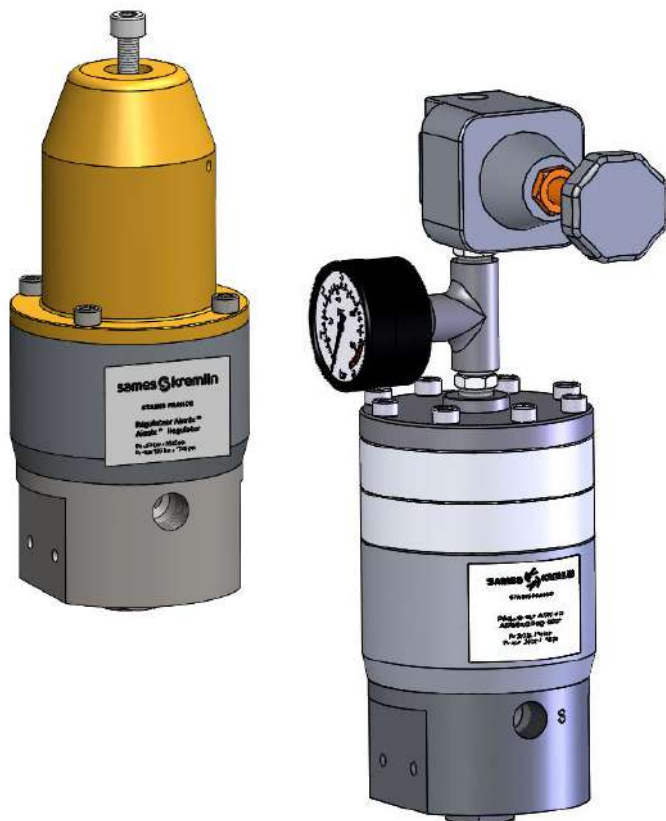

SPECIFICATIONS REGULATEUR DE PRESSION AIRMIX® INOX

Modèles :

250 - 10 / 70

250 - 10 / 120

250 - 10 / 160

120 - 5 / 40

Manuel : 2303 573.041.211

Date : 02/03/23 - Annule : 25/12/18

Modif. : + 250 - 10 / 160

NOTICE ORIGINALE

IMPORTANT : Lire attentivement tous les documents avant le stockage, l'installation ou la mise en service du matériel concerné (à usage strictement professionnel).

PHOTOS ET ILLUSTRATIONS NON CONTRACTUELLES. MATERIELS SUJETS A MODIFICATION(S) SANS PREAVIS.

DOCUMENTATIONS COMPLEMENTAIRES

PIECES DETACHEES : Régulateur AIRMIX® (Doc. 573.328.050)
Régulateur AIRMIX® PH (Doc. 573.361.050)
Régulateur AIRMIX® à cartouche (Doc. 573.374.050)

SAMES KREMLIN SAS

13, chemin de Malacher
38 240 - MEYLAN - France

☎ : 33 (0)4 76 41 60 60

www.sames-kremlin.com

SPECIFICATIONS

REGULATEUR DE PRESSION AIRMIX® INOX
Commande manuelle ou pilotée

**Modèles : 250 - 10 / 70, 250 - 10 / 120, 250 - 10 / 160,
 120 - 5 / 40**

1. CARACTERISTIQUES TECHNIQUES

Le régulateur de pression AIRMIX® est utilisé sur des installations véhiculant des produits fluides ou semi-épais.

Il est entièrement en inox et parfaitement rinçable.

Pour le régulateur à commande manuelle : le réglage de la pression du produit à la sortie du régulateur s'effectue en serrant ou desserrant la vis de réglage (avec la clé de 6).

Pour le régulateur piloté : le réglage de la pression du produit à la sortie du régulateur s'effectue en ajustant la pression d'air de pilotage. Cet air de pilotage doit être commandé par un détendeur d'air de précision pour obtenir un meilleur réglage du régulateur piloté.

La partie produit est commune aux 2 régulateurs. Une flèche (ou les lettres **E** et **S**) marquée sur le corps indique le sens d'écoulement du produit.

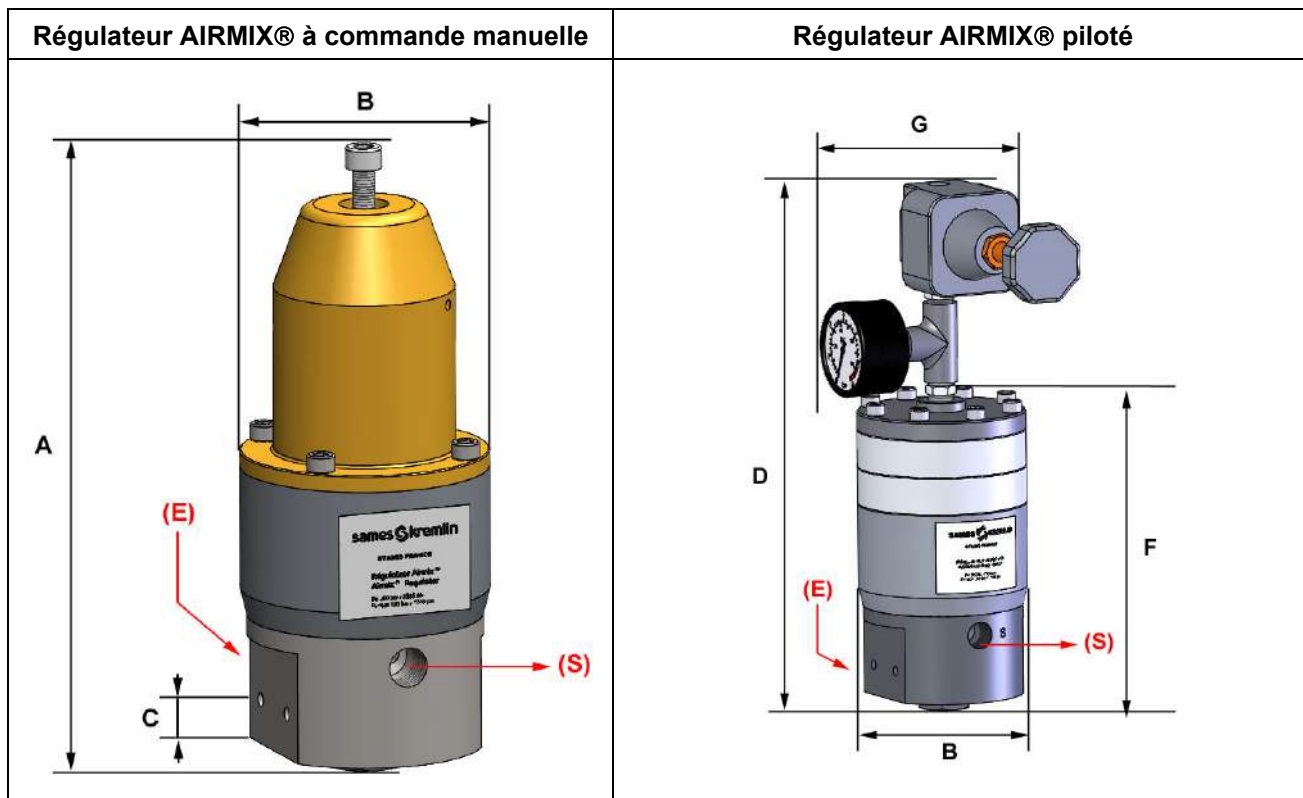

Rep.	mm	Rep.	mm	Rep.	mm	Rep.	mm	Rep.	mm	Rep.	mm
A	225	B	Ø 89	C	16	D	275	F	160 max	G	170

Type	Régulateur à commande manuelle (par vis)		Régulateur piloté (avec détendeur pilote)			
Modèle	250 - 10 / 70	250 - 10 / 120	120 - 5 / 40	250 - 10 / 70	250 - 10 / 120	250 - 10 / 160
Nombre d'étage de pilotage	-		1	2	3	4
Plage de pression (bar) :						
- Pression d'entrée max	250		120	250	250	250
- Pression de sortie	10 à 70	10 à 120	5 à 40	10 à 70	10 à 120	10 à 160
- Pression air pilotage	-		6 bar maxi.			
Raccordements :						
- Entrée produit (E)	F 3/8 NPS		F 3/8 NPS			
- Sortie produit (S)	F 3/8 NPS		F 3/8 NPS			
- Pilotage	-		F 1/4 BSP			
Matériaux en contact avec le produit	Inox, PTFE, carbure		Inox, PTFE, carbure			
Poids (kg)	3,6		3,6	3,85	4,1	4,36
Température	50°C maxi.		50°C maxi.			

■ RACCORDEMENTS PRECONISÉS

Le choix des tuyaux se fera en fonction de la viscosité du produit et de la longueur. Prévoir un tuyau de plus gros diamètre pour de grande longueur ou de viscosité importante.

Régulateur	Produit fluide		Produit semi-fluide	
	Raccord	Tuyau AIRMIX®	Raccord	Tuyau AIRMIX®
Entrée (E)	M 3/8 NPT - M 1/2 JIC	∅ 6,35 mm int. (1/4")	M 3/8 NPT - M 3/4 JIC	∅ 9,52 mm int. (3/8 ")
Sortie (S)	M 3/8 NPT - M 1/2 JIC	∅ 4,8 mm int. (3/16")	M 3/8 NPT - M 1/2 JIC	∅ 4,8 mm int. (3/16") ou 6,35 mm int. (1/4")



NOTA :

Pour garantir la longévité de votre équipement et obtenir un débit optimal, il est nécessaire de monter le régulateur en position verticale.

2. MAINTENANCE



ATTENTION : Avant toute intervention sur l'installation, couper l'alimentation en air comprimé et décompresser les circuits en appuyant sur la gâchette du pistolet.

■ NETTOYAGE DU CLAPET DE REGULATION (22)

Dévisser le bouchon (27). Enlever le ressort (25) et la bille (24).

Nettoyer les pièces avec le solvant de nettoyage approprié.

Les changer si nécessaire. Au remontage, changer le joint (26).

Remonter toutes les pièces en maintenant le régulateur en position verticale. Serrer le bouchon (27).

■ REMPLACEMENT DU SIEGE (23)

Démontage :

Dévisser les 4 vis (18) et extraire le corps inférieur (10).
Dévisser le bouchon (27). Enlever le ressort (25) et la bille (24).
Pousser sur le siège (23) pour l'extraire du corps inférieur (10).
Nettoyer les pièces ou remplacer par des ensembles neufs.

Remontage :

Changer les 2 joints (26), le siège (23) et la bille (24). (voir ensemble de régulation, 22)
Remonter le siège (23), la bague de guidage (21), la bille (24), le ressort (25) et le bouchon (27).
Remonter le corps inférieur (10) et le fixer par l'intermédiaire des 4 vis (18). Respecter le couple de serrage.

■ REMPLACEMENT DE L'ENSEMBLE AXE-AIGUILLE (11) OU DES MEMBRANES (13 & 14)

Démontage :

Dévisser les 4 vis (18) et extraire le corps inférieur (10).
Décoller les membranes du corps de guidage (19).
Tirer doucement sur les membranes pour extraire l'axe-aiguille (11), le piston (16) et l'écrou (17).

Ne pas tirer sur l'aiguille pour ne pas endommager les pièces.

Dévisser l'écrou (17) pour sortir le piston (16).
Extraire la membrane noire (13) et la contre membrane blanche (14).
Nettoyer les pièces ou remplacer par des ensembles neufs.

Remontage :

Remplacer le joint (15), situé sur l'ensemble axe-aiguille (11), et le joint (20).
Positionner la membrane noire (13) vers le côté air, la contre membrane blanche (14) vers le côté produit, et le piston (16).
Placer l'axe (11) dans un étau et serrer au niveau des 2 plats.
Mettre de la colle sur le filetage de l'axe (11).
Monter l'écrou (17) sur l'ensemble axe-aiguille en le vissant à la main, puis le serrer modérément avec une clé de 8.
Introduire l'ensemble dans le corps de guidage (19).
Remonter le corps inférieur (10) équipé du clapet de régulation (22), et le fixer par l'intermédiaire des 4 vis (18). Respecter le couple de serrage.

➡ IMPORTANT : au remontage, l'aiguille de l'ensemble axe-aiguille (11) doit venir se placer à l'intérieur de l'orifice central du siège (23), jusqu'au contact avec la bille (24).

■ DEMONTAGE - REMONTAGE DE L'ENSEMBLE DE PILOTAGE

Remontage :

Lors du remontage, il faut **impérativement respecter l'alignement des trous.**

Les pièces possèdent 9 trous : 8 trous (\varnothing 6,5 mm) pour les vis et un trou (\varnothing 4 mm) pour l'air de pilotage.

Le passage de l'air ne doit pas être obstrué.

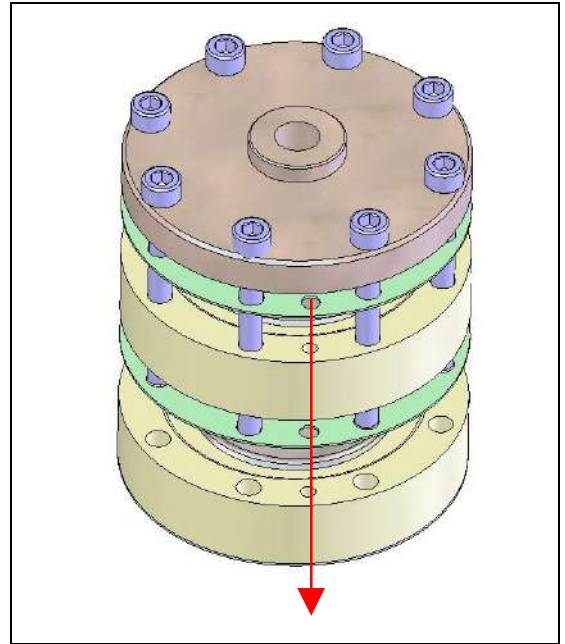

Avant chaque remontage :

- Nettoyer les pièces avec le solvant de nettoyage approprié.
- Monter des joints neufs si nécessaire, après les avoir graissés avec de la graisse PTFE.
- Monter des pièces neuves si nécessaire.

■ INSTRUCTIONS DE MONTAGE

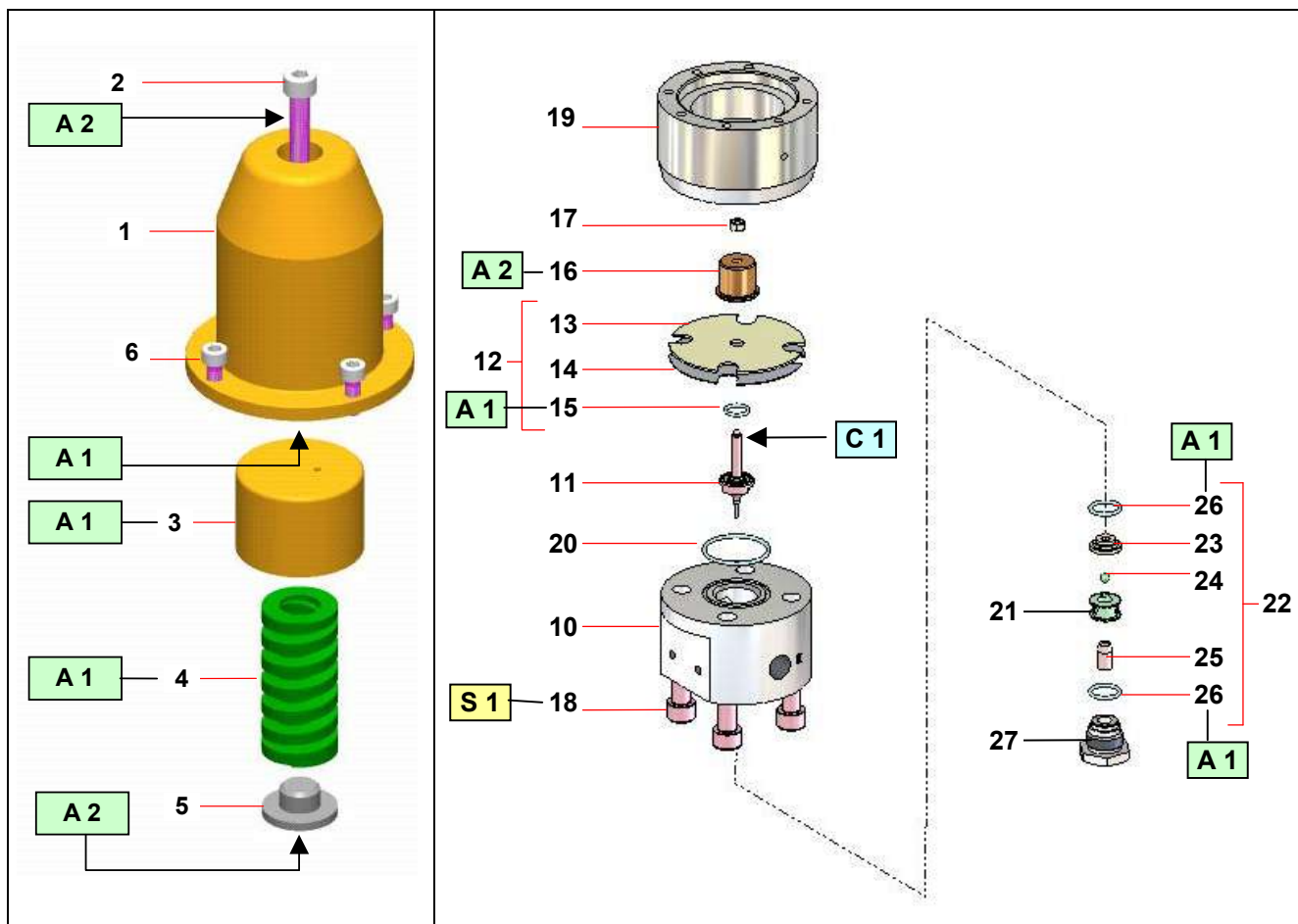

Repère	Instructions	Désignation	Référence
A 1	Graisse PTFE	Tube de graisse "TECHNILUB" (10 ml)	560.440.101
A 2	Graisse graphitée	Boîte de graisse graphitée (1 kg)	560.420.005
C 1	Colle Anaérobie Tube étanche (Loctite 5772)		
S 1	Couple de serrage 20 Nm		

Doc. 573.374.050 Date/Datum/Fecha : 11/02/20 Annule/Cancel/ Ersetzt/Anula : 11/10/13	Modif. / Änderung : Mise à jour / Update / Aktualisierung / Actualización	Pièces de rechange Spare parts list Ersatzteilliste Piezas de repuesto
--	--	---

REGULATEUR DE PRESSION AIRMIX® A CARTOUCHE	AIRMIX® FLUID PRESSURE REGULATOR WITH CARTRIDGE
AIRMIX®-MATERIALDRUCKREGLER MIT PACKUNG	REGULADOR DE PRESION AIRMIX® CON CARTUCHO

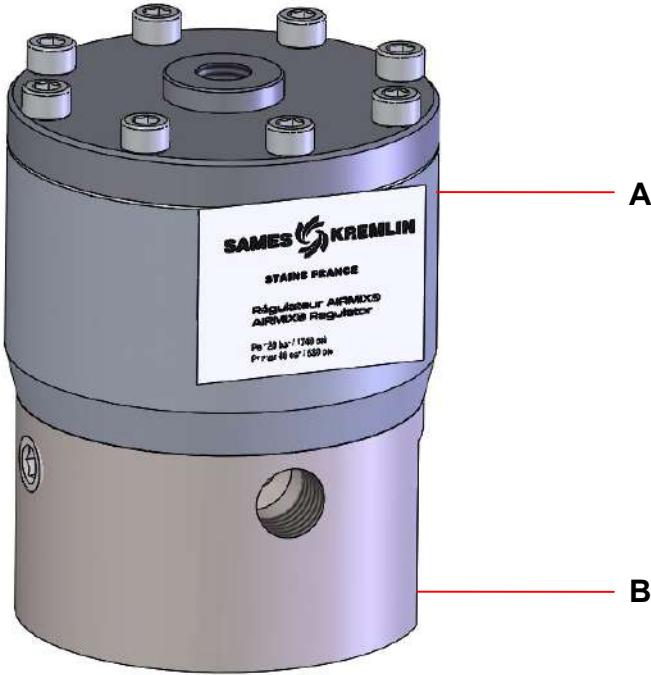
<p>REGULATEUR PILOTÉ</p> <p>PILOTED FLUID REGULATOR</p> <p>DRUCKREGLER MIT LUFTSTEUERUNG</p> <p>REGULADOR PILOTADO</p>	
Mod. : 120 - 5 / 40	# 155.271.719
Mod. : 250 - 10 / 70	# 155.271.715
Mod. : 250 - 10 / 160	# 155.271.716

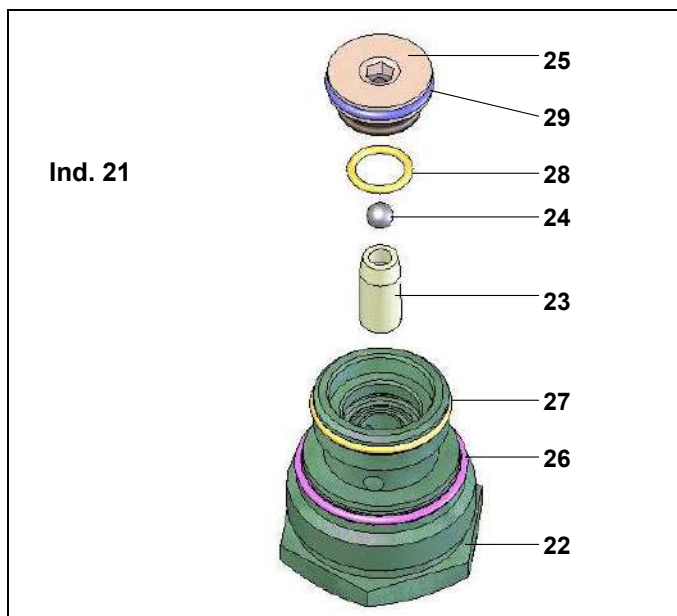
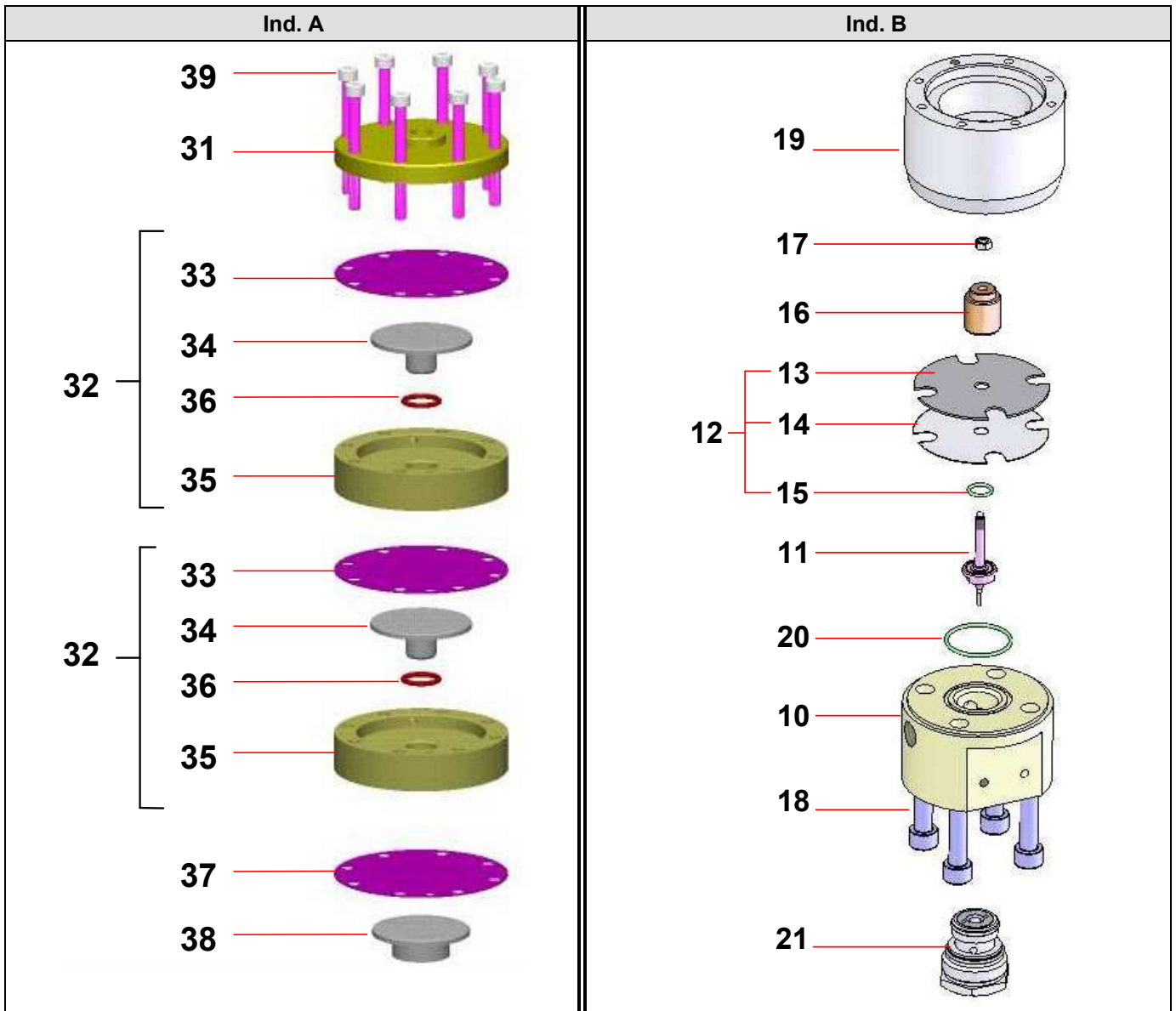

A

COMMANDE PILOTÉE / PILOT CONTROL / LUFTSTEUERUNG / MANDO PILOTADO

Ind	#	Désignation	Description	Bezeichnung	Denominación	Qté
31	055 482 002	Couvercle supérieur	Upper cover	Deckel, Oberteil	Tapa superior	1
*37	055 482 004	Membrane	Diaphragm	Membran	Membrana	1
38	055 271 742	Coupelle	Diaphragm, support	Membranführung	Copa	1
		Pièces spécifiques	Specific parts	Spezifische Teile	Partes específicas	
		Modèle 120 - 5 / 40	Model 120 - 5 / 40	Modell 120 - 5 / 40	Tipo 120 - 5 / 40	
	933 151 277	Vis CHc M 6 x 20	Screw, CHc M 6 x 20	Schraube, CHc M 6 x 20	Tornillo CHc M 6 x 20	8
		Modèle 250 - 10 / 70	Model 250 - 10 / 70	Modell 250 - 10 / 70	Tipo 250 - 10 / 70	
*32	155 271 904	Etage de pilotage équipé	Pilot stage assembly	Steuerungsstufe kpl.	Palier de mando equipado	1
*33	055 482 004	▪ Membrane	▪ Diaphragm	▪ Membran	▪ Membrana	2
34	055 271 743	▪ Piston	▪ Piston	▪ Kolben	▪ Pistón	1
35	055 271 744	▪ Corps intermédiaire	▪ Intermediate body	▪ Zwischenkörper	▪ Cuerpo intermedio	1
*36	109 420 277	▪ Joint torique (pochette de 10)	▪ O-Ring (pack of 10)	▪ O-Ring (10 St.)	▪ Junta tórica (bolsa de 10)	1
39	933 151 497	Vis CHc M 6 x 40	Screw, CHc M 6 x 40	Schraube, CHc M 6 x 40	Tornillo CHc M 6 x 40	8
		Modèle 250 - 10 / 160	Model 250 - 10 / 160	Modell 250 - 10 / 160	Tipo 250 - 10 / 160	
*32	155 271 904	Etage de pilotage équipé	Pilot stage assembly	Steuerungsstufe kpl.	Palier de mando equipado	3
*33	055 482 004	▪ Membrane	▪ Diaphragm	▪ Membran	▪ Membrana	4
34	055 271 743	▪ Piston	▪ Piston	▪ Kolben	▪ Pistón	1
35	055 271 744	▪ Corps intermédiaire	▪ Intermediate body	▪ Zwischenkörper	▪ Cuerpo intermedio	1
*36	109 420 277	▪ Joint torique (pochette de 10)	▪ O-Ring (pack of 10)	▪ O-Ring (10 St.)	▪ Junta tórica (bolsa de 10)	1
39	88 140	Vis CHc M 6 x 80	Screw, CHc M 6 x 80	Schraube, CHc M 6 x 80	Tornillo CHc M 6 x 80	8
40	906 314 211	Bouchon 1/4" G, inox 316L	Plug, 1/4" G, stainless steel (316L)	Stopfen, 1/4" G, Edelstahl 316L	Tapón, 1/4"G, inox 316L	1



B

PARTIE PRODUIT / PRODUCT PART / MATERIALTEIL / PARTE PRODUCTO

Ind	#	Désignation	Description	Bezeichnung	Denominación	Qté
10	055 271 711	Corps inférieur	Body, lower	Körper, Unterteil	Cuerpo inferior	1
*11	155 271 705	Ensemble axe-aiguille	Needle assembly	Nadeleinheit	Conjunto eje-aguja	1
*12	155 271 902	Membrane équipée	Diaphragm assembly	Membraneinheit	Membrana equipada	1
13	NC / NS	▪ Membrane	▪ Diaphragm	▪ Luftmembran	▪ Membrana	1
14	NC / NS	▪ Contre membrane	▪ Washer support	▪ Materialmembran	▪ Contra membrana	1
15	150 040 332	▪ Joint torique, PTFE (pochette de 10)	▪ O-Ring, PTFE (pack of 10)	▪ PTFE-Dichtung (10 St.)	▪ Junta tórica, PTFE (bolsa de 10)	1
*16	055 271 709	Piston	Piston	Materialkolben	Pistón	1
17	953 010 014	Ecrou H5	Nut, H5	Mutter, M 5	Tuerca, H5	1
18	88 173	Vis CHc M 10 x 50	Screw, CHc M 10 x 50	Schraube, M 10 x 50	Tornillo CHc M 10 x 50	4
19	055 271 710	Entretoise de guidage	Body, upper	Körper, Oberteil	Tirante guía	1
*20	150 040 309	Joint (pochette de 10)	Seal (pack of 10)	Dichtung (10 St.)	Junta (bolsa de 10)	1
*21	155 271 712	Cartouche assemblée	Cartridge assembly	Packung-Reglereinheit kpl.	Cartucho equipado	1

Ind	#	Désignation	Description	Bezeichnung	Denominación	Qté
*	155 271 792	Pochette de joints de cartouche (ind. 26, 27, 28, 29)	Package of seals (ind. 26, 27, 28, 29)	Dichtungssatz (Pos. 26, 27, 28, 29)	Bolsa de juntas (ind. 26, 27, 28, 29)	1
*	155 271 791	Pochette de maintenance (ind. 23, 24, 25 + pochette de joints # 155 271 792)	Servicing kit (ind. 23, 24, 25 + package of seals # 155 271 792)	Servicekit (Pos. 23, 24, 25 + Dichtungssatz # 155 271 792)	Bolsa de reparación (ind. 23, 24, 25 + bolsa de juntas # 155 271 792)	1

OPTION - ON REQUEST - OPTIONAL - OPCIÓN

	#	Désignation	Description	Bezeichnung	Denominación
	155 484 010	Support pour régulateur	Support, regulator	Wandhalterung für Regler	Soporte para regulador
	155 271 790	Manomètre à membrane équipé (0-250 bar)	Diaphragm pressure gauge (0-250 bar / 0-3625 psi)	Manometer mit Membran-Druckmittler (0-250 bar)	Manómetro con membrana equipado (0-250 bar)
	910 010 802	Manomètre (Ø 63, 0-120 bar, M 1/4" BSP)	Gauge (Ø 63, 0-120 bar / 0-1740 psi M 1/4" BSP)	Manometer (Ø 63, 0-120 bar, AG 1/4" BSP)	Manómetro (Ø 63, 0-120 bar, M 1/4"BSP)

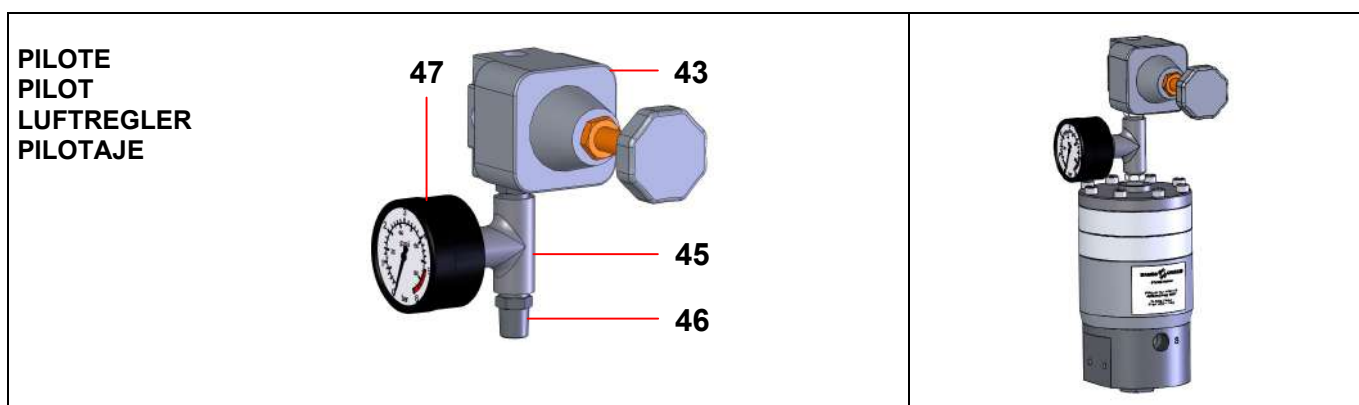

Ind	#	Désignation	Description	Bezeichnung	Denominación	Qté
*43	903 130 504	Détendeur d'air	Air operated regulator	Luftdruckminderer	Manorreductor de aire	1
45	904 303 002	Té F 1/4"	Tee, F 1/4"	T-Stück, IG 1/4"	Te, H 1/4"	1
46	050 102 213	Raccord MM 1/4 BSP	Fitting, double male 1/4" BSP	Doppelnippel, AG 1/4" BSP	Racor, MM 1/4" BSP	2
*47	910 011 403	Manomètre 0-6 bar	Gauge, 0-6 bar / 0-87 psi	Manometer, 0-6 bar	Manómetro, 0-6 bar	1

* Pièces de maintenance préconisées.

* Preceding the index number denotes a suggested spare part.

* Bezeichnete Teile sind empfohlene Ersatzteile.

* Piezas de mantenimiento preventivas.

N C : Non commercialisé.

N S : Denotes parts are not serviceable separately.

N S : bezeichnete Teile gibt es nicht einzeln, sondern nur komplett.

N C : no suministrado.