

DOCUMENTACIÓN

**REGULADOR DE PRESIÓN  
AIRMIX® CON CARTUCHO**

**250 - 10 / 70**

**250 - 10 / 160**

**120 - 5 / 40**

**Manual : 582.163.110-SP - A**

*Fecha : 06/03/23*

*Anula : 20/02/20*

*Modif.: Doc. 573.041.213*

**TRADUCCIÓN DEL MANUAL ORIGINAL**

***IMPORTANTE : Lea con atención todos los documentos antes de almacenar, instalar o poner en marcha el equipo (uso exclusivamente profesional).***

*LAS FOTOGRAFÍAS E ILUSTRACIONES NO SON VINCULANTES. LOS MATERIALES ESTÁN SUJETOS A CAMBIOS SIN PREVIO AVISO.*

**SAMES KREMLIN SAS**

13, chemin de Malacher  
38 240 - MEYLAN - France

**☎ : 33 (0)4 76 41 60 60**

**[www.sames-kremlin.com](http://www.sames-kremlin.com)**



**LIBRO DE INSTRUCCIONES**

**REGULADOR DE PRESIÓN**  
**para productos fluidos o semifluidos**

*Libro : 2002 573.008.214*

*Fecha : 11/02/20 - Anula : 03/03/14*

*Modif. : Actualización*

**TRADUCCIÓN DEL LIBRO ORIGINAL**

***IMPORTANTE: Lea con atención todos los documentos antes de almacenar, instalar o poner en marcha el equipo (uso exclusivamente profesional).***

LAS FOTOGRAFÍAS E ILUSTRACIONES NO SON VINCULANTES. LOS MATERIALES ESTÁN SUJETOS A CAMBIOS SIN PREVIO AVISO.

**SAMES KREMLIN SAS**

13, chemin de Malacher  
38 240 - MEYLAN - France  
☎ : 33 (0)4 76 41 60 60

**[www.sames-kremlin.com](http://www.sames-kremlin.com)**

**LIBRO DE INSTRUCCIONES**  
**REGULADOR DE PRESIÓN**  
**para productos fluidos o semifluidos**

**SUMARIO**

1. NORMAS GENERALES DE SEGURIDAD .....	2
2. DESCRIPCIÓN .....	3
3. MONTAJE .....	4
4. INSTALACIÓN .....	4
5. PUESTA EN MARCHA.....	5
6. MANTENIMIENTO .....	5
7. INCIDENCIAS DE FUNCIONAMIENTO.....	6

Las especificaciones del regulador - características técnicas y mantenimiento - se encuentran en un folleto adjunto a este libro.

Estimado Cliente,

Acaba de adquirir Vd. su nuevo regulador de presión SAMES KREMLIN y le agradecemos por ello.

La concepción, el diseño y la fabricación de este equipo han sido particularmente cuidados. Deseamos que merezca su total aprobación y cumpla con sus justas demandas, motivo de su compra.

Para un buen conocimiento y una utilización óptima del equipo, le aconsejamos leer atentamente estas instrucciones antes de su puesta en marcha.

Este breve tiempo de lectura le será largamente compensado por un mejor conocimiento de su equipo.

## 1. NORMAS GENERALES DE SEGURIDAD



**ATENCIÓN : Una mala utilización del equipo puede provocar accidentes, desperfectos o un mal funcionamiento. Leer atentamente las instrucciones a continuación.**

El responsable de taller debe comprobar que el personal está capacitado para la utilización de este material. Las normas de seguridad que se detallan a continuación deben ser comprendidas y aplicadas.

Leer los libros de instrucciones y también las etiquetas antes de poner en marcha el equipo.

Unas normas de seguridad locales pueden añadirse a normas generales de protección y de seguridad. Consúlteleos.

### ■ PRECONIZACIONES DE INSTALACIÓN

#### ➔ Conectar los equipos a una toma de tierra.

Los materiales deben utilizarse únicamente en zonas bien ventiladas protegiendo su salud y evitando riesgos de incendio o explosión. No fume en la zona de trabajo.

Nunca almacenar pinturas y disolventes en la zona de pulverización. Siempre cerrar los botes y los bidones.

Dejar la zona de trabajo limpia y sin residuos (disolvente, trapos,...).

Leer las fichas técnicas establecidas por los proveedores de pintura y de disolventes.

La pulverización de ciertos productos puede ser peligrosa. Será preciso trabajar con máscara respiratoria y orejeras, protegerse las manos con crema protectora y los ojos con gafas de protección (Consultar la guía de selección SAMES KREMLIN "Protección individual").

### ■ PRECONIZACIONES RELATIVAS A LOS EQUIPOS

Las presiones de funcionamiento de los equipos son importantes y conviene por ello tomar ciertas precauciones para evitar accidentes :

#### ➔ Nunca ir más allá de la presión máxima de trabajo de los componentes del equipo.

#### TUBERÍAS

No se deben emplear tuberías cuyo punto de no-estallido (PLNE) sea inferior a 4 veces la presión máxima de utilización de la bomba (consultar ficha técnica).

Nunca emplear tuberías con señales de desgaste, dobleces, roturas o fugas.

#### ➔ Utilizar únicamente una tubería de aire de calidad antiestática para conectar la bomba a la pistola.

Los racores deben estar bien apretados y en buen estado.

#### BOMBA

#### ➔ Conectar el equipo a una toma de tierra (utilizar la conexión en la bomba).

No utilizar productos o disolventes de limpieza no compatibles con los materiales de la bomba y en particular los disolventes con una base de hidrocarburos halógenos (consultar ficha técnica).

Utilizar el disolvente compatible con el producto a pulverizar para garantizar la longevidad del equipo.

## **PISTOLA**

Nunca limpiar la punta de la pistola con los dedos.

Descomprimir la presión de los circuitos de la pistola antes de toda intervención.

Jamás apuntar la pistola a personas o animales.

## **REGULADOR DE PRESIÓN**

➡ Montar tuberías conductoras más abajo y más arriba del regulador.

### ■ PRECONIZACIÓN DE MANTENIMIENTO

**Protectores (capó motor, protector de acoplamiento, cárteres,...) se colocan para una utilización segura del material.**  
**El fabricante no se hace responsable, en caso de daños personales, así como de las averías y / o daños del material, resultantes de la destrucción, la ocultación o la retirada total o parcial de los protectores.**

➡ Nunca modificar los equipos.

Comprobar los equipos cada día, mantenerles en un perfecto estado de funcionamiento y reemplazar las piezas estropeadas **sólo por piezas de origen SAMES KREMLIN.**

**Antes de limpiar o desmontar cualquier componente del equipo :**

- cortar la alimentación de aire comprimido,
- abrir la válvula de purga de la bomba,
- descomprimir las tuberías pulsando el gatillo de la pistola.

## **2. DESCRIPCIÓN**

El regulador de presión permite ajustar la presión producto en los circuitos de baja y media presión.

El regulador de presión se monta en el circuito producto entre la salida producto de la bomba y la llegada producto de la pistola. Permite refinar la presión a la pistola. Es manual o pilotado.

El regulador de presión de retorno se monta en el circuito producto de retorno. Permite mantener una presión constante y asegurar una circulación de pintura en las tuberías.

### 3. MONTAJE

Soporte (en opción)

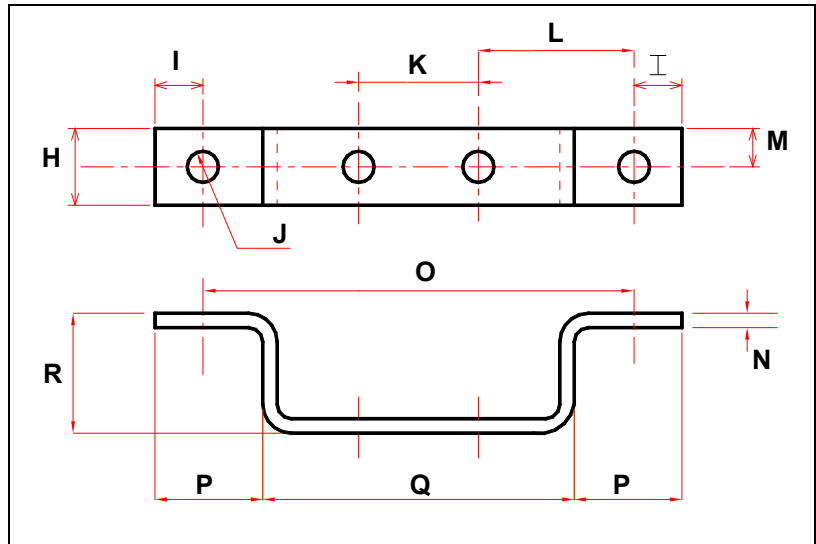
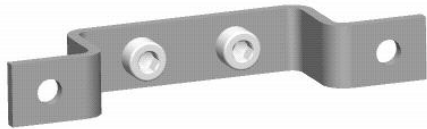

Índ.	mm	Índ.	mm	Índ.	mm	Índ.	mm	Índ.	mm	Índ.	mm
H	16	I	10	J	Ø 6,5	K	25	L	20	M	8
N	3	O	90	P	22,5	Q	65	R	25		

### 4. INSTALACIÓN

Los reguladores de presión se conciben para estar instalados en una cabina de pintura.

#### ■ ESQUEMA DE INSTALACIÓN SIN CIRCULACIÓN

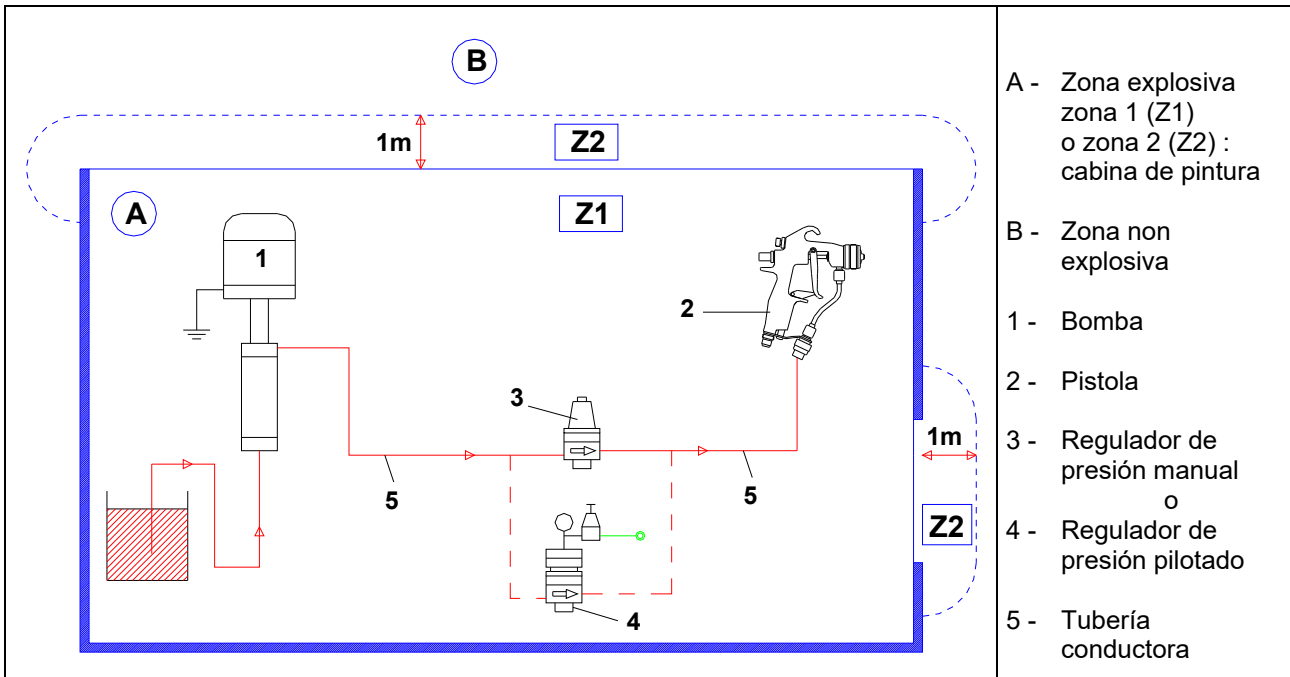

## ■ ESQUEMA DE INSTALACIÓN CON CIRCULACIÓN

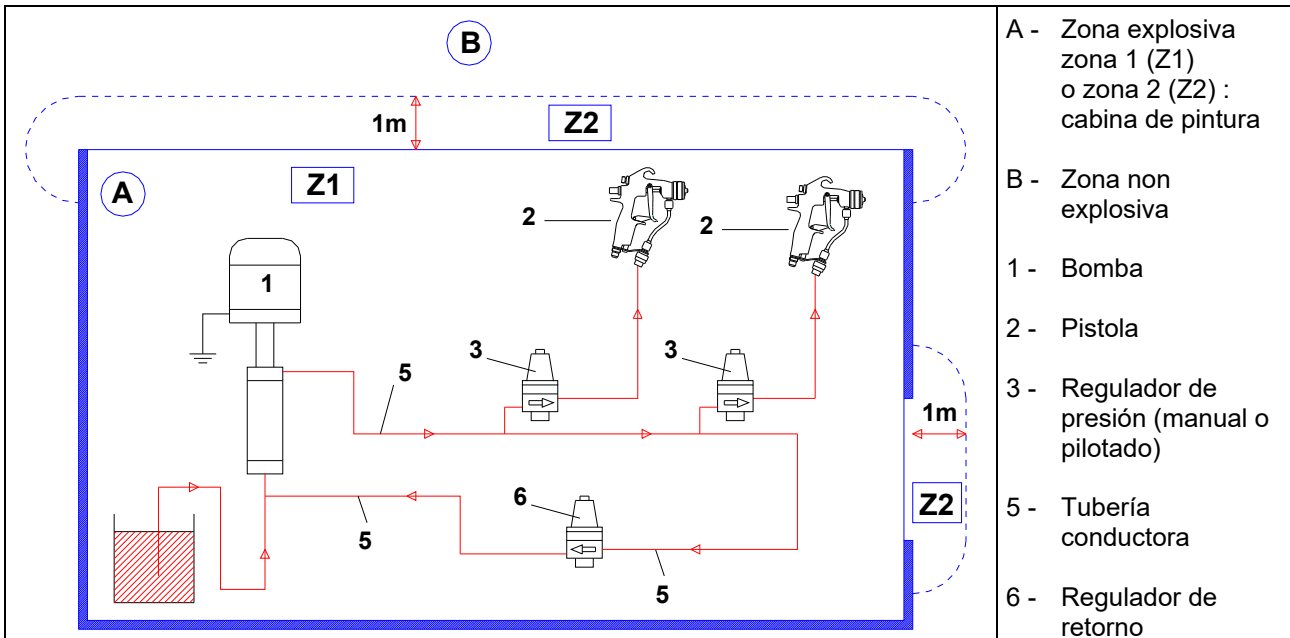

La distancia de 1 metro que se menciona en los esquemas sólo se da como dado orientativo y no podría comprometer la responsabilidad de SAMES KREMLIN. El utilizador se hace responsable de la delimitación exacta de las zonas que depende de los productos utilizados, del ambiente del material y de las condiciones de utilización (consulte la norma EN 60079-10).

Esta distancia de 1 metro podría entonces adaptarse si el análisis que lleva a cabo el utilizador lo necesita.

(Nota : esquemas representados con reguladores Airmix®)



### NOTA :

Para garantizar una larga duración de su equipo y conseguir un caudal óptimo, es necesario montar el regulador en posición vertical.

## 5. PUESTA EN MARCHA

Poner en marcha la bomba (consultar el libro de instrucciones de la bomba).

Roscar el tornillo situado en la parte superior del regulador con mando manual o roscar el regulador del conjunto pilotado.

Poner en la marcha la pistola (consultar libro de instrucciones de la pistola).

Ajustar el regulador producto para obtener la presión y el caudal producto deseados.

**Nota :** Consultar las características del regulador para cumplir con las presiones de entrada y de salida (consultar documento adjunto).

## 6. MANTENIMIENTO

Dejar el regulador de presión en un perfecto estado de limpieza para asegurar su correcto funcionamiento.

Durante la limpieza de la bomba, hacer circular el disolvente de limpieza en todo el circuito para limpiar todos los elementos (bomba, tuberías, regulador, pistola).

## 7. INCIDENCIAS DE FUNCIONAMIENTO

### ■ REGULADOR DE PRESIÓN (MANUAL O PILOTADO)

DEFECTO	CAUSA	REMEDIO
Presión muy importante a la salida del regulador	Tornillo de regulación o pomo de reglaje roscado a tope	Desenroscar el tornillo de regulación o el pomo de reglaje.
	Presión de aire de pilotaje muy elevada	Reducir la presión de pilotaje.
	Estanqueidad defectuosa del conjunto asiento - bola	Limpiar o cambiar.
No sale producto del regulador	Tornillo de regulación o pomo de reglaje desenroscado	Roscar el pomo de reglaje.
	Presión de aire de pilotaje insuficiente	Subir la presión de aire de pilotaje.
	Bola pegada sobre su asiento, aguja rota	Limpiar y volver a montar o cambiar.
Caudal irregular	Pulsación muy importante en la red de distribución	Ajustar la presión de entrada.
	Estanqueidad defectuosa entre el asiento y la bola	Limpiar o cambiar.
	Regulador en posición horizontal	Montar el regulador en posición vertical.
Fuga a la parte superior del regulador	Membrana producto defectuosa	Cambiarla.
	Tornillos incorrectamente apretados en el cuerpo inferior	Apretar los tornillos.

### ■ REGULADOR DE PRESIÓN DE RETORNO

DEFECTO	CAUSA	REMEDIO
Presión muy importante a la salida del regulador	Tornillo de regulación o pomo de reglaje del regulador roscado a tope	Desenroscar el tornillo de regulación o el pomo de reglaje.
	Presión muy elevada en el circuito producto (o circulating)	Reducir la presión.
Caída de la presión a la salida del regulador	Tornillo de regulación o pomo de reglaje insuficiente roscado	Roscar el tornillo de regulación o el pomo de reglaje.
	Estanqueidad defectuosa del conjunto asiento - bola	Limpiar y volver a montar.
Circulación irregular	Pulsación muy importante sobre la red de distribución	Comprobar y ajustar la presión de entrada.
	Defecto de estanqueidad del asiento y de la bola	Limpiar o cambiar.
Fuga en la parte superior del regulador	Membrana producto defectuosa	Cambiarla.
	Tornillos incorrectamente apretados en el cuerpo inferior	Apretar los tornillos.



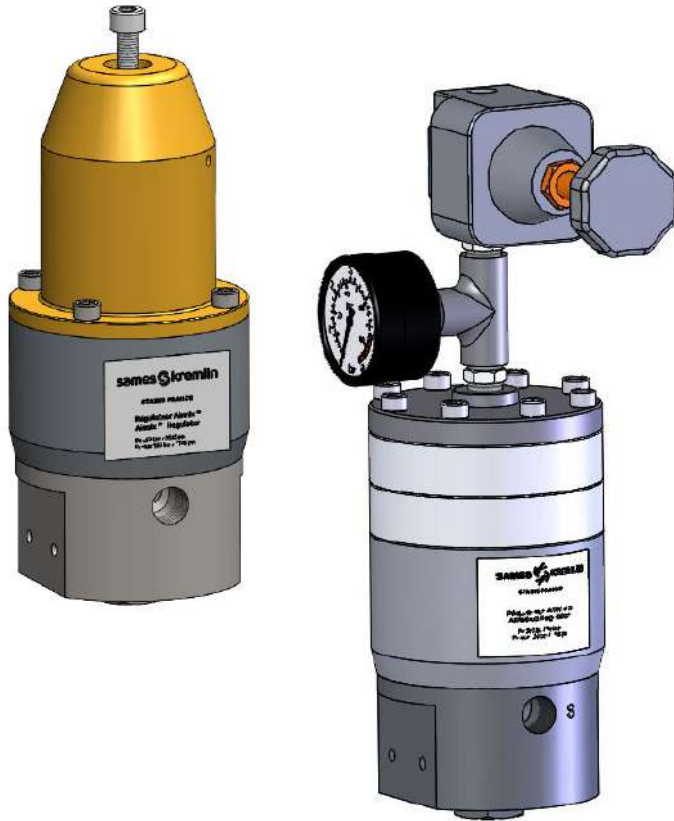

## ESPECIFICACIONES

### REGULADOR DE PRESIÓN AIRMIX® INOX

#### Tipos :

250 - 10 / 70

250 - 10 / 120

250 - 10 / 160

120 - 5 / 40

Libro : 2303 573.041.214

Fecha : 02/03/23 - Anula : 18/12/18

Modif. : + 250 - 10 / 160

## TRADUCCIÓN DEL LIBRO ORIGINAL

**IMPORTANTE : Lea con atención todos los documentos antes de almacenar, instalar o poner en marcha el equipo (uso exclusivamente profesional).**

LAS FOTOGRAFÍAS E ILUSTRACIONES NO SON VINCULANTES. LOS MATERIALES ESTÁN SUJETOS A CAMBIOS SIN PREVIO AVISO.

### DOCUMENTACIONES COMPLEMENTARIAS

PIEZAS DE REPUESTO :      Regulador AIRMIX®                      (Doc. 573.328.050)  
   Regulador AIRMIX® PH                      (Doc. 573.361.050)  
   Regulador AIRMIX® con cartucho (Doc. 573.374.050)

### **SAMES KREMLIN SAS**

13, chemin de Malacher  
38 240 - MEYLAN - France

☎ : 33 (0)4 76 41 60 60

[www.sames-kremlin.com](http://www.sames-kremlin.com)

**ESPECIFICACIONES**  
**REGULADOR DE PRESIÓN AIRMIX® INOX**  
**Mando manual o pilotado**  
**Modelos : 250 - 10 / 70, 250 - 10 / 120, 250 - 10 / 160,**  
**120 - 5 / 40**

## 1. CARACTERÍSTICAS TÉCNICAS

El regulador de presión AIRMIX® se utiliza en instalaciones con productos fluidos o semifluidos. Completamente en inox, su limpieza es fácil y rápida.

Para el regulador de mando manual : la regulación de la presión del producto a la salida del regulador se efectúa apretando o aflojando el tornillo de regulación (con la llave nº 6).

Para el regulador pilotado : la regulación de la presión del producto a la salida del regulador se efectúa ajustando la presión del aire de pilotaje. Este aire de pilotaje se ajusta mediante un manorreductor de aire para obtener un mejor ajuste del regulador pilotado.

La parte producto es común a los 2 reguladores. Una flecha (o las letras **E y S**) marcada en el cuerpo indica la entrada y la salida del producto.

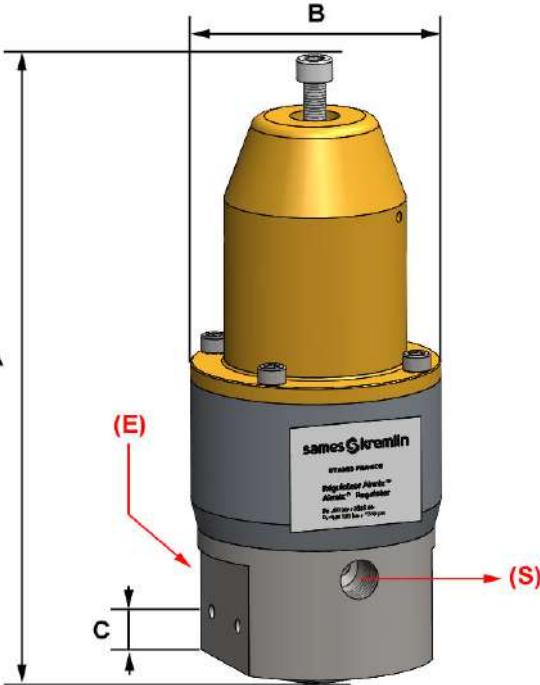
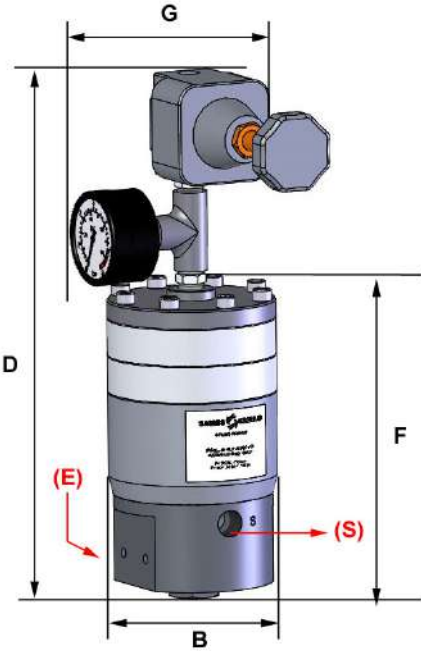
Regulador AIRMIX® de mando manual				Regulador AIRMIX® pilotado			
							

Índ.	mm	Índ.	mm	Índ.	mm	Índ.	mm	Índ.	mm	Índ.	mm
<b>A</b>	225	<b>B</b>	Ø 89	<b>C</b>	16	<b>D</b>	275	<b>F</b>	160 máxi.	<b>G</b>	170

Tipo	Regulador mando manual (por tornillos)		Regulador pilotado (con regulador pilotado)			
	Modelo	250 - 10 / 70	250 - 10 / 120	120 - 5 / 40	250 - 10 / 70	250 - 10 / 120
Número de piso de pilotaje	-		1	2	3	4
Campo de presión (bar) :						
- Presión de entrada máxima	250		120	250	250	250
- Presión de salida	De 10 a 70	De 10 a 120	De 5 a 40	De 10 a 70	De 10 a 120	De 10 a 160
- Presión aire pilotaje	-		6 bar máxi.			
Conexiones :						
- Entrada producto (E)	H 3/8 NPS		H 3/8 NPS			
- Salida producto (S)	H 3/8 NPS		H 3/8 NPS			
- Aire pilotaje	-		H 1/4 BSP			
Materiales en contacto con el producto	Inox, PTFE, carburo		Inox, PTFE, carburo			
Peso (kg)	3,6		3,6	3,85	4,1	4,36
Temperatura máxima	50°C		50°C			

#### ■ TUBERÍAS DE CONEXIONES PRECONIZADAS

La elección de las tuberías se hace en función de la viscosidad del producto y de la longitud. Prever una tubería de diámetro más gordo para longitud o viscosidad importante.

Regulador	Producto fluido		Producto semifluido	
	Racor	Tubería AIRMIX®	Racor	Tubería AIRMIX®
Entrada (E)	M 3/8 NPT - M 1/2 JIC	∅ 6,35 mm int. (1/4")	M 3/8 NPT - M 3/4 JIC	∅ 9,52 mm int. (3/8 ")
Salida (S)	M 3/8 NPT - M 1/2 JIC	∅ 4,8 mm int. (3/16")	M 3/8 NPT - M 1/2 JIC	∅ 4,8 mm int. (3/16") o 6,35 mm int. (1/4")



#### NOTA :

Para garantizar una larga duración de su equipo y conseguir un caudal óptimo, es necesario montar el regulador en posición vertical.

## 2. MANTENIMIENTO



**ATENCIÓN :** Antes de intervenir en la instalación, cortar la alimentación en aire comprimido y descomprimir los circuitos apretando el gatillo de la pistola.

#### ■ LIMPIEZA DE LA VÁLVULA DE REGULACIÓN (22)

Desenroscar el tapón (27). Sacar el muelle (25) y la bola (24).

Limpiar las piezas con el disolvente compatible con el producto utilizado.

Cambiarlas si necesario. Al montaje, cambiar la junta (26).

Volver a montar todas las piezas manteniendo el regulador en posición vertical. Apretar el tapón (27).

## ■ CAMBIO DEL ASIENTO (23)

### Desmontaje :

Desenroscar los 4 tornillos (18) y sacar el cuerpo inferior (10).

Desenroscar el tapón (27). Sacar el muelle (25) y la bola (24).

Empujar el asiento (23) para sacarlo del cuerpo inferior (10).

Limpiar las piezas o cambiar por piezas nuevas.

### Montaje :

Cambiar las 2 juntas (26), el asiento (23) y la bola (24) (ver conjunto de regulación, 22).

Volver a montar el asiento (23), el anillo de dirección (21), la bola (24), el muelle (25) y el tapón (27).

Volver a montar el cuerpo inferior (10) y fijarlo mediante los 4 tornillos (18). Cumplir con el par de apriete.

## ■ CAMBIO DEL CONJUNTO EJE-AGUJA (11) O DE LAS MEMBRANAS (13 & 14)

### Desmontaje :

Desenroscar los 4 tornillos (18) y sacar el cuerpo inferior (10).

Separar las membranas del cuerpo guía (19).

Tirar con precaución sobre las membranas para sacar el eje-aguja (11), el pistón (16) y la tuerca (17).

**No tirar sobre la aguja. Ésto podría dañar las piezas.**

Desenroscar la tuerca (17) para sacar el pistón (16).

Extraer la membrana negra (13) y la contra membrana blanca (14).

Limpiar las piezas o cambiar por nuevas partes.

### Montaje :

Cambiar la junta (15), situada sobre el conjunto eje-aguja (11) y la junta (20).

Posicionar la membrana negra (13) hacia el lado aire, la contra membrana blanca (14) hacia el lado producto, y el pistón (16).

Posicionar el eje (11) en un torno y apretar al nivel de los 2 planos.

Poner un poco de cola sobre la rosca del eje.

Montar la tuerca (17) sobre el conjunto eje-aguja roscándolo manualmente, después apretar moderadamente con una llave de 8.

Introducir el conjunto en el cuerpo guía (19).

Volver a montar el cuerpo inferior (10) equipado de la válvula de regulación (22) y fijarlo mediante 4 tornillos (18). Cumplir con el par de apriete.

---

**➡ IMPORTANTE : al montaje, la aguja del conjunto eje-aguja (11) tiene que venir situarse dentro del orificio central del asiento (23), hasta venir en contacto con la bola (24).**

---

## ■ DESMONTAJE - MONTAJE DEL CONJUNTO DE PILOTAJE

### Montaje :

Durante el montaje, Vd tiene imperativamente que cumplir con el alineamiento de los agujeros.

Las partes tienen 9 agujeros : 8 agujeros ( $\varnothing$  6,5 mm) para los tornillos y un agujero ( $\varnothing$  4 mm) para el aire de pilotaje.

**El paso del aire no debe ser obstruido.**

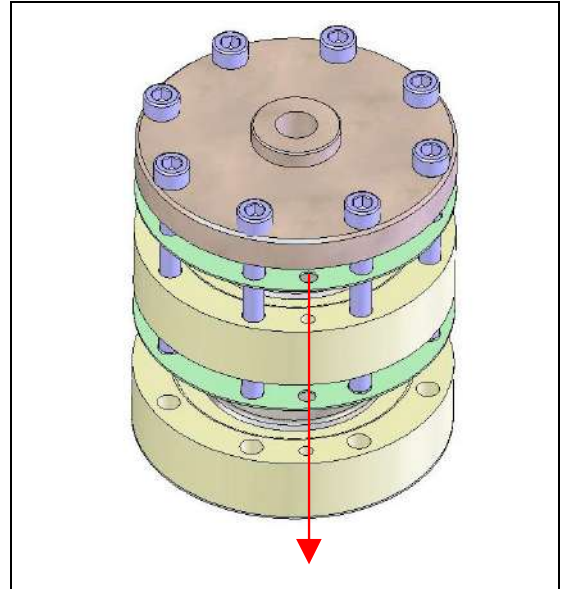

### Antes de cada operación de montaje :

- Limpiar las piezas con un disolvente de limpieza compatible.
- Montar juntas nuevas si necesario, sin olvidar de engrasarlas con grasa PTFE.
- Montar piezas nuevas si necesario.

## ■ INSTRUCCIONES DE MONTAJE

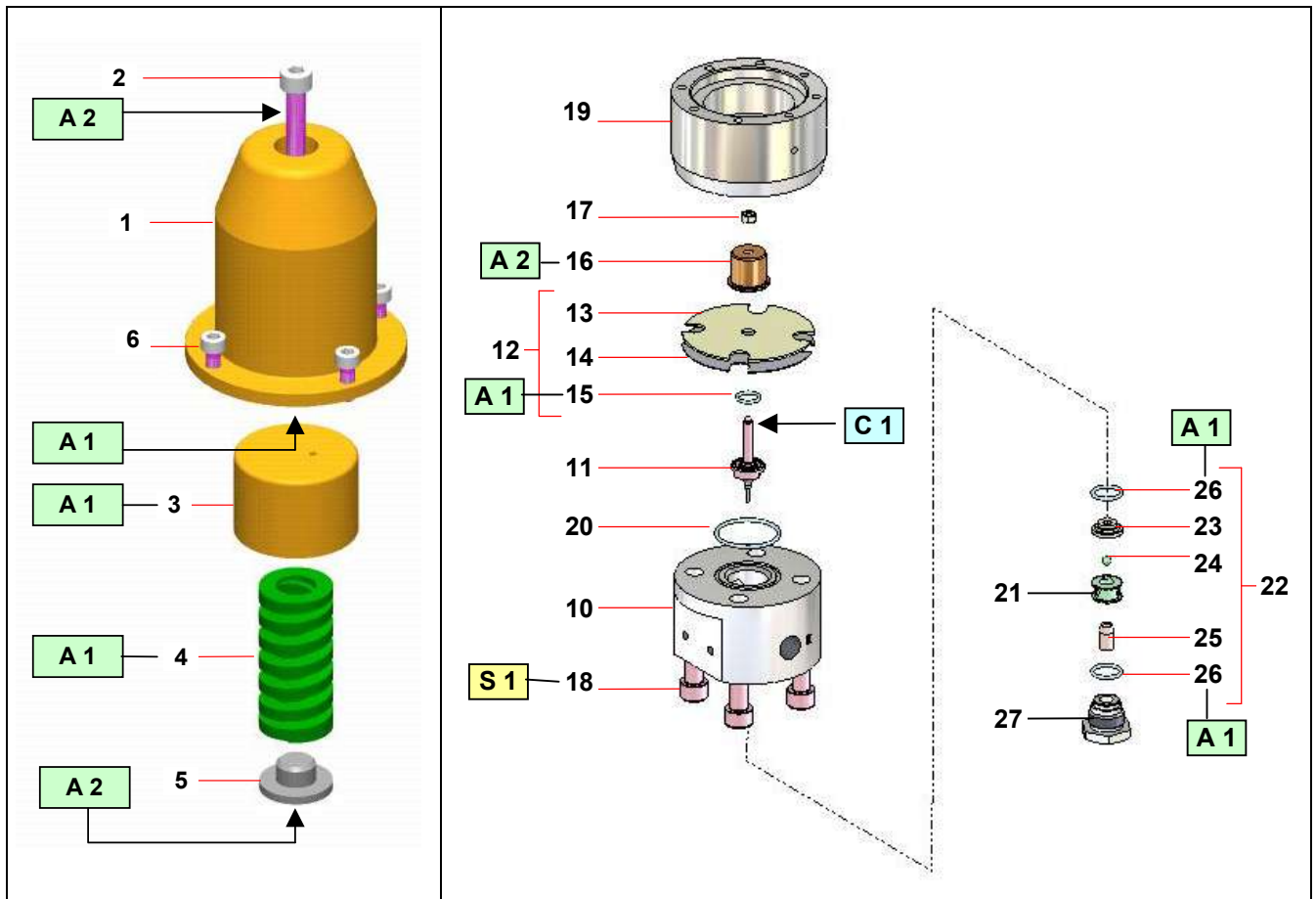

Índice	Instrucciones	Descripción	Referencia
A 1	Grasa PTFE	Tubo de grasa "TECHNILUB" (10 ml)	560.440.101
A 2	Grasa grafitada	Caja de grasa grafitada (1 kg)	560.420.005
C 1	Cola PTFE (para la estanqueidad) (Loctite 5772)		
S 1	Par de apriete : 20 Nm		

<b>Doc. 573.374.050</b> Date/Datum/Fecha : 11/02/20 Annule/Cancel/ Ersetzt/Anula : 11/10/13	<b>Modif. / Änderung :</b> Mise à jour / Update / Aktualisierung / Actualización	<b>Pièces de rechange</b> <b>Spare parts list</b> <b>Ersatzteilliste</b> <b>Piezas de repuesto</b>
--	--	---

<b>REGULATEUR DE PRESSION AIRMIX® A CARTOUCHE</b>	<b>AIRMIX® FLUID PRESSURE REGULATOR WITH CARTRIDGE</b>
<b>AIRMIX®-MATERIALDRUCKREGLER MIT PACKUNG</b>	<b>REGULADOR DE PRESION AIRMIX® CON CARTUCHO</b>

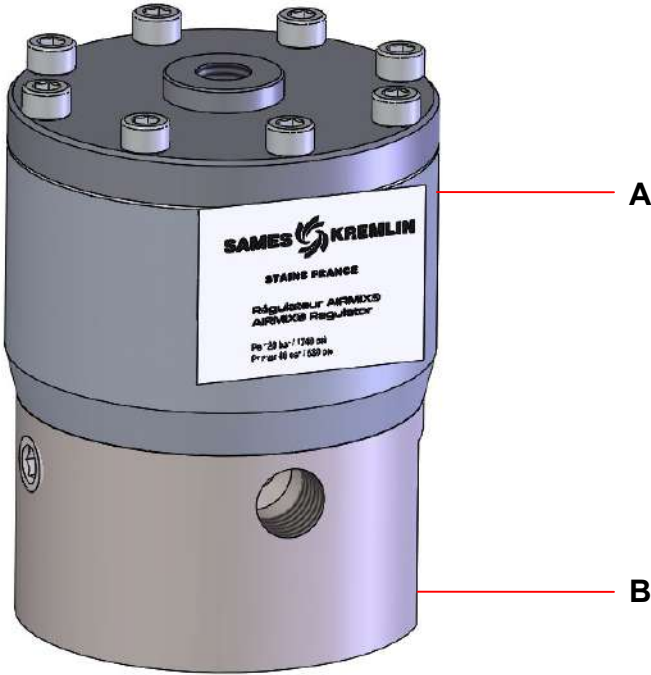
<p><b>REGULATEUR PILOTÉ</b></p> <p><b>PILOTED FLUID REGULATOR</b></p> <p><b>DRUCKREGLER MIT LUFTSTEUERUNG</b></p> <p><b>REGULADOR PILOTADO</b></p>	
<b>Mod. : 120 - 5 / 40</b>	<b># 155.271.719</b>
<b>Mod. : 250 - 10 / 70</b>	<b># 155.271.715</b>
<b>Mod. : 250 - 10 / 160</b>	<b># 155.271.716</b>

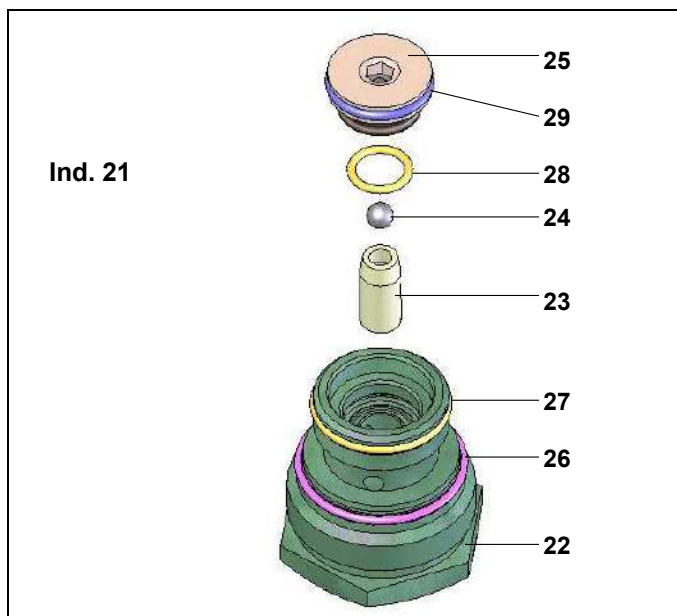
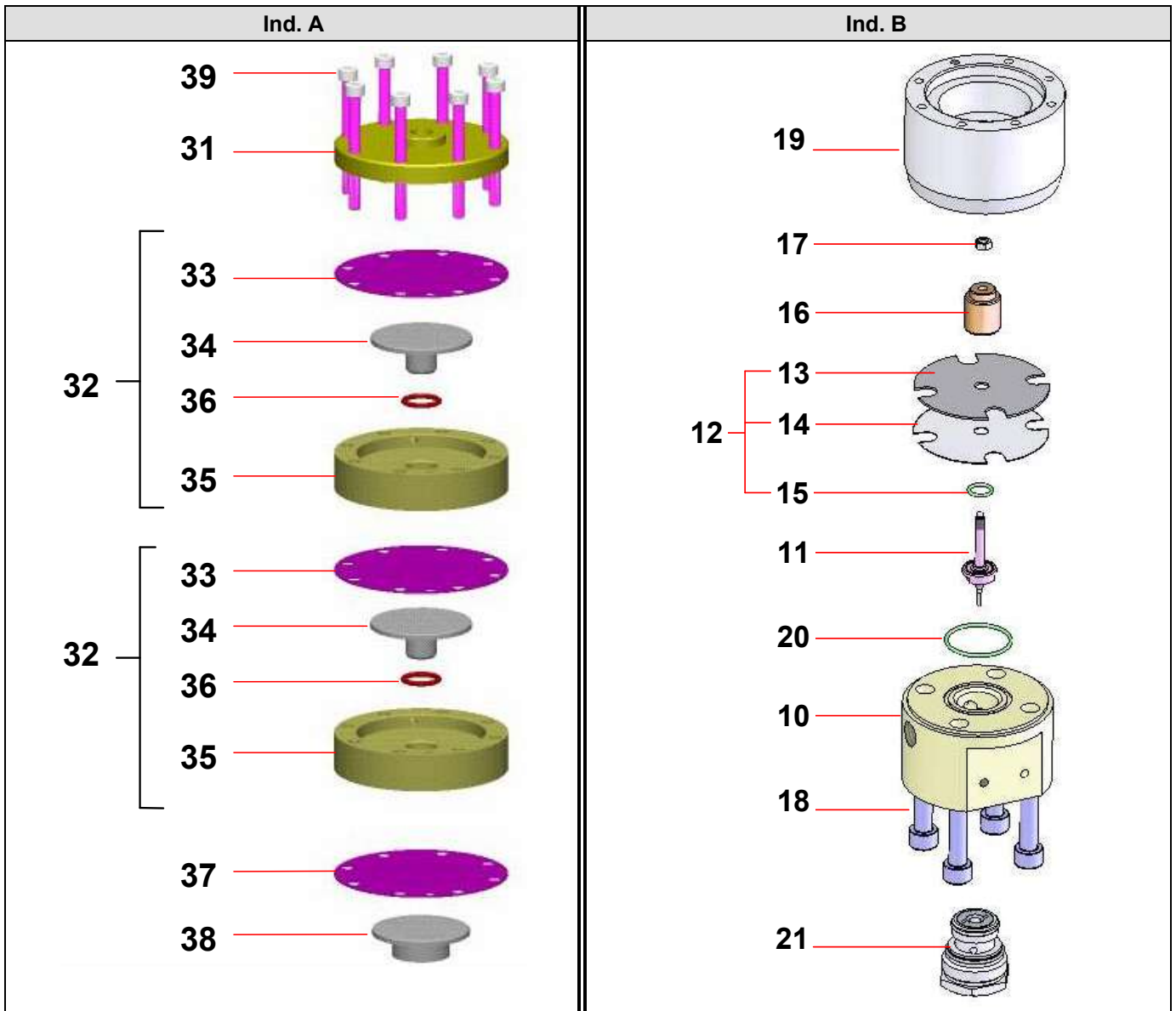



## A

## COMMANDE PILOTÉE / PILOT CONTROL / LUFTSTEUERUNG / MANDO PILOTADO

Ind	#	Désignation	Description	Bezeichnung	Denominación	Qté
31	055 482 002	Couvercle supérieur	Upper cover	Deckel, Oberteil	Tapa superior	1
*37	055 482 004	Membrane	Diaphragm	Membran	Membrana	1
38	055 271 742	Coupelle	Diaphragm, support	Membranführung	Copa	1
		<b>Pièces spécifiques</b>	<b>Specific parts</b>	<b>Spezifische Teile</b>	<b>Partes específicas</b>	
		<b>Modèle 120 - 5 / 40</b>	<b>Model 120 - 5 / 40</b>	<b>Modell 120 - 5 / 40</b>	<b>Tipo 120 - 5 / 40</b>	
	933 151 277	Vis CHc M 6 x 20	Screw, CHc M 6 x 20	Schraube, CHc M 6 x 20	Tornillo CHc M 6 x 20	8
		<b>Modèle 250 - 10 / 70</b>	<b>Model 250 - 10 / 70</b>	<b>Modell 250 - 10 / 70</b>	<b>Tipo 250 - 10 / 70</b>	
*32	155 271 904	Etage de pilotage équipé	Pilot stage assembly	Steuerungsstufe kpl.	Palier de mando equipado	1
*33	055 482 004	▪ Membrane	▪ Diaphragm	▪ Membran	▪ Membrana	2
34	055 271 743	▪ Piston	▪ Piston	▪ Kolben	▪ Pistón	1
35	055 271 744	▪ Corps intermédiaire	▪ Intermediate body	▪ Zwischenkörper	▪ Cuerpo intermedio	1
*36	109 420 277	▪ Joint torique (pochette de 10)	▪ O-Ring (pack of 10)	▪ O-Ring (10 St.)	▪ Junta tórica (bolsa de 10)	1
39	933 151 497	Vis CHc M 6 x 40	Screw, CHc M 6 x 40	Schraube, CHc M 6 x 40	Tornillo CHc M 6 x 40	8
		<b>Modèle 250 - 10 / 160</b>	<b>Model 250 - 10 / 160</b>	<b>Modell 250 - 10 / 160</b>	<b>Tipo 250 - 10 / 160</b>	
*32	155 271 904	Etage de pilotage équipé	Pilot stage assembly	Steuerungsstufe kpl.	Palier de mando equipado	3
*33	055 482 004	▪ Membrane	▪ Diaphragm	▪ Membran	▪ Membrana	4
34	055 271 743	▪ Piston	▪ Piston	▪ Kolben	▪ Pistón	1
35	055 271 744	▪ Corps intermédiaire	▪ Intermediate body	▪ Zwischenkörper	▪ Cuerpo intermedio	1
*36	109 420 277	▪ Joint torique (pochette de 10)	▪ O-Ring (pack of 10)	▪ O-Ring (10 St.)	▪ Junta tórica (bolsa de 10)	1
39	88 140	Vis CHc M 6 x 80	Screw, CHc M 6 x 80	Schraube, CHc M 6 x 80	Tornillo CHc M 6 x 80	8
40	906 314 211	Bouchon 1/4" G, inox 316L	Plug, 1/4" G, stainless steel (316L)	Stopfen, 1/4" G, Edelstahl 316L	Tapón, 1/4"G, inox 316L	1



## B

## PARTIE PRODUIT / PRODUCT PART / MATERIALTEIL / PARTE PRODUCTO

Ind	#	Désignation	Description	Bezeichnung	Denominación	Qté
10	055 271 711	Corps inférieur	Body, lower	Körper, Unterteil	Cuerpo inferior	1
*11	155 271 705	Ensemble axe-aiguille	Needle assembly	Nadeleinheit	Conjunto eje-aguja	1
*12	<b>155 271 902</b>	<b>Membrane équipée</b>	<b>Diaphragm assembly</b>	<b>Membraneinheit</b>	<b>Membrana equipada</b>	<b>1</b>
13	NC / NS	▪ Membrane	▪ Diaphragm	▪ Luftmembran	▪ Membrana	1
14	NC / NS	▪ Contre membrane	▪ Washer support	▪ Materialmembran	▪ Contra membrana	1
15	150 040 332	▪ Joint torique, PTFE (pochette de 10)	▪ O-Ring, PTFE (pack of 10)	▪ PTFE-Dichtung (10 St.)	▪ Junta tórica, PTFE (bolsa de 10)	1
*16	055 271 709	Piston	Piston	Materialkolben	Pistón	1
17	953 010 014	Ecrou H5	Nut, H5	Mutter, M 5	Tuerca, H5	1
18	88 173	Vis CHc M 10 x 50	Screw, CHc M 10 x 50	Schraube, M 10 x 50	Tornillo CHc M 10 x 50	4
19	055 271 710	Entretoise de guidage	Body, upper	Körper, Oberteil	Tirante guía	1
*20	150 040 309	Joint (pochette de 10)	Seal (pack of 10)	Dichtung (10 St.)	Junta (bolsa de 10)	1
*21	<b>155 271 712</b>	<b>Cartouche assemblée</b>	<b>Cartridge assembly</b>	<b>Packung-Reglereinheit kpl.</b>	<b>Cartucho equipado</b>	<b>1</b>

Ind	#	Désignation	Description	Bezeichnung	Denominación	Qté
*	155 271 792	Pochette de joints de cartouche (ind. 26, 27, 28, 29)	Package of seals (ind. 26, 27, 28, 29)	Dichtungssatz (Pos. 26, 27, 28, 29)	Bolsa de juntas (ind. 26, 27, 28, 29)	1
*	155 271 791	Pochette de maintenance (ind. 23, 24, 25 + pochette de joints # 155 271 792)	Servicing kit (ind. 23, 24, 25 + package of seals # 155 271 792)	Servicekit (Pos. 23, 24, 25 + Dichtungssatz # 155 271 792)	Bolsa de reparación (ind. 23, 24, 25 + bolsa de juntas # 155 271 792)	1

**OPTION - ON REQUEST - OPTIONAL - OPCIÓN**

	#	Désignation	Description	Bezeichnung	Denominación
	155 484 010	Support pour régulateur	Support, regulator	Wandhalterung für Regler	Soporte para regulador
	155 271 790	Manomètre à membrane équipé (0-250 bar)	Diaphragm pressure gauge (0-250 bar / 0-3625 psi)	Manometer mit Membran-Druckmittler (0-250 bar)	Manómetro con membrana equipado (0-250 bar)
	910 010 802	Manomètre (Ø 63, 0-120 bar, M 1/4" BSP)	Gauge (Ø 63, 0-120 bar / 0-1740 psi M 1/4" BSP)	Manometer (Ø 63, 0-120 bar, AG 1/4" BSP)	Manómetro (Ø 63, 0-120 bar, M 1/4"BSP)

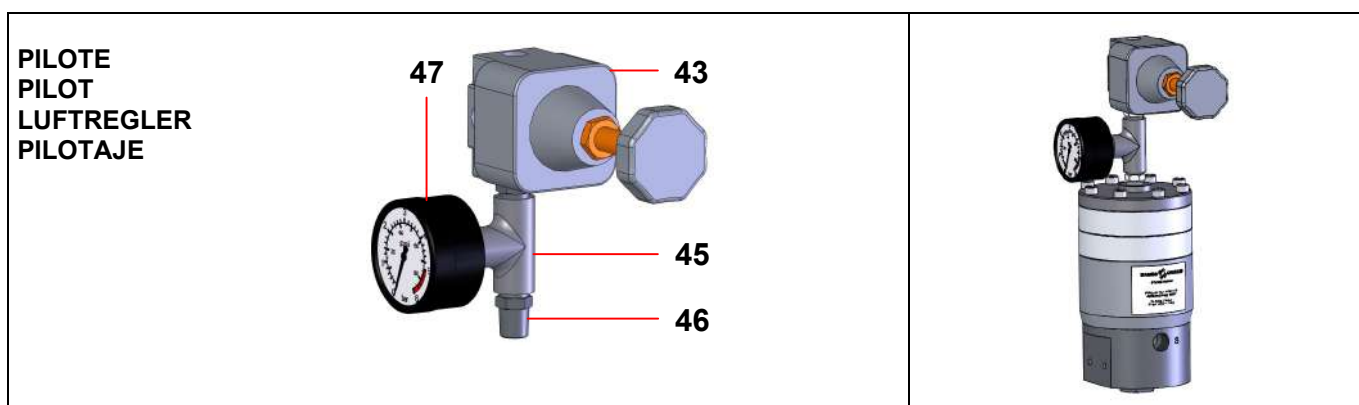

Ind	#	Désignation	Description	Bezeichnung	Denominación	Qté
*43	903 130 504	Détendeur d'air	Air operated regulator	Luftdruckminderer	Manorreductor de aire	1
45	904 303 002	Té F 1/4"	Tee, F 1/4"	T-Stück, IG 1/4"	Te, H 1/4"	1
46	050 102 213	Raccord MM 1/4 BSP	Fitting, double male 1/4" BSP	Doppelnippel, AG 1/4" BSP	Racor, MM 1/4" BSP	2
*47	910 011 403	Manomètre 0-6 bar	Gauge, 0-6 bar / 0-87 psi	Manometer, 0-6 bar	Manómetro, 0-6 bar	1

\* Pièces de maintenance préconisées.

\* Preceding the index number denotes a suggested spare part.

\* Bezeichnete Teile sind empfohlene Ersatzteile.

\* Piezas de mantenimiento preventivas.

N C : Non commercialisé.

N S : Denotes parts are not serviceable separately.

N S : bezeichnete Teile gibt es nicht einzeln, sondern nur komplett.

N C : no suministrado.