

## Equipment

Designation	Part number
CYCLOMIX EVO - designed to your needs - please contact us to build your own configuration	♦

## Accessories

Designation	Part number
Remote control cabinet	155661880
Flushing box (FPro, FStart, Xcite, SFlow)	155710000
Frame for control panel	155661872
Frame for 2K product plate	155661870 + 155661871 (x2)
Frame for 3K product plate	155661870 (x2) + 155661871 (x4)
Clear cover	155661873
Air feeding kit	155661391
Glass kit for in-spraybooth piloting	155661887
Short mixer	155660105

## Cyclomix® Evo

Electronic Mixing & Dosing System - 2 or 3 Components - Airspray, Airmix®, Airless

Electrostatic  
Airmix®  
Airspray  
Airless® / Máy & Bộ điều khiển

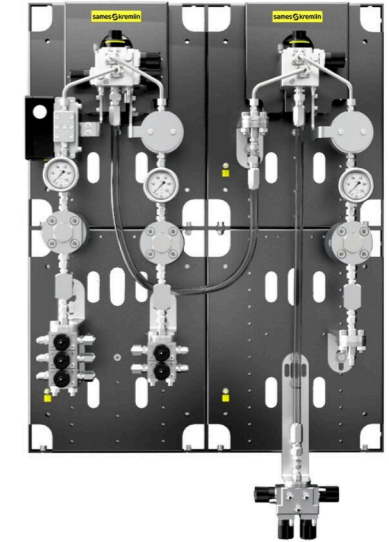

SỰ LỰA CHỌN TỐT NHẤT VỀ NĂNG SUẤT VÀ SỰ AN TÂM!

- ▶ Định lượng và trộn hoàn hảo
- ▶ Quản lý hao phí tối ưu
- ▶ Kết nối đầy đủ

### Thị trường



# Cyclomix® Evo

Electronic Mixing & Dosing System - 2 or 3 Components - Airspray, Airmix®, Airless

Nguyên tắc định lượng đã được cấp bằng sáng chế, quản lý hao phí được tối ưu hóa và khả năng kết nối làm cho Cyclomix® Evo trở thành thiết bị định lượng mô-đun đáp ứng mong đợi của bạn.

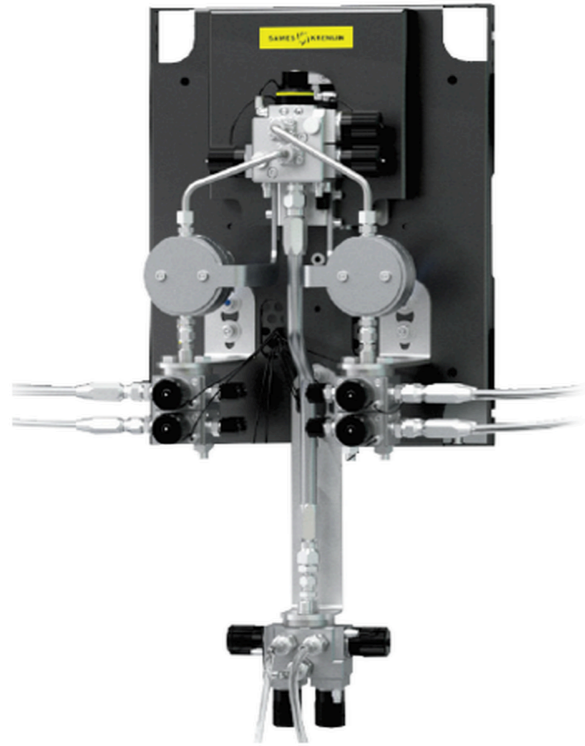

**Bộ định lượng mô-đun Cyclomix® Evo** có thể được sử dụng với dung môi hoặc sơn gốc nước, chất xúc tác axit, vật liệu PU hoặc epoxy. Nó mang lại cho bạn:

**Định lượng và trộn hoàn hảo:** Nhờ phương pháp phun mới được cấp bằng sáng chế, công nghệ **Spraymix** cho phép trộn trước tại điểm phun. Việc phun chất xúc tác vào một vòng xoáy của lớp nền đảm bảo một hỗn hợp hoàn hảo và một lớp sơn sẵn sàng để thi công. Một thuật toán định lượng duy nhất đảm bảo độ chính xác và độ lặp lại của tỷ lệ bất kể tốc độ dòng chảy yêu cầu và các biến thể của nó.

**Năng suất cao:** Từ phiên bản cơ bản có khả năng quản lý 1 cơ sở & 1 chất xúc tác, tính mô-đun của sản phẩm cho phép Cyclomix® Evo được tùy chỉnh khi mua hoặc trong suốt vòng đời của Cyclomix® Evo. Một số lượng lớn các chức năng được đề xuất, chẳng hạn như quản lý 2 súng, bộ điều chỉnh sản phẩm hoặc các loại và kích cỡ khác nhau của lưu lượng kế. Tất cả các chức năng này chắc chắn sẽ đáp ứng nhu cầu của bạn. Một HMI đơn giản và trực quan cho phép giai đoạn học hỏi nhanh chóng, ngay cả khi một ứng dụng mới đến.

**Tối ưu hóa quản lý chất thải:** Chức năng "tối ưu hóa sơn" cho phép bạn sử dụng tới 70% lượng sơn còn lại trong ống khi kết thúc sản xuất. Một cấu trúc nhỏ gọn với các lối đi được thiết kế để giảm các vùng lưu giữ và tạo điều kiện thuận lợi cho quá trình xả, do đó giảm tiêu thụ dung môi. Sơn sót tự trị để tránh sử dụng quá nhiều sơn hỗn hợp.

**Khả năng kết nối:** Ứng dụng **SamesApp** cho phép bạn kết nối với Cyclomix® Evo, để điều khiển nó và cũng để thông báo cho bạn bằng các thông báo khi cần thực hiện bảo trì hoặc khi có báo động. Tất cả dữ liệu của máy được ghi lại liên tục và có thể được truy xuất bằng các phương tiện khác nhau (tệp excel, OPCua, điện thoại thông minh).



## Technical data table

Designation	Value	Unit: metric (US)
Tỉ lệ	100:1 à 1:2 (1% à 200%)	
Năng lượng điện	115 - 230	V
Áp suất chất lỏng tối đa	240 (3480)	bar (psi)
Đầu ra chất lỏng tối đa	50 - 7000	cc/min (oz/min)
Áp suất không khí tối đa	6.5 (94)	bar (psi)
Số lượng sản phẩm	2K, 3K & (1K)	base-catalyst-solvent
Độ nhớt chất lỏng (tối thiểu-tối đa)	20 - 3000	in CA4 seconds (or centipoise cps)
Số thành phần A	99	Min/Max
Số thành phần B	99	Min/Max

sames kremlin



Công nghệ



Công nghệ phun Airmix®

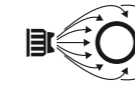

Electrostatic



Công nghệ phun Airless®



Airspray LVL

## Hiệu suất

- 1 Hệ thống định lượng được cấp bằng sáng chế: phun chất xúc tác vào dòng cơ sở
- 1 Tần suất phun cực nhanh nhờ van phun mới của chúng tôi
- ♦ Độ chính xác trộn +/- 1%.

## Năng suất

- 2 Quản lý 2 mạch độc lập: xả và môi độc lập trên 2 mạch
- 3 Xác định cấu hình của riêng bạn từ phiên bản 2K cơ bản đến phiên bản 3K đầy đủ tùy chọn
- ♦ Cần 2 phút huấn luyện để khởi động nhanh
- ♦ Chỉ mua cấu hình bạn cần. Không trả tiền cho các tính năng không cần thiết
- ♦ Tăng năng lực sản xuất của bạn bằng cách bổ sung các chức năng trong vòng đời của Cyclomix® Evo
- ♦ Chẩn đoán từ xa và theo dõi bảo trì để tránh thời gian ngừng sản xuất

## Sự bền vững

- 4 Giảm chi phí và lãng phí hỗn hợp sơn nhờ chức năng "tối ưu hóa sơn"
- 5 Giám sát dữ liệu sản xuất và bảo trì qua điện thoại thông minh
- ♦ Truy xuất dữ liệu sản xuất và bảo trì để tối ưu hóa công cụ sản xuất của bạn
- ♦ Thích ứng hoàn hảo với chất xúc tác axit: phốt, vật liệu và ren đáp ứng các hạn chế của axit hoặc sản phẩm bazơ.



Mô tả

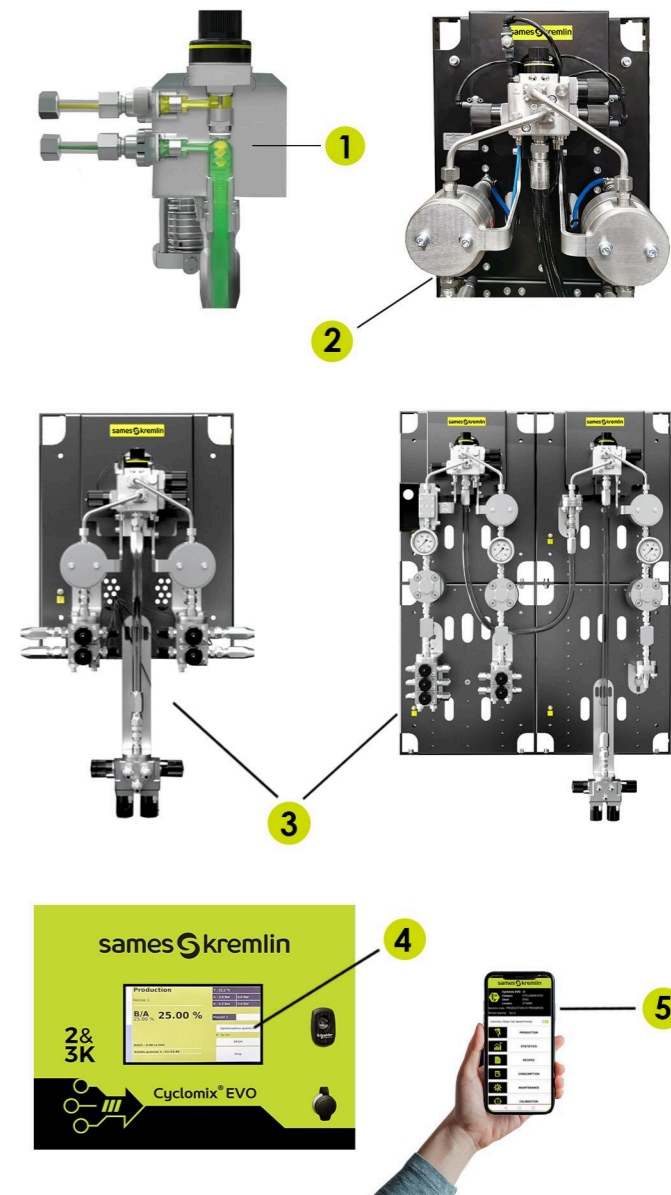

Designation	Value	Unit: metric (US)
Số thành phần C	99	Min/Max
Smartphone App: Android, IOS	♦	
Communication 4.0: OPCua	♦	
Remote electrical cabinet: touchscreen or control by magnets	♦	
Robot communication protocol: Ethernet, modbus, profinet, CC-link	♦	
User's administration: operator/maintenance/distributor/administ	♦	
Manufacturing order number: 12 digits	♦	
Production and maintenance data: Excel file, OPCua	♦	
Certification: Available in ATEX and non ATEX versions	♦	
Number of supplied circuits: Up to 2	♦	
Number of flushing box for manual spray guns: Up to 2	♦	
Maximum number of receipes	250	