

Equipement

REX2B0980-MO-MA-FO-SE	Moteur (MO)	Matériaux (MA)	Pied (FO)	Étanchéité (SE)	Code
• Choix moteur (Rapport de pression)					MO=?
- Moteur 7200 (18:1)	72				MO=72
- Moteur 9200 (30:1)	92				MO=92
• Choix matériaux section inférieure					MA=?
- Matériaux divers		CS			MA=CS
- Inox		SS			MA=SS
- Matériaux divers + vannes carbure		SC			MA=SC
• Choix pied de pompe					FO=?
- Montage mural (Entrée F 1-1/2" BSPP)			WM		FO=WM
- Plateau suiveur (Ø=105mm)			FP		FO=FP
• Sélection garniture d'étanchéité					SE=?
- PTFE - Polytetrafluoroéthylène (équivalent Teflon®)				01	SE=01
- PTFE + FEP : Joint torique encapsulé en Teflon (équivalent Viton ou Silicone)				02	SE=02
- PE - Polyéthène (UHMWPE)				03	SE=03
- Cuir				04	SE=04
- PTFEG (PTFE graphité)				05	SE=05
- PU (Polyuréthane)				06	SE=06
- PTFEV (PTFE + verre)				07	SE=07

Accessoires

Description	Référence
Plateau suiveur joint simple pour fûts 200L - Ø571 (pied de pompe Ø105)	151519001
Plateau suiveur double joints plats pour fûts 200L - Ø 571 (pied de pompe Ø105)	1055170001
Plateau suiveur revêtu PTFE Double joints toriques pour fûts 200L - Ø 571 (pied de pompe Ø105)	1057370001
Support mural pour moteur 5000 à 9201	9015
Élévateur double-colonne pour fûts 200 L (non disponible aux US/Chine)	151090500
Plateaux suiveur 1000L & 300G (nous contacter)	♦

REXSON 2B0980

Pompes 2 billes

Haute Viscosité / Pompes



EXTRUDER AU-DELÀ DU POSSIBLE, DÉPOSER AVEC UNE PRÉCISION EXTRÊME

- Robuste et fiable
- Simple d'utilisation
- Configurable et polyvalente

Marchés





REXSON 2B0980

Pompes 2 billes

Cette pompe à piston 2 billes double effet pour produits haute viscosité est recommandée pour l'Airless® et les applications d'extrusion nécessitant de hauts débits.

Les pompes REXSON de la gamme Haute Viscosité ont été conçues pour être robustes et offrir un niveau élevé de modularité pour s'adapter parfaitement à votre application. Contrairement aux pompes pour peintures liquides, les matériaux de haute viscosité imposent d'importantes contraintes mécaniques qui peuvent fortement varier en fonction du produit utilisé. Les pompes à billes à double effet présentent une construction similaire à celle des pompes pour les produits liquides et sont capables de transférer des fluides dont le **niveau de viscosité peut atteindre 50 000 cPo**. Grâce à l'optimisation des diamètres de passage, de la nature des joints et de la dureté des matériaux, ces pompes sont parfaitement adaptées aux produits haute viscosité.

Pour créer la pompe qui répondra **aux spécifications de votre application**, vous devrez sélectionner:

- le **bon moteur pneumatique** en fonction de la pression maximale,
- les **matériaux de construction** en fonction de la nature du produit,
- le **type de bas de pompe et le style de montage** en fonction du type de conditionnement du produit à pomper et des contraintes de votre installation
- et enfin la **pochette de joints** - voir l'onglet Documents sur la page produit de notre site web pour obtenir toutes les informations nécessaires.

Nos moteurs pneumatiques sont conçus pour un **débit d'air maximum** avec un distributeur de pilotage qui permet une **inversion rapide**. Ils sont équipés d'un large silencieux pour éviter le **givrage à la sortie du moteur** et peuvent être contrôlés (marche/arrêt) à partir d'une commande à distance. Ces pompes sont utilisées comme équipements de gavage directement depuis le conditionnement du produit sur un **montage mural**, sur des fûts à bonde ou sur un **élévateur avec un plateau suiveur** pour les fûts à ouverture totale.



Spécifications techniques

Désignation	Valeur	Unité(s)
Pression produit maximum	180 (2.600)	bar (psi)
Pression d'air maximum	6 (87)	bar (psi)
Passages fluides	<50.000	cps
Rapport de pression (selon taille moteur)	18:1, 30:1	
Température maximum	80 (176)	°C (°F)
Volume fluide par cycle	980	cc
Sortie produit à 15 cycles/min	14,7 (3,88)	l/mn (gal/mn)
Débit libre (@ 60 cycles/mn)	58,8 (15,53)	l/mn (gal/mn)
Type moteur	7200, 9200	
Entrée air	3/4" BSP(F)	
Sortie produit	1-1/2" BSP(F)	
Poids (section produit seul)	46 (101,4)	kg (lbs)
Plage de poids (moteur air uniquement)	26-35 (57,3-77,2)	kg (lbs)
Entrée produit (plateau suiveur)	105mm	
Entrée produit (Montage mural)	1-1/2" BSP(F)	
Consommation d'air fonction taille moteur (voir catalogue)	♦	
Course	200 (7,87)	mm (inch)



Technologie(s)



Technologie pompe 2 billes pour le transfert de produits épais



Joints Chevron

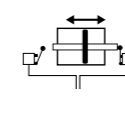

Moteur à capteurs d'inversion pneumatiques

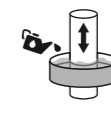

Coupelle lubrifiant



Traitement triple chrome

Performance

M1 Distributeur: large passage pour un débit d'air important

L1 Corps supérieur: la partie supérieure de la pompe est de construction robuste et doit être capable de supporter des pressions maximales.

L2 Clapet supérieur: ce clapet permet le passage du produit de la chambre inférieure vers la chambre supérieure de la pompe. Il est conçu de manière à limiter la perte de charge.

L3 Clapet inférieur: il est essentiel pour l'aspiration du produit. Il est conçu pour être aussi large que possible afin de faciliter l'aspiration.

Productivité

M2 Capot moteur: très facile à retirer pour accéder aux pièces de rechange

M3 Sortie: le moteur peut être facilement surveillé grâce aux pulsations d'air détectables à chaque inversion.

L4 Bride d'adaptation moteur: assemblage unique et robuste de la connexion de l'arbre du moteur/pompe. Permet un changement rapide à différents moteurs pneumatiques pour faire adapter le rapport de pression de la pompe.

L5 Protection: pour garantir la sécurité des opérateurs, cette protection empêche tout contact avec le piston mobile de la pompe.

L6 Corps inférieur: il est adapté selon les besoins pour être fixé sur plateau suiveur, immergé dans un fût à bonde, ou simplement fileté pour être raccordé à un collecteur.

Durabilité

M4 Bride de guidage laiton: système de guidage durable et précis

M5 Système d'inversion moteur: grande fiabilité

L7 Garnitures d'étanchéité supérieures: notre gamme de pompes comprend un large éventail de matériaux d'étanchéité pour répondre à tous besoins.

L8 Tige et cylindre : la tige du piston et du cylindre sont en acier triple chrome pour assurer une excellente résistance à l'abrasion.



Description

MOTOR

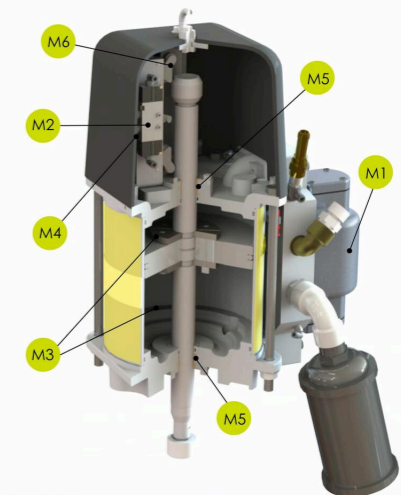

AVAILABLE AIR MOTORS



LOWER

